

BE
PUMPING
PARTNERS

Soluciones de bombeo

Catálogo general
2025

hydroo®

hydroo®

HYDROO está presente en todos los mercados europeos con una red de distribución orientada al servicio y a la valorización del negocio del bombeo. HYDROO concibe, investiga, desarrolla, diseña, industrializa y fabrica una amplia gama de soluciones de bombeo para las aplicaciones más exigentes en los mercados industriales, riego, tratamiento y calidad del agua, edificación residencial y comercial. Los valores de excelencia operativa, experiencia, fiabilidad y pasión por el trabajo bien hecho orientan el trabajo diario del equipo de Hydroo junto a nuestro partners y distribuidores. Los retos globales de la gestión del agua requieren la excelencia en las tecnologías de bombeo y un trabajo conjunto entre diseñadores, fabricante y ingenieros de bombeo. Para satisfacer las necesidades del mercado en las instalaciones más exigentes Hydroo está firmemente comprometida en fabricar los mejores equipos de bombeo del mercado y por ello, hacemos públicos nuestros valores.

Los valores asociados a HYDROO se presentan en 5 grandes conceptos que resumimos en nuestro lema Hy5, que son nuestros principios y compromisos:

BE
PUMPING
PARTNERS

hy5

hymotion

Propuesta de valor basada en la fiabilidad de nuestros productos potenciando el aseguramiento de la calidad, el desarrollo de las cadenas de suministro, la productividad con el cariño de los artesanos en cada paso de la cadena de fabricación y producción. Nos movemos con el compromiso de mejorar los sistemas de bombeo, hacerlos más eficientes, más fiables, más digitalizados, más al servicio del desarrollo humano.

hy5

hylite

Contribución a la preservación del medio ambiente y a la sostenibilidad. Reducimos el impacto ambiental y la huella de carbono. Contribuimos al desarrollo de la economía circular. Nuestros equipos se distinguen por los mayores estándares de eficiencia energética.

hy5

hyficient

Uso de las herramientas de análisis, desarrollo, simulación y cálculo más avanzados permiten optimizar nuestro equipo de I+D+i. Maximizando el estudio de materiales, la eficiencia hidráulica, las mejoras mecánicas y la optimización de nuestros motores hasta 200 kW. El resultado son equipos de bombeo robustos, fiables, flexibles, ajustables, multipropósito y amigables para los usuarios y los ingenieros de bombeo.

hy5

hynovative

Compromiso con la implantación del proceso de innovación como elemento estratégico de la compañía. Trasladar nuevas ideas a realidades que evolucionen la industria del bombeo y interiorizar el proceso en cada uno de los puestos de trabajo para ofrecer mejoras al mercado.

hy5

hyliance

Nos concebimos como las fábricas de nuestros clientes. Sin solución de continuidad entre la cadena de valor que se inicia en las plantas productivas de componentes y que termina con la amortización de los equipos operando a pleno rendimiento durante años y dando satisfacción a distribuidores, ingenieros de proyectos y gestores de equipos de bombeo. Hacemos real nuestro lema **Be pumping partners**.

hydroo®

La gama HYDROO presenta soluciones de bombeo para una gran amplitud de necesidades: suministro de agua potable, presurización, equipos antiincendio, bombeo de pozos profundos, climatización, calefacción y aire acondicionado, sistemas de distribución de agua caliente, drenaje y bombeo de aguas fecales y cargadas, irrigación, desalinización y sistemas de ósmosis inversa y ultrafiltración, procesos industriales, etc.

Hydroo es un actor fiable en el desarrollo de negocio con nuestros distribuidores y partners. Nos avalan la experiencia y los resultados: construimos oportunidades de negocio conjuntas, alcanzamos los objetivos y mejoramos el bienestar de los usuarios con productos fiables, de alta calidad, duraderos, sostenibles y eficientes.

BE
PUMPING
PARTNERS

9001/14001

ISO 9001, ISO 14001
Calidad y compromiso en la mejora del medio ambiente

Productos de alta eficiencia, versatilidad y flexibilidad, gran rango de soluciones. Hydroo es marca referente en ósmosis inversa y tratamiento del agua, la contribución a la producción agrícola de calidad, las soluciones industriales y las aplicaciones domésticas

250.000

250.000 unidades instaladas en el sector industrial

70

Vendemos en 70 países. Distribuciones en todo el mundo, cubriendo extensamente todos los países europeos. Presentes en las vendor lists más importantes del mercado

10.000/1/7200

Soluciones para caudales hasta 10.000 m³/h. Potencias hasta 1 MW. Presiones hasta 72 bar (7200 kPa)

Los mejores materiales constructivos para nuestras bombas con versiones estándar en AISI304, AISI316 y AISI904

Servicio inmediato, con fabricación en la planta de Palol de Revardit (Cataluña-España)

11

Web corporativa en 11 idiomas

5000/7

5.000 m² de planta productiva en Palol de Revardit. Grupo internacional con 7 plantas industriales en USA, Europa, India y China

2 equipos de ingenieros de aplicaciones para la atención de los clientes y partners en cualquier necesidad. La mejor solución para cada bombeo

10/32

10 familias de soluciones de bombeo. 32 series de productos, millones de modelos posibles

Equipo I+D+i propio con proceso propio de simulación por elementos finitos, cálculo hidráulico y prototipaje y patentes propias

5/1200/40/160

5 bancos de test para pruebas estándar. Bajo demanda se realizan ensayos de recepción hasta ISO9906:2012 Grado 1B.

50

Presentes en más de 50 ferias internacionales

Amplio nivel de servicios para el cliente: optimización de plazos de entrega, servicio online Hy2Is, cadena de suministro gestionada on-line vía Hyx3net, asistente de selección on-line Hy4select, asistencia técnica telefónica, servicio post-venta on-line HyA6tance, atención comercial personalizada

ÍNDICE

Presurización horizontal

HJ Bomba Jet autoaspirante	08
HYP Bomba multietapa residencial	10
HX, HN Bomba multietapa en acero inoxidable	12
MX, MN Bomba centrífuga mono etapa	16
MXO, MXC Bomba de rodete abierto	18
NSX, NSN Bomba centrífuga monobloc en acero inoxidable según EN 733	20
N Bomba normalizada de aspiración final	25
NL Bomba normalizada de aspiración final	32
HZ Bomba normalizada en material polimérico	39
HQ Bomba autocebada para gas-líquido	42

Presurización vertical

VYP Bomba multietapa de presión	44
VDROO Bomba multietapa en acero inoxidable	46
VTP Equipo de alta presión en serie	60
VK Bomba de refrigeración por inmersión	70

Grupos a presión

HPRESS Grupo a presión compacto de velocidad variable	82
XBOOST VYP Equipo de presión	84
XBOOST VDROO Equipo de alta presión en acero inoxidable	88

Grupos contra incendios

XFIRE Equipo contra incendios	103
---	-----

Sumergidas de pozo

SXB Bomba monobloc para pozos de 5"	104
S3P, S3.5P Conjunto electrobomba para pozos de 3" y 3,5"	106

ST4 Bomba para pozos de 4"	108
SX, SN, SD Bomba para pozos de 4" hasta 12"	112
SO4 Motor eléctrico sumergible de 4" rebobinables a baño de aceite	138
HYA Motor eléctrico sumergible de 4"-10" a baño de agua	140
HYO Motor eléctrico sumergible de 4"-6" a baño de aceite	144

Turbina vertical

LS Bomba de turbina vertical	147
--	-----

Cámara partida

HSC Bomba de cámara partida	148
---------------------------------------	-----

Alta presión

HHP Bomba de alta presión	151
-------------------------------------	-----

Sumergibles para drenaje y residual

WUP Bomba de drenaje doméstica de impulsión superior	152
WRAINOX Bomba vórtex doméstica	154
WV Bomba vórtex profesional	156
Accesorios WF, WX, WV, WG	157

WG Bomba trituradora profesional	158
--	-----

WF, WX Bomba sumergible para aguas residuales	160
---	-----

WPF, WPX Bomba autocebante para aguas cargadas	168
--	-----

Filtración en piscinas y wellness

KOOLI Bomba de piscina doméstica	174
KN Bomba de piscina olímpica	176

HVAC, calefacción, aire acondicionado y ACS

TR, TRE Bomba circuladora de rotor húmedo	180
TX, TF Bomba circuladora in-line	186

Variadores de frecuencia y controladores de bombas

HC1-HC4 Controlador de bombas	192
VSD 1-5 Variador de frecuencia	194

Anexo técnico	196
----------------------	-----



Serie HJ

Totalmente fabricada en acero inoxidable AISI 304, con capacidad autoaspirante de hasta 9 metros y para bombeo de líquidos hasta 40 °C.

Características técnicas

Fabricada en AISI304 excepto el sistema Venturi, fabricado en tecnopolímero de alta resistencia.

Motor monofásico 220-240V / 50 Hz con protector térmico incorporado, protección IP44 y aislamiento clase F.

Cierre mecánico en Cerámica / Grafito.

Cable de conexión no incluido.



La mejor opción para el llenado de tanques, suministro de agua doméstico, transferencia de agua, presurización y riego.

Disponibles modelos con controlador de presión HC1.



Definición de modelo

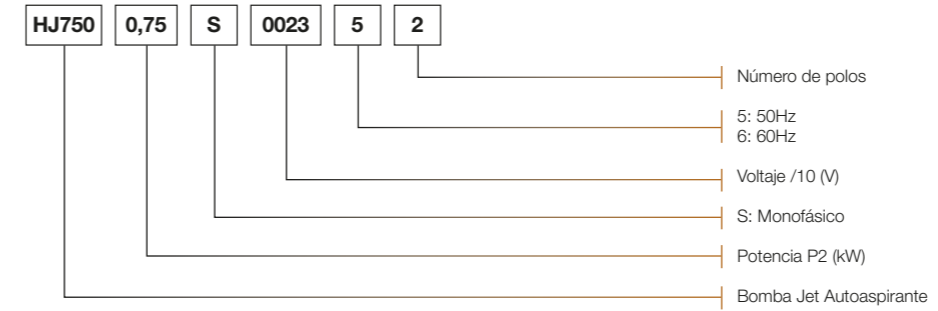

Características de selección

Modelo	I (A)	P2		c	l/min	0	20	30	40	50	60	70
	1-230V	kW	HP	µF	m³/h	0	1,2	1,8	2,4	3	3,6	4,2
HJ 550	3,9	0,55	0,75	16	H	48	38	32	28	23		
HJ 750	5	0,75	1	20	(mca)	51	40	36	32	28	25	22

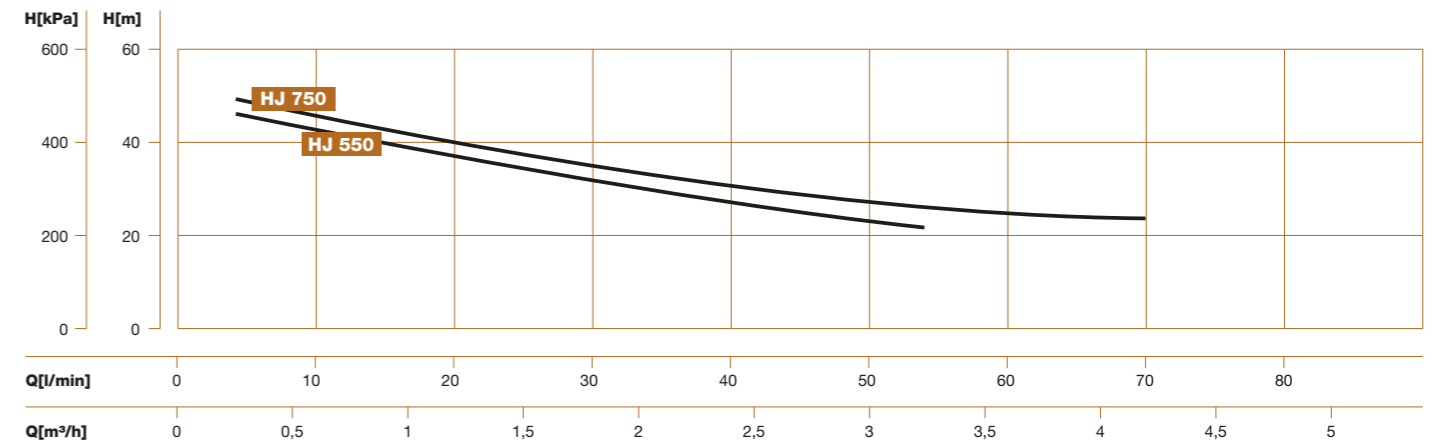

2950 rpm 50 Hz, ISO9906:2012 Grade 3B.

Modelo	A	B	C	D	E	F	G	H	H1	H2	L	DNA	DNI	Embalaje	Kg
	mm														
HJ 550	60	110	160	186	145	72	167	207	194	95	360	G1"	G1"	375x205x280	9
HJ 750	60	110	160	186	145	72	167	207	194	95	360	G1"	G1"	375x205x280	10

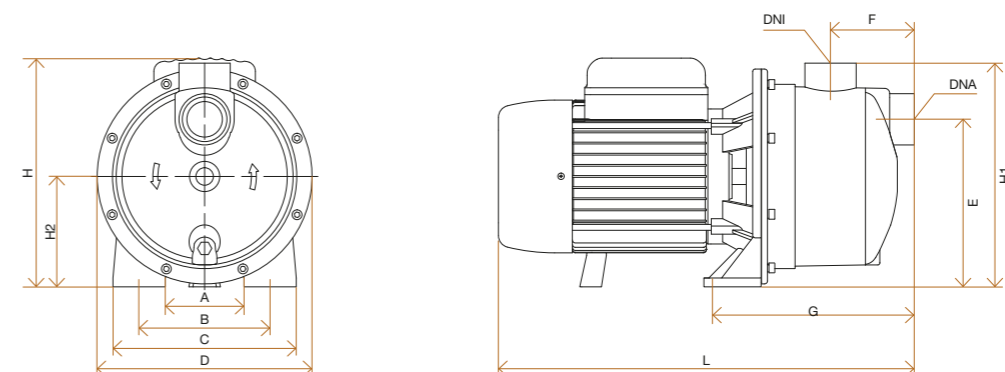

Serie HYP

Bomba multietapa horizontal de alto rendimiento hidráulico y autoaspirante hasta 2 metros.

Características técnicas

Impulsores en acero inoxidable AISI 304, cuerpo aspiración e impulsión en fundición y difusores en tecnopolímero.

Motor monofásico 220-240V / 50 Hz con protector térmico incorporado, protección IP55 y aislamiento clase F.

Motor trifásico 220-240V D / 380-415V Y hasta 1.5 kW de potencia.

Cierre mecánico en Cerámica / Grafito.

Juntas en NBR.

Aspiración e impulsión de 1".

Modelos autoaspirantes disponibles bajo demanda.

Se recomienda utilizar válvula de pie para superar una altura de hasta 6 metros.

Temperatura máxima de operación de 40 °C.

Cable de conexión no incluido.



La bomba de referencia para aplicaciones domésticas, riego y grupos a presión.

Disponible modelos con controlador de presión HC1.



Definición de modelo

HYP154 0,55 S 0023 5 2

- Número de polos
- 5: 50Hz
6: 60Hz
- Voltaje /10 (V)
- T: Trifásico
S: Monofásico
- Potencia P2 (kW)
- Bomba multietapa horizontal

Características de selección

Modelo	I (A)			P2		C	l/min m³/h	0	10	20	30	35	40	50	65
	1-230V	3-230V	3-400V	kW	HP										
HYP 152	2,1			0,25	0,33	12	H (mca)	22	20	18	16	15	12	10	4
HYP 153	2,9	2,4	1,5	0,37	0,5	12		31	29	27	24	22	20	15	6
HYP 154	3,8	2,6	1,6	0,55	0,75	12		44	40	36	32	29	26	19	7
HYP 155	4,4	3,5	2,2	0,75	1	12		53	50	45	40	37	33	25	8

Modelo	I (A)			P2		C	l/min m³/h	0	30	50	65	80	100	105	120
	1-230V	3-230V	3-400V	kW	HP										
HYP 253	5,7	3,6	2,1	0,75	1	16	H (mca)	34	29	25	23	20	16	15	11
HYP 254	6,9	4,4	2,4	0,9	1,25	16		44	39	35	31	27	21	20	14
HYP 255	7,9	7	4,1	1,1	1,5	25		55	50	46	42	38	31	28	20
HYP 256	10,1	7,3	4,3	1,5	2	30		70	65	58	52	45	35	32	23

Modelo	A	B	C	D	E	F	G	H	DNA	DNI	Embalaje	Kg
	mm											
HYP 152	163	213	202	110	74	162	121	101	1"	1"	485x158x210	9
HYP 153	187	237	202	110	74	162	121	102	1"	1"	485x158x210	9
HYP 154	211	261	202	110	74	162	121	102	1"	1"	485x158x210	10
HYP 155	235	285	202	110	74	162	121	102	1"	1"	485x158x210	11

Modelo	A	B	C	D	E	F	G	H	DNA	DNI	Embalaje	Kg
	mm											
HYP 253	201	253	218	127	81	183	138	118	1"	1"	440x170x220	15
HYP 254	229	279	222	127	81	183	138	118	1"	1"	480x170x220	16
HYP 255	255	328	241	127	81	189	138	118	1"	1"	520x170x220	19
HYP 256	277	302	254	127		207	138	118	1"	1"	560x220x260	21

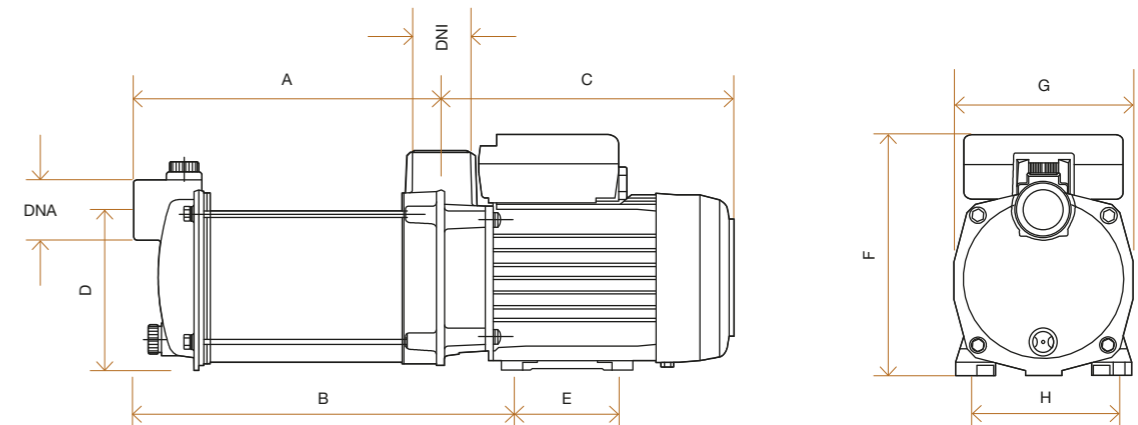

Serie HX, HN

Bomba compacta y silenciosa fabricada totalmente en acero inoxidable.

Alto rendimiento y caudal 28 m³/h, 10 bar de presión y temperatura entre -15 °C y 110 °C.

Cierre mecánico en Carburo de Silicio.

Autoaspirante hasta 4 m.

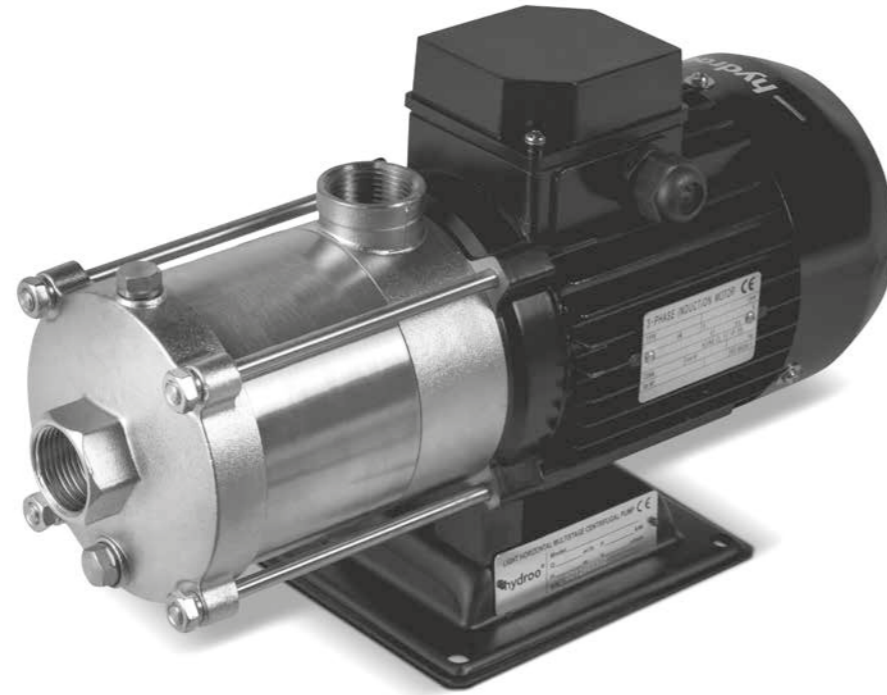

Características técnicas

Motor monofásico 220-240V / 50 Hz con protector térmico incorporado, protección IP55 y aislamiento clase F.

Motor trifásico 220-240V D / 380-415V Y hasta 4 kW de potencia.

Motor trifásico 380-415V D / 660-690V Y a partir de 5,5 kW de potencia.

Cierre mecánico en Carburo de silicio / Grafito / FPM.

Disponible otras versiones de cierre mecánico.

Juntas de FPM.

Certificado ACS.

Cable de conexión no incluido.

Presión máxima de operación 10 bar.

Definición de modelo

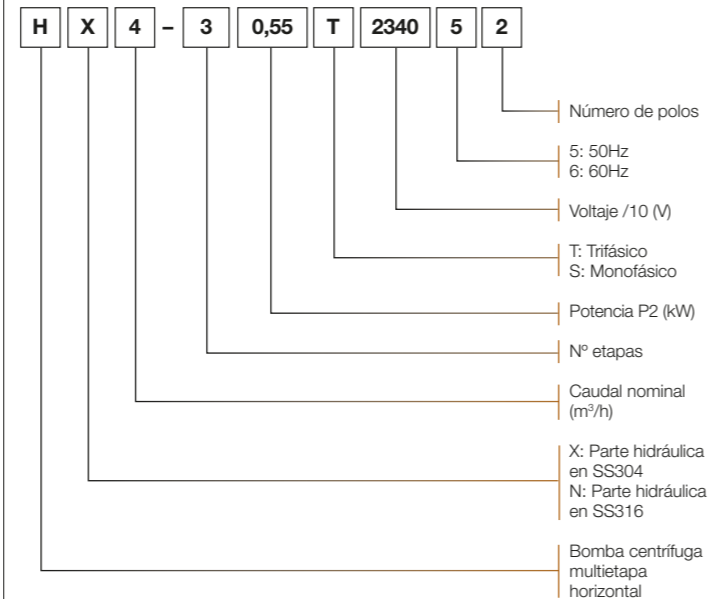

Características de selección

Modelo	I (A)		P2		Q	0,4	0,8	1,2	1,6	2	2,2	2,4
	1~220V	3~400V	kW	HP	m ³ /h							
HX, HN 1-2	1,9	0,64	0,25	0,33	mca	16	15,7	14,9	13,7	12	11	10
HX, HN 1-3	2,7	0,89	0,37	0,5		25,7	25	23,8	22	19,4	17,9	16,1
HX, HN 1-4	2,7	0,89	0,37	0,5		34,8	33,8	32,1	29,5	26,1	23,9	21,6
HX, HN 1-5	3,3	1,05	0,45	0,6		43	42	40	37	33	30	27
HX, HN 1-6	3,9	1,24	0,55	0,75		52	50	48	44	39	36	32

Modelo	I (A)		P2		Q	0,5	1	1,5	2	2,5	3	3,5
	1~220V	3~400V	kW	HP	m ³ /h							
HX, HN 2-2	2,7	0,89	0,37	0,5	mca	19,2	17,9	16,5	14,9	12,9	10,3	7,4
HX, HN 2-3	2,7	0,89	0,37	0,5		27,9	26,6	24,5	22	19	15,5	12,3
HX, HN 2-4	3,9	1,24	0,55	0,75		36,3	34,8	32,3	29,1	25,1	20,7	16,2
HX, HN 2-5	3,9	1,24	0,55	0,75		45,5	43	39,9	36,1	31,6	26,3	20,5
HX, HN 2-6	5,1	1,64	0,75	1		53,4	51,1	48,1	44	38,8	32,2	24,6

Modelo	I (A)		P2		Q	1	2	3	4	5	6	7
	1~220V	3~400V	kW	HP	m ³ /h							
HX, HN 4-2	2,7	0,89	0,37	0,5	mca	19,1	18,2	16,7	14,8	12,6	10,2	8
HX, HN 4-3	3,9	1,24	0,55	0,75		28,1	27,2	25,6	23,5	20,6	17,2	13
HX, HN 4-4	5,1	1,64	0,75	1		37,8	36,1	33,7	30,7	27,2	23,2	19
HX, HN 4-5	7	2,31	1,1	1,5		47,1	45,1	42,3	39	34,4	29	23
HX, HN 4-6	7	2,31	1,1	1,5		56,1	54	50,8	46,9	41,6	35,4	28

Modelo	I (A)		P2		Q	2	4	6	8	10	12	14
	1~220V	3~400V	kW	HP	m ³ /h							
HX, HN 10-2	5,1	1,64	0,75	1	mca	21,8	21,2	20,3	18,8	16,7	13,6	9,4
HX, HN 10-3	7	2,31	1,1	1,5		32,9	32,1	30,7	28,6	25,8	21,7	17
HX, HN 10-4	9,3	3,06	1,5	2		43,9	42,7	40,9	38	34,2	28,9	22
HX, HN 10-5	13,2	3,64	2,2	3		57,9	53,4	51,2	47,8	43,1	36,7	28,1
HX, HN 10-6	13,2	3,64	2,2	3		66	64,5	61,9	57,7	52,1	44,4	33,9
HX, HN 10-7		5,7	3	4		77,3	75,7	72,9	68,5	62	52,7	39,8
HX, HN 10-8		5,7	3	4		88,4	86,5	83,5	78,5	71,4	60,4	45,8
HX, HN 10-9		7,5	4	5,5		99,5	97,3	93,8	88,4	80,2	67,9	52

Modelo	I (A)		P2		Q	6	9	12	15	18	21	24
	1~220V	3~400V	kW	HP	m ³ /h							
HX, HN 15-2	5,1	1,64	2,2	3	mca	24,8	24,2	23,4	22,1	20,2	17,3	13,5
HX, HN 15-3		5,7	3	4		38,2	37,5	36,4	34,6	31,8	28,0	21,5
HX, HN 15-4		7,5	4	5,5		51,6	50,6	49,1	46,7	42,8	37,6	29,0
HX, HN 15-5		7,5	4	5,5		64,9	63,3	61,1	57,8	52,8	46,1	36,0
HX, HN 15-6		8,6	4,8	6,5		77,9	75,8	73,1	69,1	63,3	56	43,5

Modelo	I (A)		P2		Q	11	14	17	20	23	26	29
	1~220V	3~400V	kW	HP	m ³ /h							
HX, HN 25-2	5,1	1,64	2,2	3	mca	25,1	24,7	24,1	22,9	21,1	18,4	14,5
HX, HN 25-3		7,5	4	5,5		39,1	38,1	36,7	34,7	32,3	28,5	23,5
HX, HN 25-4		8,6	4,8	6,5		51,6	50,6	49,0	46,5	43,0	37,5	31,0
HX, HN 25-5		10,1	5,5	7,5		65,6	63,8	61,2	57,7	53,0	47,4	40,0
HX, HN 25-6		13,7	7,5	10		78,7	76,7	73,9	70,0	65,0	57,5	48,5

Bombas de alto caudal diseñadas para las aplicaciones más exigentes, HVAC, tratamiento de agua, acuicultura, fertirrigación y presurización.

Disponibles modelos con variador de frecuencia incorporado.



Serie HX, HN

Características de instalación y transporte

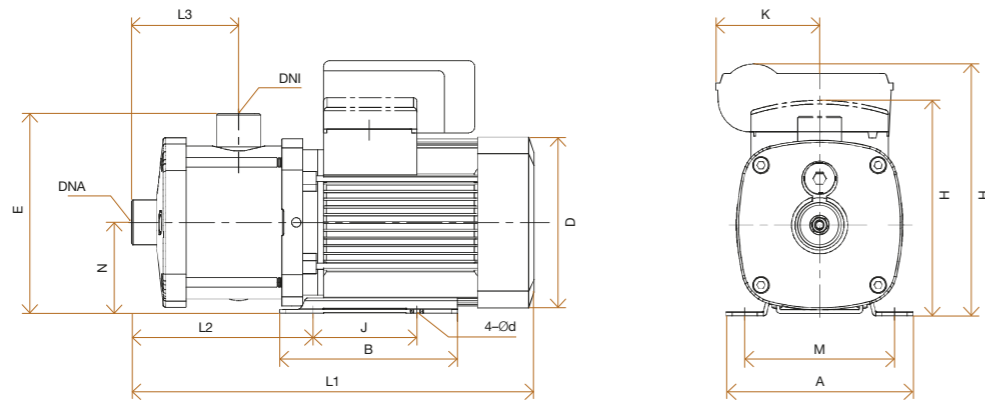

Modelo	A	B	D	E	H'	J	L1	L2	L3	M	N	d	K'	Embalaje	Kg
	mm														
HX, HN 1-2	158	150	141	165	178/212	96	322	131	72	125	75	10	-/62	390 x 225 x 280	14
HX, HN 1-3	158	150	141	165	178/212	96	322	131	72	125	75	10	-/62	390 x 225 x 280	15
HX, HN 1-4	158	150	141	165	178/212	96	340	149	90	125	75	10	-/62	420 x 225 x 280	16
HX, HN 1-5	158	150	141	165	178/212	96	358	167	108	125	75	10	-/62	420 x 225 x 280	16
HX, HN 1-6	158	150	141	165	178/212	96	376	185	108	125	75	10	-/62	450 x 225 x 315	18

Modelo	A	B	D	E	H'	J	L1	L2	L3	M	N	d	K'	Embalaje	Kg
	mm														
HX, HN 2-2	158	150	141	165	178/212	96	322	131	72	125	75	10	-/62	400 x 230 x 280	15
HX, HN 2-3	158	150	141	165	178/212	96	322	131	72	125	75	10	-/62	420 x 230 x 280	16
HX, HN 2-4	158	150	141	165	178/212	96	340	149	90	125	75	10	-/62	420 x 230 x 280	18
HX, HN 2-5	158	150	141	165	178/212	96	358	167	108	125	75	10	-/62	450 x 230 x 280	19
HX, HN 2-6	158	150	151/161	175	195/230	96	399	185	126	125	85	10	-/91	490 x 240 x 230	21

Modelo	A	B	D	E	H'	J	L1	L2	L3	M	N	d	K'	Embalaje	Kg
	mm														
HX, HN 4-2	158	150	141	165	178/212	96	322	131	72	125	75	10	-/62	420 x 230 x 280	16
HX, HN 4-3	158	150	141	165	178/212	96	376	185	126	125	75	10	-/62	450 x 230 x 280	18
HX, HN 4-4	158	160	151/161	175	195/230	96	399	185	126	125	85	10	-/91	490 x 240 x 320	20
HX, HN 4-5	158	160	151/161	175	195/230	96	441	212	153	125	85	10	-/91	520 x 240 x 320	21
HX, HN 4-6	158	160	151/161	175	195/230	96	468	239	180	125	85	10	-/91	550 x 240 x 320	23

Modelo	A	B	D	E	H'	J	L1	L2	L3	M	N	d	K'	Embalaje	Kg
	mm														
HX, HN 10-2	158	140	151	218	210	96	366	172	78	125	100	10	-/91	520 x 240 x 300	18
HX, HN 10-3	158	140	151	218	210	96	396	202	108	125	100	10	-/91	520 x 240 x 300	23
HX, HN 10-4	200	200	171	218	220	140	467	249	138	160	100	10	-/91	520 x 240 x 300	29
HX, HN 10-5	200	200	171	218	220	140	497	279	168	160	100	10	-/91	600 x 240 x 300	30
HX, HN 10-6	200	200	171	218	220	140	527	309	198	160	100	10	-/91	600 x 240 x 300	30
HX, HN 10-7	200	180	196	218	232	140	608	338	228	160	100	10		520 x 240 x 300	39
HX, HN 10-8	200	180	196	218	232	140	638	368	258	160	100	10		600 x 240 x 300	39
HX, HN 10-9	230	180		230	262	140	679	417	288	190	112	10		600 x 240 x 300	47

Modelo	A	B	D	E	H'	J	L1	L2	L3	M	N	d	K'	Embalaje	Kg
	mm														
HX, HN 15-2	200	200	171	218	220	140	420	203	93	160	100	10	-/91	520 x 240 x 300	28
HX, HN 15-3	200	180	196	218	232	140	516	247	138	160	100	10		520 x 240 x 300	38
HX, HN 15-4	230	180	214	230	262	140	572	311	183	190	112	12		600 x 240 x 300	47
HX, HN 15-5	230	180	214	230	262	140	617	356	228	190	112	12		650 x 240 x 300	47
HX, HN 15-6	230	180	214	230	262	140	662	401	273	190	112	12		700 x 240 x 300	53

Modelo	A	B	D	E	H'	J	L1	L2	L3	M	N	d	K'	Embalaje	Kg
	mm														
HX, HN 25-2	200	200	171	218	220	140	420	203	93	160	100	10	-/91	520 x 240 x 300	28
HX, HN 25-3	230	180	214	230	262	140	527	266	138	190	112	12		600 x 240 x 300	45
HX, HN 25-4	230	180	214	230	262	140	572	311	183	190	112	12		600 x 240 x 300	49
HX, HN 25-5	248	184	257	250	300	140	663	370	228	216	132	12		700 x 280 x 340	63
HX, HN 25-6	248	184	257	250	300	140	708	415	273	216	132	12		700 x 280 x 340	69

* Versión trifásica/monofásica

Serie MX, MN

Bomba centrífuga monoetapa de aspiración axial e impulsión radial.

Características técnicas

Fácil instalación, bocas de aspiración e impulsión roscadas.

Motor monofásico 220-240V / 50 Hz con protector térmico incorporado, protección IP55 y aislamiento clase F.

Motor trifásico 220-240V D / 380-415V Y hasta 4 kW de potencia.

Cierre mecánico en Carburo de silicio / Grafito / EPDM.

Juntas de EPDM.

Cable de conexión no incluido.

Presión máxima de operación de 8 bares.

Temperatura máxima de operación de 85 °C.



Presurización y bombeo de agua limpia industrial y civil. Tratamiento de aguas.

Disponibles modelos MN en acero inoxidable AISI 316.



Definición de modelo

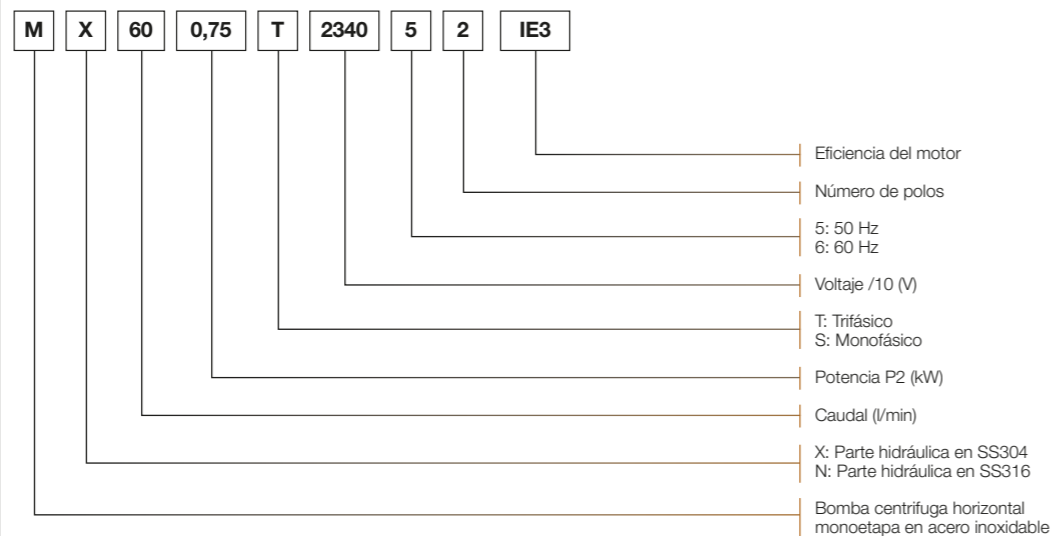

Características de selección

Modelo	I (A)		P2		l/min m³/h	H (mca)																
	1-230V	3-400V	kW	HP		0	20	40	60	80	100	120	140	160	200	250	300	330	350	400	450	
MX, MN 60/0,37	1,7	1	0,37	0,5	19	18	16	15	11													
MX, MN 60/0,55	2,4	1,4	0,55	0,75	24	23	21	20	16													
MX, MN 60/0,75	3,3	1,9	0,75	1	29	28	27	25	22													
MX, MN 100/0,55	2,4	1,4	0,55	0,75	20		18	17	15	14	12	10										
MX, MN 100/1,1	4,6	2,7	1,1	1,5	27		27	26	25	23	22	20	17									
MX, MN 160/0,75	3,3	1,9	0,75	1	16			16	15	15	15	14	14	13								
MX, MN 160/1,1	4,6	2,7	1,1	1,5	20			20	20	19	19	19	18	17								
MX, MN 250/1,1	4,6	2,7	1,1	1,5	17					16	16	15	15	14	13	12						
MX, MN 250/1,5	6,1	3,5	1,5	2	24					23	23	23	22	21	20	18						
MX, MN 250/2,2	8,6	5	2,2	3	29					28	28	28	27	26	25	23						
MX, MN 330/1,5	6,1	3,5	1,5	2	20					19	19	19	18	17	15	14	14	12				
MX, MN 330/2,2	8,6	5	2,2	3	23					23	22	22	22	20	19	18	17	15	12			

Características de instalación y transporte

Modelo	A	E	H	J	M	N	L1	L2	L3	d	DNA	DNI	Kg
	mm												
MX, MN 60/0,37	216	226	216/230	115	150	111	328	113	51	11	G1" 1/4	G1"	10
MX, MN 60/0,55	216	226	216/230	115	150	111	328	113	51	11	G1" 1/4	G1"	12
MX, MN 60/0,75	216	226	223/245	115	150	111	361	113	51	11	G1" 1/4	G1"	14
MX, MN 100/0,55	216	226	216/230	115	150	111	328	113	51	11	G1" 1/4	G1"	12
MX, MN 100/1,1	216	226	223/245	115	150	111	361	113	51	11	G1" 1/4	G1"	16
MX, MN 160/0,75	216	226	223/245	115	150	111	375	127	54	11	G1" 1/2	G1" 1/4	14
MX, MN 160/1,1	216	226	223/245	115	150	111	375	127	54	11	G1" 1/2	G1" 1/4	16
MX, MN 250/1,1	216	226	223/245	115	150	111	375	127	54	11	G1" 1/2	G1" 1/4	16
MX, MN 250/1,5	216	226	232/253	115	150	111	415	127	54	11	G1" 1/2	G1" 1/4	20
MX, MN 250/2,2	216	226	232/253	115	150	111	415	127	54	11	G1" 1/2	G1" 1/4	23
MX, MN 330/1,5	216	226	232/253	115	150	111	415	127	54	11	G2"	G1" 1/4	20
MX, MN 330/2,2	216	226	232/253	115	150	111	415	127	54	11	G2"	G1" 1/4	23

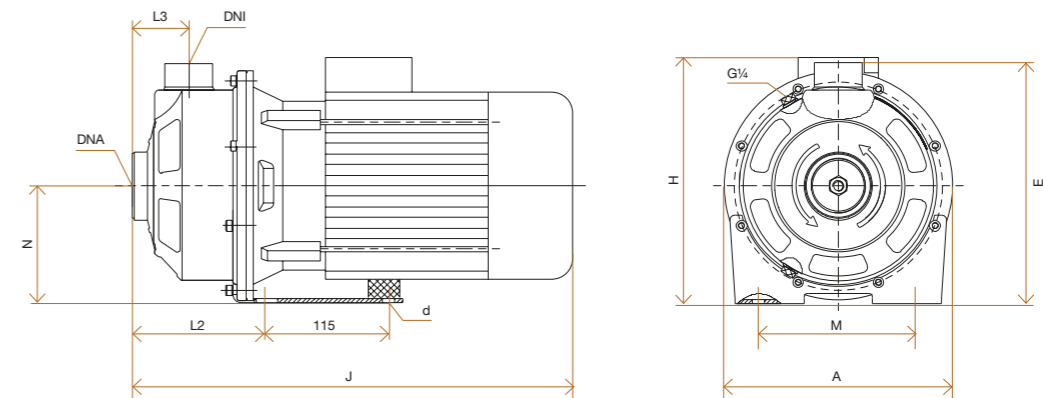

Serie MXO, MXC

Bomba monoetapa y monobloc con rodete abierto (MXO) y con rodete cerrado (MXC).

Totalmente fabricado en inoxidable AISI304.

La bomba de referencia para sistemas de refrigeración, máquinas de lavado industrial, suministros de agua.

Disponibles modelos con impulsor cerrado.



Características técnicas

Fabricada en inoxidable AISI 304.

Motor monofásico 220-240V / 50 Hz con protector térmico incorporado, protección IP55 y aislamiento clase F.

Motor trifásico 220-240V D / 380-415V Y hasta 4 kW de potencia.

Cierre mecánico en Gráfito / Cerámica / FPM.

Juntas de FPM.

Cable de conexión no incluido.

Presión máxima de operación de 10 bar.

Temperatura máxima de operación de 90 °C.

Definición de modelo

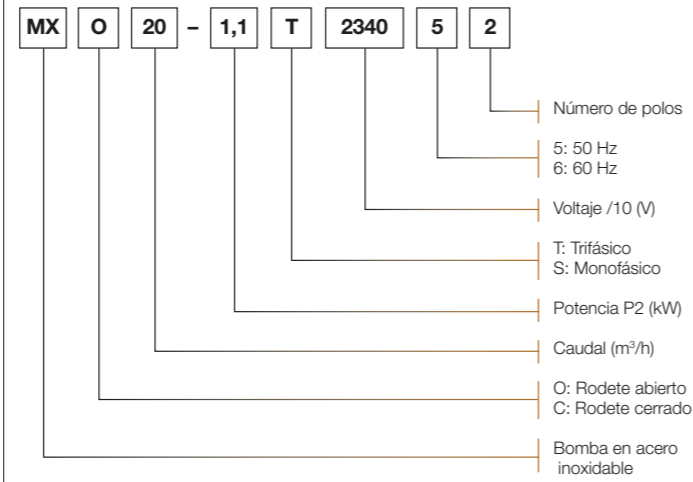

Características de selección

Modelo	I (A)		P2		Q m³/h	H (m)	0	10	20	25	30	35	40	45	50	
	1-230V	3-400V	kW	HP												
MXO 18/1.1	6,7	2,31	1,1	1,5			13	12	10,5	9,5	8,5	7				
MXO 24/1.5	9,5	3,06	1,5	2			14	13	12	11,5	11	10,5	9,8	9		
MXO 30/2.2	12	4,35	2,2	3			16	15,7	15,2	14,8	14,3	13,8	13,3	12,7	12	
MXO 35/3.0		5,71	3	4			18	16,8	15,8	15,3	14,8	14,3	13,8	13,2	12,5	

Modelo	I (A)		P2		Q m³/h	H (m)	0	10	20	25	30	35	40	45	50
	1-230V	3-400V	kW	HP											
MXC15/1,1	6,7	2,31	1,1	1,5			18	17	14	11,7	9	5			
MXC15/1,5	9,5	3,06	1,5	2			20	19	16	14	11	7,5			
MXC25/2,2	12	4,35	2,2	3			20	20	19	18	16,5	15	13,5	12	10
MXC25/3,0		5,71	3	4			24	23	21,5	21	20	18,5	17	15	13

Características de instalación y transporte

Modelo	A	B	D	E	F	L	H1	H2	H	DNA	DNI	Embalaje	Kg
	mm												
MXO 18/1.1	139	200	200	10	87	446	250	117	274	G2"	G2"	470 x 225 x 300	18
MXO 24/1.5	139	200	200	10	87	446	250	117	274	G2"	G2"	470 x 225 x 300	20
MXO 30/2.2	139	200	200	10	87	450	250	117	274	G2 1/2"	G2"	475 x 225 x 300	22
MXO 35/3.0	139	200	200	10	87	475	250	117	274	G2 1/2"	G2"	500 x 225 x 300	24

Modelo	A	B	D	E	F	L	H1	H2	H	DNA	DNI	Embalaje	Kg
	mm												
MXC 15/1.1	139	200	200	10	87	446	250	117	274	G2"	G2"	470 x 225 x 300	18
MXC 15/1.5	139	200	200	10	87	446	250	117	274	G2"	G2"	470 x 225 x 300	20
MXC 25/2.2	139	200	200	10	87	450	250	117	274	G2"	G2"	475 x 225 x 300	22
MXC 25/3.0	139	200	200	10	87	450	250	117	274	G2"	G2"	500 x 225 x 300	24

MXO

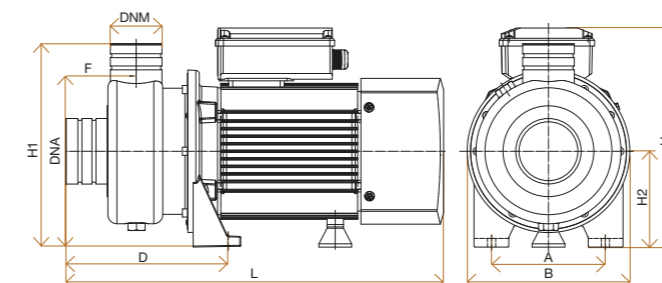

MXC

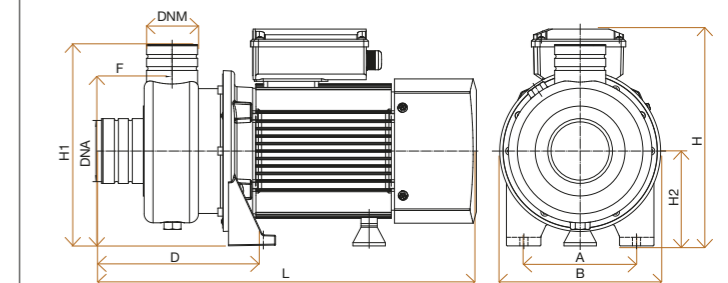

Serie NSX, NSN

Bombas monoetapa de acero inoxidable.

Características técnicas

Temperatura de trabajo hasta 100 °C.

Presión máxima de operación de 10 bar.

Motor monofásico 220-240V / 50 Hz con protector térmico incorporado, protección IP55 y aislamiento clase F.

Motor trifásico 220-240V D / 380-415V Y hasta 4 kW de potencia.

Motor trifásico 380-415V D / 660-690V Y a partir de 5,5 kW.

Modelos con variador de frecuencia disponible.

Cierre mecánico en Carburo de silicio / Grafito / EPDM.

Otras versiones de cierre mecánico disponibles.

Juntas de EPDM.

Diseñadas bajo normativa EN 733.

Se sirven con bancada bajo petición.



Resistentes a líquidos ligeramente corrosivos. Diseño optimizado y de alta eficiencia.

Disponibles modelos con diámetros de aspiración hasta DN 100 y totalmente fabricadas en AISI 316.



Definición de modelo

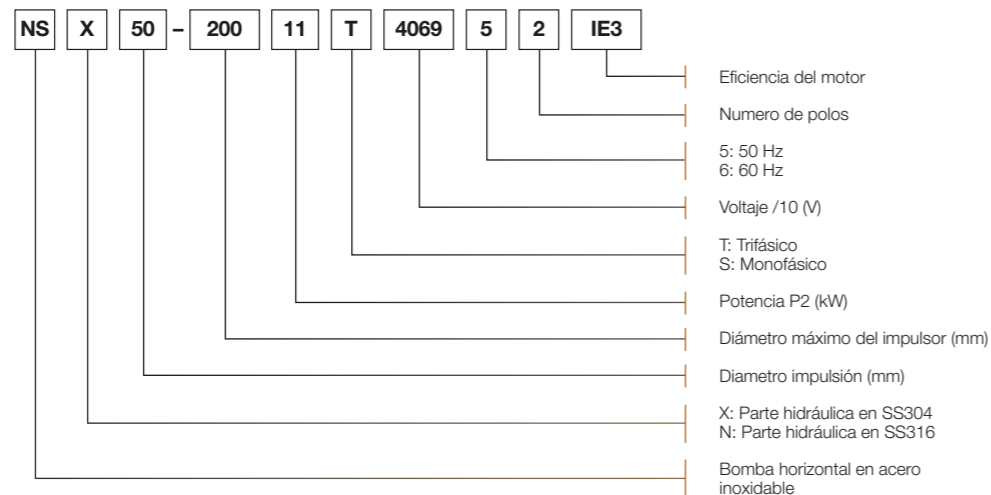

Características de selección

Modelo	I (A)	P2	Q	3	5	7,5	10	12,5	15	17,5	20
	3-400V	kW	m³/h	H (m)							
NSX, NSN 32-125/0.75	1,7	0,75		16,7	16,4	15,7	14,8	13,5	11,9	9,9	7,6
NSX, NSN 32-125/1.1	2,4	1,1		21,9	21,5	20,8	19,8	18,5	17,1	15,3	13,2
NSX, NSN 32-125/1.1	3,2	1,5		24,7	24,5	24	23,2	22	20,5	18,7	16,6
NSX, NSN 32-160/2.2	4,6	2,2		33	32,7	32	31	30	28	26,2	24,1
NSX, NSN 32-160/3	6	3		40,2	39,8	39,1	38,2	37	35,5	33,8	31,8
NSX, NSN 32-200/4	7,8	4		52,6	52,1	51,3	50,3	49	47,4	45,4	43
NSX, NSN 32-200/5.5	10,6	5,5		61,9	61,3	60,4	59,3	58	56,4	54,5	52,3
NSX, NSN 32-250/7.5	14,4	7,5		78,9	78,6	78,3	77,8	77	75,8	74,1	71,9
NSX, NSN 32-250/9.2	17,6	9,2		88,3	87,7	86,8	85	85	83,9	82,5	80,9
NSX, NSN 32-250/11	20,6	11		93,8	93,4	93,1	92	92	91	89,6	87,7

Modelo	I (A)	P2	Q	6	10	15	20	25	30	32,5	35	40
	3-400V	kW	m³/h	H (m)								
NSX, NSN 40-125/1.1	2,4	1,1		15,8	15,2	13,9	11,8	9	5,8	4,2		
NSX, NSN 40-125/1.5	3,2	1,5		20	19,5	18,4	16,6	14	10,7	8,8	6,6	
NSX, NSN 40-125/2.2	4,6	2,2		25,2	24,9	24,2	22,9	21	18,4	16,8	15	11
NSX, NSN 40-160/3	6	3		32,5	32,2	31,1	29,4	27	24,2	22	20,8	16,9
NSX, NSN 40-160/4	7,8	4		37,1	36,9	36,2	34,9	33	30,5	28,5	27,5	24
NSX, NSN 40-200/5.5	10,6	5,5		46,4	45,9	44,8	43,2	41	38,2	37	35	31,4
NSX, NSN 40-200/7.5	14,4	7,5		57,7	57,3	56,5	55,2	53,5	51,4	50,5	48,8	45,8
NSX, NSN 40-250/9.2	17,6	9,2		67,7	67,1	65,7	63,6	61	57,2	54,5	52,9	47,6
NSX, NSN 40-250/11	20,6	11		76,1	75,6	74,3	72,5	70	66,9	64,5	63,1	58,5
NSX, NSN 40-250/15	27,9	15		90,1	89,5	88,5	87	85	82,5	81	79,4	75,8

Modelo	I (A)	P2	Q	12,5	20	30	40	50	60	65	70
	3-400V	kW	m³/h	H (m)							
NSX, NSN 50-125/2.2	4,6	2,2		19,4	18,5	16,7	14,2	11	6,9		
NSX, NSN 50-125/3	6	3		22,5	21,9	20,4	18,1	14,5	11,2	9	6,8
NSX, NSN 50-125/4	7,8	4		26,5	26,1	24,8	22,7	20	16,6	14,7	12,7
NSX, NSN 50-160/5.5	10,6	5,5		34,6	33,8	32,2	29,9	27	23,4	21,3	19
NSX, NSN 50-160/7.5	14,4	7,5		40,8	40	38,5	36,6	34	30,8	28,9	26,7
NSX, NSN 50-200/9.2	17,6	9,2		55,5	54,2	51,4	47,7	43	37,3	34	30,5
NSX, NSN 50-200/11	20,6	11		60,9	59,8	57,4	54,1	50	45	42,2	39,2
NSX, NSN 50-250/15	27,9	15		73,4	72	69,4	65,7	61,5	55,6	52,7	49,8
NSX, NSN 50-250/18.5	34,2	18,5		85,9	84,5	81,6	77,6	72,5	66,4	63,1	59,5
NSX, NSN 50-250/22	34,2	22		94,9	93,6	91,1	87,6	83	77,3	74,2	70,8

Serie NSX, NSN

Características de selección

Modelo	I (A)	P2	Q	25	30	40	50	60	70	80	90	100	110	120	130
	3~400V	kW	m³/h	H (m)											
NSX, NSN 65-125/4	7,8	4		19,9	19,6	18,7	17,5	16,2	14,7	13,2	11,7	10	8,3	6,4	
NSX, NSN 65-125/5.5	10,6	5,5		24,8	24,4	23,5	22,4	21,1	19,7	18,2	16,6	15	13,3	11,4	9,4
NSX, NSN 65-125/7.5	14,4	7,5		29,4	29,2	28,4	27,5	26,4	25,2	23,9	22,5	21	19,5	17,8	16
NSX, NSN 65-160/11	20,6	11		40,9	40,4	39,2	37,8	36,3	34,7	33	31,3	29,5	27,6	25,5	23,2
NSX, NSN 65-160/15	27,9	15		47,5	47,1	46,0	44,8	43,6	42,2	40,9	39,5	38	36,4	34,6	32,4
NSX, NSN 65-200/18.5	34,2	18,5		61,7	61,1	59,7	58,1	56,3	54,5	52,5	50,2	48	44,8	41,3	37
NSX, NSN 65-200/22	34,2	22		66,9	66,4	65,1	63,7	62,2	60,6	58,9	57	55	52,7	49,9	46,6
NSX, NSN 65-250/30	40,5	30		86,4	85,8	84,5	83,1	81,4	79,6	77,7	75,6	73	70,9	68,2	65,3
NSX, NSN 65-250/37	67,4	37		95,3	94,9	93,7	92,4	90,9	89,4	87,7	85,9	84	82	79,9	77,5

Modelo	I (A)	P2	Q	40	60	80	100	120	140	160	180	200	210
	3~400V	kW	m³/h	H (m)									
NSX, NSN 80-160/11	20,6	11		31,7	30,3	28,5	26,4	24	21,4	18,5	15,2	11,5	
NSX, NSN 80-160/15	27,9	15		38,5	37,2	35,4	33,4	31,1	28,7	26	23,5	19,1	16,9
NSX, NSN 80-160/18.5	34,2	18,5		43,1	42,1	40,6	38,6	36,4	33,8	31	28	24,6	22,7
NSX, NSN 80-200/22	34,2	22		50,2	48,8	47	44,8	42,1	39,2	36	32,5	28,8	26,9
NSX, NSN 80-200/30	40,5	30		61,9	60,9	59,2	57	54,4	51,5	48,5	45,3	41,9	40,2
NSX, NSN 80-200/37	67,4	37		70,3	69,2	67,5	65,4	62,8	60	57	53,7	50,2	48,4
NSX, NSN 80-250/45	88,8	45		84,4	8,9	81,1	79	76,4	73,5	70	65,8	60,8	57,9
NSX, NSN 80-250/55	98,5	55		99,3	97,9	96,2	94,3	92,1	89,3	86	82,1	77,4	74,7
NSX, NSN 80-250/75	134	75		115,9	114,4	112,8	111	109	106,7	104	100,8	96,9	94,6

Serie NSX, NSN

Características de instalación y transporte

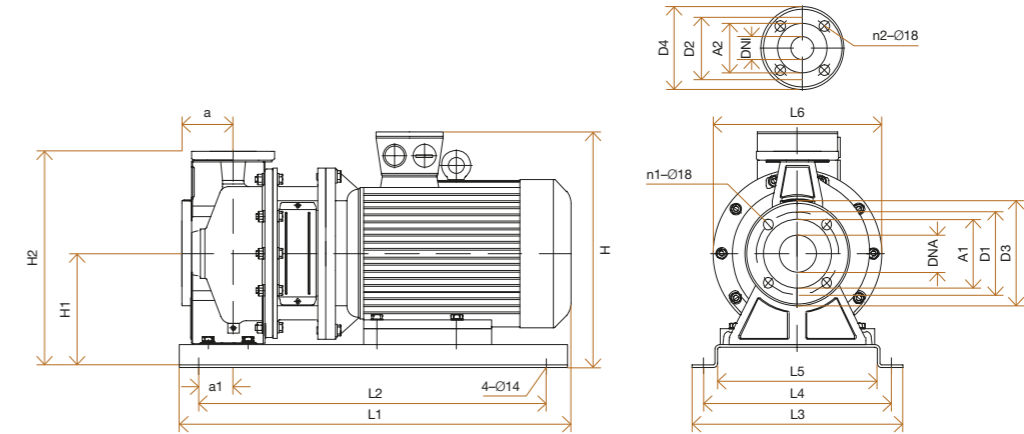

Modelo	DN1	DN2	d1	d2	K1	K2	D1	D2	n1	n2	a	a1	H	H1	H2	L1	L2	B1	B2	B3	B4	Peso (kg)
NSX, NSN 32-125/0.75	50	32	98	75	125	100	160	139	4	4	80	30	260	152	292	463	335	280	240	200	213	28
NSX, NSN 32-125/1.1	50	32	98	75	125	100	160	139	4	4	80	30	260	152	292	463	335	280	240	200	213	29
NSX, NSN 32-125/1.5	50	32	98	75	125	100	160	139	4	4	80	30	271	152	292	507	335	280	240	200	213	34
NSX, NSN 32-160/2.2	50	32	98	75	125	100	160	139	4	4	80	30	291	172	332	505	405	340	300	252	254	42
NSX, NSN 32-160/3	50	32	98	75	125	100	160	139	4	4	80	30	305	172	332	561	405	340	300	252	254	52
NSX, NSN 32-200/4	50	32	98	75	125	100	160	139	4	4	80	30	350	200	380	596	475	380	340	292	300	63
NSX, NSN 32-200/5.5	50	32	98	75	125	100	160	139	4	4	80	30	372	200	380	619.5	475	380	340	292	300	82
NSX, NSN 32-250/7.5	50	32	98	75	125	100	160	139	4	4	100	40	392	220	445	645	525	430	390	342	350	100
NSX, NSN 32-250/9.2	50	32	98	75	125	100	160	139	4	4	100	40	392	220	445	660.5	525	430	390	342	350	105
NSX, NSN 32-250/11	50	32	98	75	125	100	160	139	4	4	100	40	441	220	445	786.5	665	430	390	342	350	168
NSX, NSN 40-125/1.1	65	40	118	84	145	110	185	145	4	4	80	30	280	152	292	463	335	280	240	200	208	29
NSX, NSN 40-125/1.5	65	40	118	84	145	110	185	145	4	4	80	30	271	152	292	507	335	280	240	200	208	35
NSX, NSN 40-125/2.2	65	40	118	84	145	110	185	145	4	4	80	30	271	152	292	428	335	280	240	200	208	38
NSX, NSN 40-160/3	65	40	118	84	145	110	185	145	4	4	80	30	305	172	332	563.5	405	340	300	252	254	52
NSX, NSN 40-160/4	65	40	118	84	145	110	185	145	4	4	80	30	322	172	332	575	405	340	300	252	254	59
NSX, NSN 40-200/5.5	65	40	118	84	145	110	185	145	4	4	100	40	372	200	380	642.5	485	380	340	292	300	83
NSX, NSN 40-200/7.5	65	40	118	84	145	110	185	145	4	4	100	40	372	200	380	642.5	485	380	340	292	300	91
NSX, NSN 40-250/9.2	65	40	118	84	145	110	185	145	4	4	100	40	392	220	445	667.5	525	430	390	342	350	105
NSX, NSN 40-250/11	65	40	118	84	145	110	185	145	4	4	100	40	441	220	445	789.5	665	430	390	342	350	169
NSX, NSN 40-250/15	65	40	118	84	145	110	185	145	4	4	100	40	441	220	445	789.5	665	430	390	342	350	184
NSX, NSN 50-125/2.2	65	50	118	98	145	125	185	160	4	4	100	40	291	172	332	535.5	415	340	300	252	213	41
NSX, NSN 50-125/3	65	50	118	98	145	125	185	160	4	4	100	40	304	172	332	591.5	415	340	300	252	250	51
NSX, NSN 50-125/4	65	50	118	98	145	125	185	160	4	4	100	40	322	172	332	603	415	340	300	252	250	58
NSX, NSN 50-160/5.5	65	50	118	98	145	125	185	160	4	4	100	40	372	200	380	653.5	485	380	340	292	300	81

Serie NSX, NSN

Características de instalación y transporte

Modelo	DN1	DN2	d1	d2	K1	K2	D1	D2	n1	n2	a	a1	H	H1	H2	L1	L2	B1	B2	B3	B4	Peso (kg)
NSX, NSN 50-160/7.5	65	50	118	98	145	125	185	160	4	4	100	40	372	200	380	653.5	485	380	340	292	300	89
NSX, NSN 50-200/9.2	65	50	118	98	145	125	185	160	4	4	100	40	372	200	400	657.5	485	380	340	292	350	97
NSX, NSN 50-200/11	65	50	118	98	145	125	185	160	4	4	100	40	421	200	400	789.5	665	430	390	342	350	169
NSX, NSN 40-250/15	65	40	118	84	145	110	185	145	4	4	100	40	441	220	445	789.5	665	430	390	342	350	184
NSX, NSN 50-125/2.2	65	50	118	98	145	125	185	160	4	4	100	40	291	172	332	535.5	415	340	300	252	213	41
NSX, NSN 50-125/3	65	50	118	98	145	125	185	160	4	4	100	40	304	172	332	591.5	415	340	300	252	250	51
NSX, NSN 50-125/4	65	50	118	98	145	125	185	160	4	4	100	40	322	172	332	603	415	340	300	252	250	58
NSX, NSN 50-160/5.5	65	50	118	98	145	125	185	160	4	4	100	40	372	200	380	653.5	485	380	340	292	300	81
NSX, NSN 50-160/7.5	65	50	118	98	145	125	185	160	4	4	100	40	372	200	380	653.5	485	380	340	292	300	89
NSX, NSN 50-200/9.2	65	50	118	98	145	125	185	160	4	4	100	40	372	200	400	657.5	485	380	340	292	350	97
NSX, NSN 50-200/11	65	50	118	98	145	125	185	160	4	4	100	40	421	200	400	782.3	665	430	390	342	350	163
NSX, NSN 50-250/15	65	50	118	98	145	125	185	160	4	4	100	40	441	220	445	789.8	670	455	415	365	350	186
NSX, NSN 50-250/18.5	65	50	118	98	145	125	185	160	4	4	100	40	441	220	445	834	670	455	415	365	350	194
NSX, NSN 50-250/22	65	50	118	98	145	125	185	160	4	4	100	40	460	220	445	868	670	455	415	365	350	246
NSX, NSN 65-125/4	80	65	130	118	160	145	200	185	8	4	100	40	350	200	380	605	485	380	340	292	250	60
NSX, NSN 65-125/5.5	80	65	130	118	160	145	200	185	8	4	100	40	372	200	380	656.5	485	380	340	292	300	78
NSX, NSN 65-125/7.5	80	65	130	118	160	145	200	185	8	4	100	40	372	200	380	656.5	485	380	340	292	300	86
NSX, NSN 65-160/11	80	65	130	118	160	145	200	185	8	4	100	40	421	200	400	797.5	665	430	390	342	350	160
NSX, NSN 65-160/15	80	65	130	118	160	145	200	185	8	4	100	40	421	200	400	797.5	665	430	390	342	350	175
NSX, NSN 65-200/18.5	80	65	130	118	160	145	200	185	8	4	100	40	441	220	445	835	670	455	415	365	350	190
NSX, NSN 65-200/22	80	65	130	118	160	145	200	185	8	4	100	40	460	220	445	869	670	455	415	365	355	243
NSX, NSN 65-250/30	80	65	130	118	160	145	200	185	8	4	100	40	502	240	490	953	785	495	455	405	420	314
NSX, NSN 65-250/37	80	65	130	118	160	145	200	185	8	4	100	40	502	240	490	953	785	495	455	405	420	334
NSX, NSN 80-160/11	100	80	150	130	180	160	220	200	8	8	125	55	441	220	445	832.5	690	430	390	340	350	164
NSX, NSN 80-160/15	100	80	150	130	180	160	220	200	8	8	125	55	441	220	445	832.5	690	430	390	340	350	179
NSX, NSN 80-160/18.5	100	80	150	130	180	160	220	200	8	8	125	55	441	220	445	876.5	690	430	390	340	350	187
NSX, NSN 80-200/22	100	80	150	130	180	160	220	200	8	8	125	55	460	240	490	905	765	495	455	405	355	249
NSX, NSN 80-200/30	100	80	150	130	180	160	220	200	8	8	125	55	502	240	490	988	765	495	455	405	400	310
NSX, NSN 80-200/37	100	80	150	130	180	160	220	200	8	8	125	55	502	240	490	988	765	495	455	405	400	330
NSX, NSN 80-250/45	100	80	150	130	180	160	220	200	8	8	125	55	572	360	640	1043	755	560	520	464	450	457
NSX, NSN 80-250/55	100	80	150	130	180	160	220	200	8	8	125	55	646	360	640	1156	865	640	590	520	550	543
NSX, NSN 80-250/75	100	80	150	130	180	160	220	200	8	8	125	55	725	360	640	1219	925	700	650	580	550	708

Serie N

Bomba centrífuga monoetapa.

Características técnicas

Presión máxima 16 bar.

Diseño *back-pull-out*, sin necesidad de desarmar el cuerpo de la bomba de las tuberías para el mantenimiento.

Impulsor de diseño óptimo, con NPSH reducido y funcionamiento estable y silencioso.

Motor trifásico 220-240V D / 380-415V Y hasta 4 kW de potencia.

Motor trifásico 380-415V D / 660-690V Y a partir de 5,5 kW de potencia.

Modelos disponibles a 2 y 4 polos.

Modelos disponibles con variador de frecuencia.

Cierre mecánico en Carburo de silicio / Grafito / FPM.

Otras versiones de cierre mecánico disponibles.

Juntas de FPM.

Diseñadas bajo normativa ISO 2858.

Temperatura máxima de operación de 110 °C.

La bomba adecuada para suministro de agua y aplicaciones HVAC.

Disponibles modelos hasta 800 m³/h y modelos en 316.



Definición de modelo

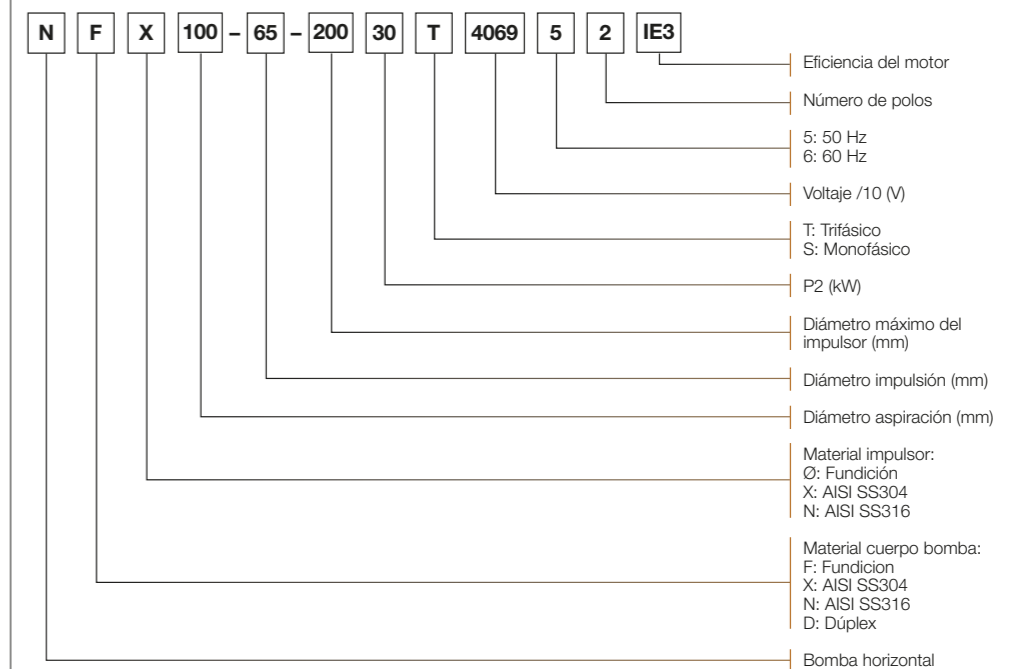

Serie NL

Bomba centrífuga monoetapa.

Características técnicas

Presión máxima de operación de 16 bares.

Diseño *back-pull-out*, sin necesidad de desarmar el cuerpo de la bomba de las tuberías para el mantenimiento.

Impulsor de diseño óptimo, con NPSH reducido y funcionamiento estable y silencioso.

Motor trifásico 220-240V D / 380-415V Y hasta 4 kW de potencia.

Motor trifásico 380-415V D / 660-690V Y a partir de 5,5 kW de potencia.

Modelos disponibles a 2 y 4 polos.

Modelos disponibles con variador de frecuencia.

Cierre mecánico en Carburo de silicio / Grafito / FPM.

Otras versiones de cierre mecánico disponibles.

Juntas de FPM.

Diseñadas bajo normativa ISO 2858.

Temperatura máxima de operación de 110 °C.



Definición de modelo

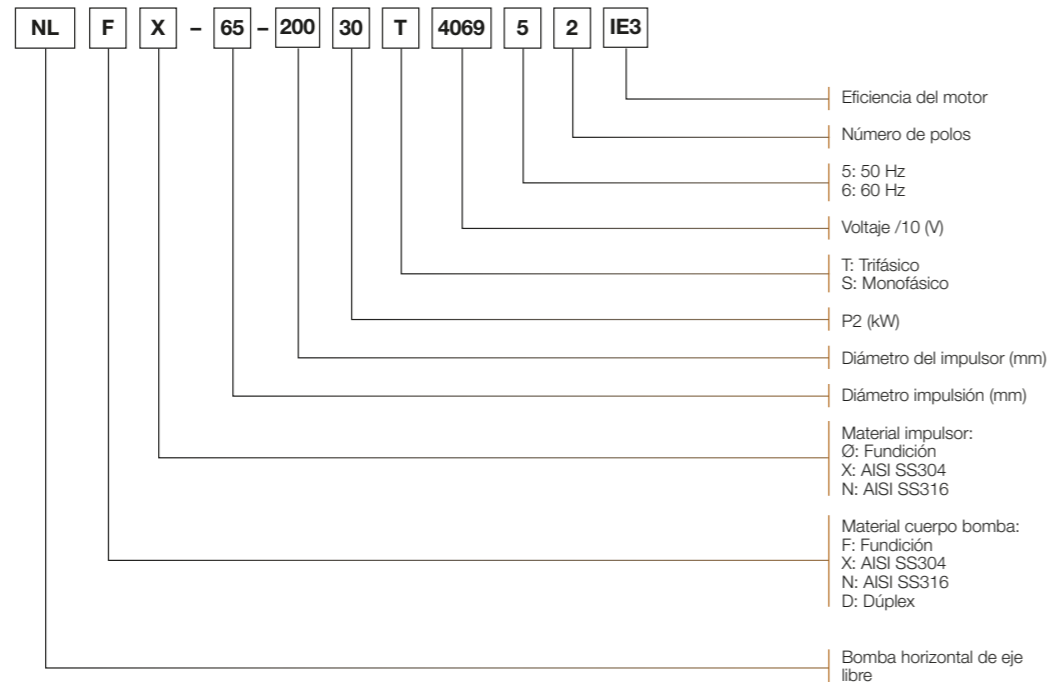

La bomba adecuada para suministro de agua y aplicaciones HVAC.

Disponibles modelos hasta 800 m³/h y modelos en 316.



Características de selección

Modelo	rpm	I (A)		P2	Q	0	5	10	15	20	30	35	40	50	55
		3-400 V	kW												
NL 32-125/0,75	2900			0,75		14,4	14,6	13,3	10,2						
NL 32-125/1,1	2900			1,1		19,5	19,7	18,7	15,8						
NL 32-125/1,5	2900			1,5		24,3	23,9	22,9	20,6	16,1					
NL 32-160/2,2	2900	4,3		2,2		31,9	31,8	30,7	27,8						
NL 32-160/3	2900	6,2		3		39	38,5	37,7	35,9	32,1					
NL 32-200/4	2900	8		4		49,5	48,8	48,7	42,8	36,3					
NL 32-200/5,5	2900	10,9		5,5		63,4	63	61,4	58,2	52,7					
NL 32-250/7,5	2900	14,5		7,5		76,4	76,9	76,3	73,8						
NL 32-250/11	2900	21		11		92,7	93,3	92,7	91,0	88,0					
NL 40-125/1,1	2900	2,3		1,1	H	15,3	15,4	15,0	13,9	12,0	5,1				
NL 40-125/1,5	2900	3,1		1,5	(m)	18,7	18,8	18,6	17,7	16,1	10,1	5,3			
NL 40-125/2,2	2900	4,3		2,2		23,9	24,2	24,2	23,8	22,7	18,3	15,0	10,8		
NL 40-160/3	2900	6,2		3		30,6	30,8	30,7	30,0	28,7	23,5	19,3			
NL 40-160/4	2900	8		4		35,8	35,7	35,6	35,2	34,4	30,8	27,6	23,3		
NL 40-200/5,5	2900	10,9		5,5		43	43,3	43,2	42,5	41,1	35,8	32,0	26,5		
NL 40-200/7,5	2900	14,5		7,5		57,2	57,1	56,8	56,2	55,1	51,5	48,4	44,7		
NL 40-250/11	2900	21		11		78,3	78,4	78,4	77,9	78,9	72,2	68,5			
NL 40-250/15	2900	28,4		15		90,2	90,5	90,5	90,1	89,3	86,1	83,3	80,1		
NL 40-315/18,5	2900	34,7		18,5		99,4	98,7	98,5	98,0	96,6	88,6	81,0	70,0		
NL 40-315/22	2900	41,1		22		106,4	105,5	105,0	104,6	103,6	97,2	91,3	81,9		
NL 40-315/30	2900	55,7		30		132,6	130,6	129,7	129,3	128,7	124,9	120,0	112,3	86,8	
NL 40-315/37	2900	68,3		37		148,5	147,5	147,0	146,8	146,5	143,7	140,6	135,6	118,8	105,4

Modelo	rpm	I (A)		P2	Q	0	20	40	50	70	90	100	110	120	130
		3-400 V	kW												
NL 50-125/2,2	2900	4,3		2,2		18,8	17,7	13,6	9,6						
NL 50-125/3	2900	6,2		3		21	20,2	17,0	13,7						
NL 50-125/4	2900	8		4		25,6	25,1	22,6	20,1	11,7					
NL 50-160/5,5	2900	10,9		5,5		32,3	31,7	28,9	26,0	16,4					
NL 50-160/7,5	2900	14,5		7,5		38,9	38,0	36,0	34,0	27,0					
NL 50-200/11	2900	21		11		59,1	57,9	53,4	49,0	34,4					
NL 50-250/15	2900	28,4		15	H	72,1	71,7	67,3	63,2						
NL 50-250/18,5	2900	34,7		18,5	(m)	84,5	83,7	80,0	76,2						
NL 50-250/22	2900	41,1		22		93,7	92,5	89,3	85,9	74,8					
NL 50-315/30	2900	55,7		30		94,7	95,7	94,0	91,5	82,3	65,1				
NL 50-315/37	2900	68,3		37		107,4	108,9	108,0	105,9	98,0	83,5	72,9			
NL 50-315/45	2900	82,7		45		119,1	120,6	120,1	118,3	110,8	96,8	87,1	73,9		
NL 50-315/55	2900	101		55		135,8	135,2	134,0	132,3	125,9	114,0	104,5	93,0	79,4	
NL 50-315/75	2900	137		75		145	167,0	166,3	165,3	161,6	153,7	147,8	140,4	131,1	119,9

Serie NL

Características de instalación y transporte

Modelo	P2	a	a1	B1	B2	H	H1	H2	L1	L2	L3	L	n	s	DN1	DN2	Peso
	(kW)	mm															kg
80-250	45	125	110	496	450	365	645	655	1200	200	800	1428	4	022	100	80	526
	55	125	110	546	500	395	675	715	1300	200	900	1533	6	022			580
	75	125	110	600	550	445	725	810	1350	200	900	1600	6	022			752
80-315	90	125	125	600	550	445	760	810	1500	220	1050	1709	6	022	100	80	832
	110	125	125	690	640	480	795	915	1650	220	1200	1885	6	022			1293
	132	125	125	690	640	480	795	915	1650	220	1200	1995	6	022			1353
100-160	160	125	125	690	640	480	795	915	1650	220	1200	1994	6	022	125	100	1468
	15	125	85	416	380	320	600	545	1100	180	750	1229	4	019			254
	18,5	125	85	416	380	320	600	545	1150	180	750	1273	4	019			262
100-200	22	125	85	416	380	320	600	560	1150	180	750	1311	4	019	125	100	318
	30	125	85	456	415	320	600	585	1200	180	800	1393	4	019			386
	37	125	85	456	415	320	600	585	1200	180	800	1393	4	019			418
100-250	45	125	105	486	440	365	645	655	1250	200	850	1428	4	022	125	100	527
	55	125	105	546	500	390	670	710	1350	200	900	1533	6	022			581
	75	140	125	600	550	445	725	810	1400	220	950	1610	6	022			772
100-250	90	140	125	600	550	445	725	810	1400	220	950	1665	6	022	125	100	792
	110	140	125	690	640	480	760	915	1500	220	1050	1840	6	022			1222
	110	140	125	690	640	480	760	915	1500	220	1050	1840	6	022			1222
125-200	45	140	105	546	500	390	705	680	1250	200	850	1443	4	022	150	125	546
	55	140	105	546	500	390	705	710	1350	200	900	1550	6	022			589
	75	140	125	600	550	445	760	810	1400	220	950	1615	6	022			778
125-250	90	140	125	600	550	445	760	810	1400	220	950	1665	6	022	150	125	798
	110	140	125	690	640	480	835	915	1650	220	1200	1899	6	022			1289
	132	140	125	690	640	480	835	915	1650	220	1200	2009	6	022			1349
80-400	160	140	125	690	640	480	835	915	1650	220	1200	2009	6	022	100	80	1464
	18,5	125	95	496	450	420	775	660	1200	180	800	1370	4	022			406
	22	125	95	496	450	420	775	660	1200	180	800	1408	4	022			427
100-315	30	125	105	546	500	420	775	685	1250	200	850	1453	4	022	125	100	516
	37	125	120	546	500	420	775	710	1300	200	850	1495	4	022			546
	18,5	140	85	446	400	390	705	630	1200	180	800	1326	4	022			378
100-400	22	140	85	446	400	390	705	630	1200	180	800	1363	4	022	125	100	398
	30	140	85	446	400	390	705	655	1200	180	800	1408	4	022			485
	37	140	85	546	500	440	795	730	1350	200	900	1507	4	022			609
125-315	45	140	85	546	500	440	795	730	1350	200	900	1532	4	022	150	125	659
	30	140	65	546	500	420	775	685	1300	180	900	1467	4	022			525
	37	140	85	546	500	440	795	730	1350	200	900	1507	4	022			560
125-400	45	140	85	546	500	475	875	765	1350	200	900	1535	4	022	150	125	694
	55	140	105	600	550	475	875	795	1400	220	950	1610	6	022			764
	75	140	105	600	550	475	875	840	1500	220	1050	1680	6	022			917
150-200	11	160	85	596	550	420	820	645	1150	200	750	1264	4	019	200	150	344
	15	160	85	596	550	420	820	645	1150	200	750	1308	4	019			364
	18,5	160	65	546	500	420	820	660	1250	180	850	1406	4	022			435
150-250	22	160	65	546	500	420	820	660	1250	180	850	1444	4	022	200	150	455
	30	160	65	546	500	420	820	685	1300	180	900	1488	4	022			532
	37	160	85	600	550	440	840	730	1350	200	900	1530	4	022			607
150-315	45	160	85	600	550	440	840	730	1350	200	900	1555	4	022	200	150	657
	55	160	105	600	550	440	840	760	1400	220	950	1630	6	022			736
	75	160	105	600	550	475	925	840	1500	220	1050	1700	6	022			918
150-400	90	160	105	600	550	475	925	840	1500	220	1050	1750	6	022	200	150	996

Serie HZ

Bomba centrífuga monoetapa en material polimérico fluorado (FEP)

Características técnicas

Aspiración axial y descarga radial.

Fácil conexión, aspiración e impulsión conectados con bridas estándares.

Las partes en contacto con el líquido bombeado fabricadas en FEP (propileno etileno fluorado) y los accesorios en acero inoxidable.

Motor monofásico 220-240V / 50 Hz con protector térmico incorporado, protección IP44 y aislamiento clase F.

Motor trifásico 220-240V D / 380-415V Y hasta 4 kW de potencia.

Motor trifásico 380-415V D / 660-690V Y a partir de 5,5 kW de potencia.

Cierre mecánico en Carburo de silicio / Carburo de silicio / FPM.

Juntas en FPM.

Temperatura máxima de operación de 120 °C.

Aplicaciones

Para líquidos con concentración de ácidos, álcalis, soluciones de sales, oxidantes fuertes, disolventes orgánicos, etc.



Amplia gama de compatibilidad con líquidos químicamente agresivos.

Disponibles modelos monobloc y eje libre.



Definición de modelo

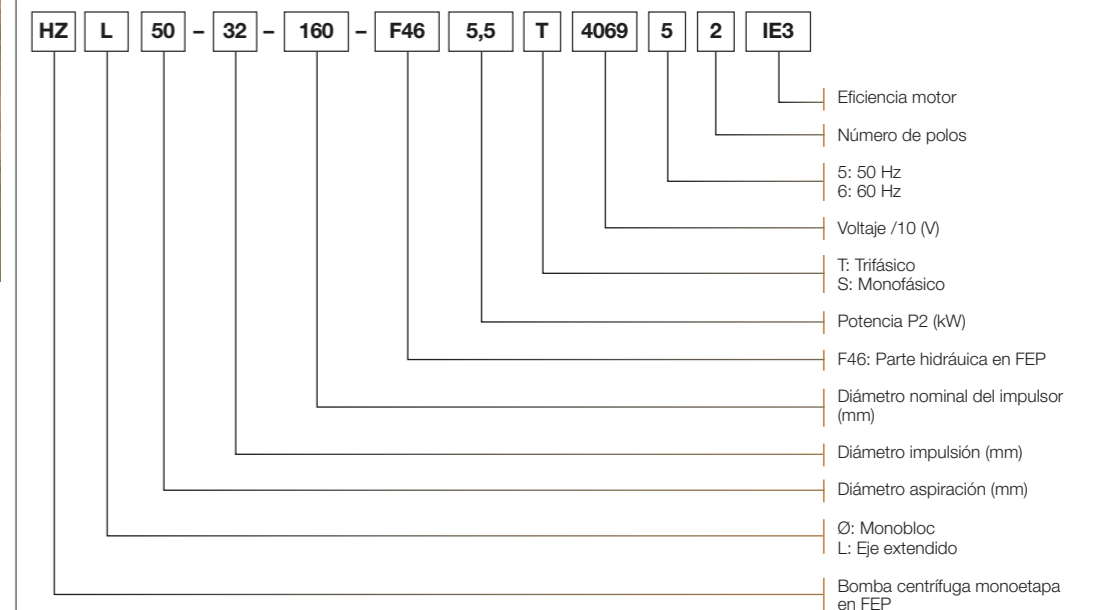

Serie HQX, HQN

Bombas de acero inoxidable autoaspirante para gas líquido.

Pueden aspirar agua y gas al mismo tiempo y mezclarlos. Permiten la formación de burbujas extremadamente finas de entre 20-30 µ.

Disponible versión prueba de explosivos en modelos trifásicos.

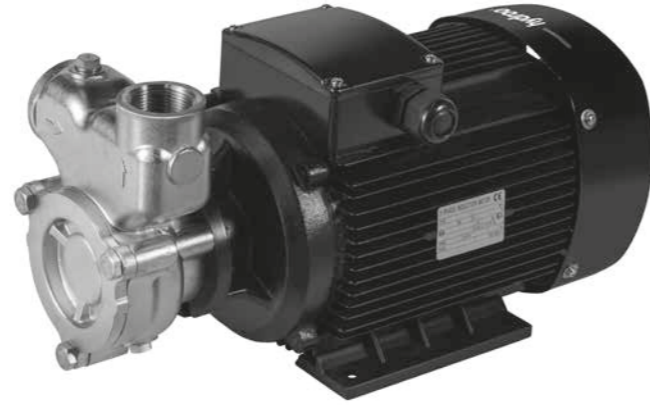

Características técnicas

De estructura simple y fácil uso y mantenimiento, alta durabilidad.

Motor monofásico 220-240V / 50 Hz con protector térmico incorporado, protección IP44 y aislamiento clase F.

Rango 1:9 aire agua.

Motor trifásico 220-240V D / 380-415V Y hasta 4 kW de potencia.

Motor trifásico 380-415V D / 660-690V Y a partir de 5,5 kW de potencia.

Temperatura máxima de operación de 120 °C.

Aplicaciones

Equipos de humidificación, mezcladores, tanques de homogenización, alimentación de calderas, sistemas de enfriamiento.

Equipos de tratamiento de agua, ozonización, tratamiento biológico, nebulización de agua clara, agua pura, alimentos, aguas residuales.

Muestreo de ríos o tanques, transferencia de líquidos espumosos.

Generación de microburbujas de <1 µm.

Definición de modelo

40 HQ X L - 6 3 T 2340 5 2 IE3

- Eficiencia del motor
- Número de polos
- 5: 50 Hz / 6: 60 Hz
- Voltaje /10 (V)
- T: Trifásico / S: Monofásico
- Potencia P2 (kW)
- Caudal (m³/h)
- Ø: Tipo monobloc
- L: Eje extendido
- X: Parte hidráulica en SS304
- N: Parte hidráulica en SS316
- Bomba autoaspirante para gas y líquido
- Diámetro aspiración (mm)

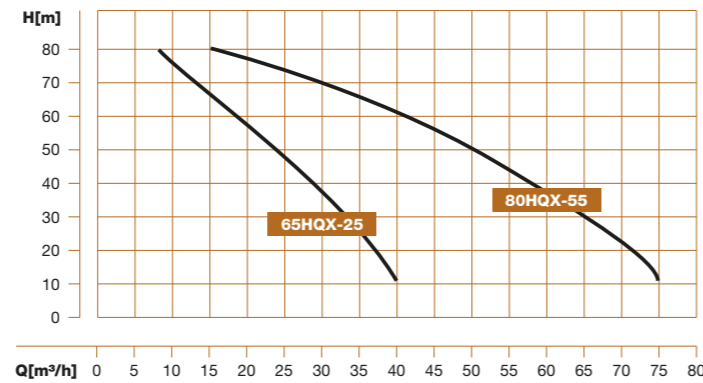
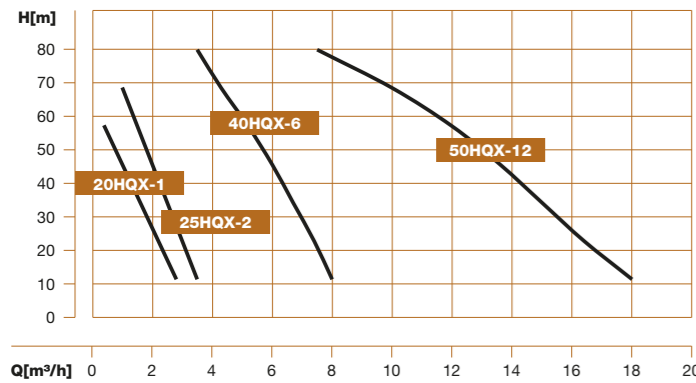

2950 rpm 50 Hz. ISO9906:2012 Grade 3B.

Características de selección

Modelo	I (A)		P2		H	10	20	30	40	50	60	70	
	1-230V	3-400V	kW	HP									
20HQX-1	2,4	1,4	0,55	0,75	Q (m³/h)	2,8	2,2	1,6	1	0,4			
25HQX-2	4,4	2,5	1,1	1,5		3,5	3	2,5	2	1,5	1		
40HQX-6		6,2	3	4		8	7,4	6,7	6	5,2	4,3	3,5	
50HQX-12		10,9	5,5	7,5		18	16,4	15	13,6	12	10	7,5	
65HQX-25		19,6	11	15		40	35	32	25	15	10	8	
80HQX-55		32,5	18,5	25		75	70	62	53	45	31	15	

Modelo	I (A)		P2		H	10	20	30	40	50	60	70	
	1-230V	3-400V	kW	HP									
20HQXL-1	2,4	1,4	0,55	0,75	Q (m³/h)	2,8	2,2	1,6	1	0,4			
25HQXL-2	4,4	2,5	1,1	1,5		3,5	3	2,5	2	1,5	1		
40HQXL-6		10,7	4	5,5		8	7,4	6,7	6	5,2	4,3	3,5	
50HQXL-12		14,5	7,5	10		18	16,4	15	13,6	12	10	7,5	
65HQXL-25		19,6	11	15		40	35	32	25	15	10	8	
80HQXL-55		32,5	18,5	25		75	70	62	53	45	31	15	

Características de instalación y transporte

Modelo	HA	HB	HC	HG	AB	AC	L	LA	LB	LC	LD	LE	LF	S	D	E	Kg
20HQX-1	128	158	71	195	150	110	320	55	20	90	120	100		G ³ / ₄	G ¹ / ₂	7	10
25HQX-2	150	185	80	214	165	125	327	60	28	100	130	105	145	G1	G ³ / ₄	10	14
40HQX-6	185	230	100	270	200	160	444	70	40	140	180	135	180	G1 ¹ / ₂	G ¹ / ₄	12	36
50HQX-12	232	290	132	345	280	216	570	77	47	140	200	190	210	G2	G ¹ / ₂	12	63
65HQX-25		520	255			360	750			410				DN65	D50	16	200
80HQX-55		575	275			380	850			550				DN80	DN65	16	280

Modelo	HA	HB	HC	HG	AB	AC	L	LA	LB	LC	LD	LE	LF	S	D	E	Kg
20HQXL-1	198	228	141	265	265	225	532	55	20	228	388	135		G ³ / ₄	G ¹ / ₂	8,5	26
25HQXL-2	220	255	150	284	275	235	610	60	28	293	453	85	145	G1	G ³ / ₄	11	36
40HQXL-6	255	300	170	340	345	305	721	70	40	363	523	152	180	G1 ¹ / ₂	G ¹ / ₄	11	65
50HQXL-12	302	360	203	415	390	350	816	77	47	450	610	158	210	G2	G ¹ / ₂	11	99
65HQXL-25				568		360	1100			660				DN65	D50	16	208
80HQXL-55				591		380	1270			750				DN80	DN65	16	352

HQ

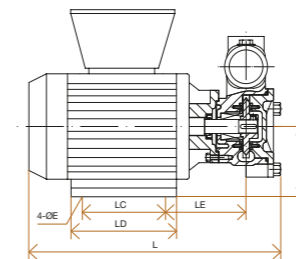
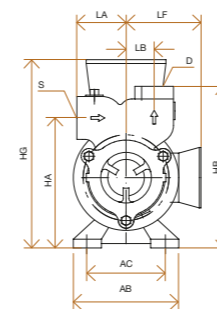

HQL

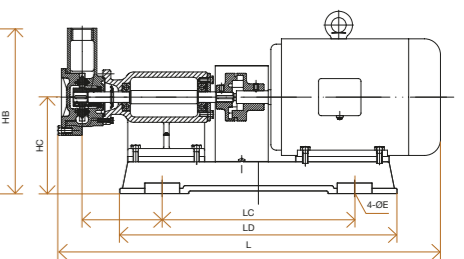
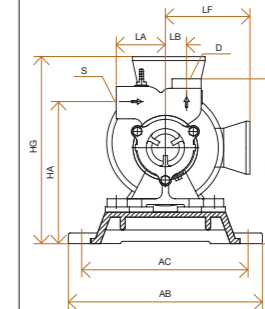

Serie VYP

Bomba multietapa vertical de alto rendimiento hidráulico.

Muy silenciosa con impulsores en acero inoxidable AISI 304.

Características técnicas

Impulsores en acero inoxidable AISI 304, cuerpo aspiración e impulsión en fundición y difusores en tecnopolímero.

Motor monofásico 220-240V / 50 Hz con protector térmico incorporado, protección IP44 y aislamiento clase F.

Motor trifásico 220-240V D / 380-415V Y hasta 4 kW de potencia.

Cierre mecánico en Cerámica / Grafito.

Juntas en NBR.

Temperatura máxima de operación de 50 °C.



La bomba vertical de referencia para grupos a presión residenciales.

Disponibles modelos con variador de frecuencia.



Definición de modelo

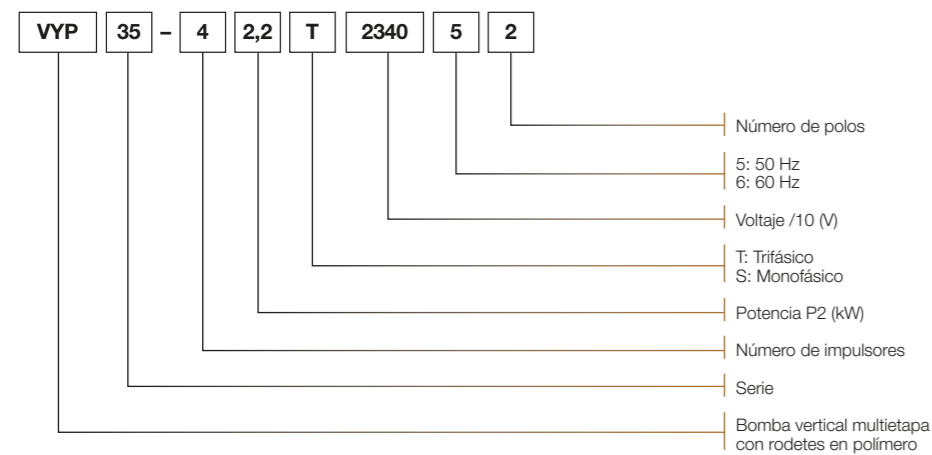

Características de selección

Modelo	I (A)		P2		l/min m³/h	0	75	100	125	150	175	200
	3~230V	3~400V	kW	HP		0	4,5	6	7,5	9	10,5	12
VYP354	6,1	3,7	1,5	2	mca	55	42	35	28	18	11	
VYP355	7,1	4,2	2	2,7		65	53	44	33	22	13	
VYP356	8,5	5,0	2,2	3		83	67	59	48	35	25	20
VYP358		12,1	3	4		115	94	82	68	52	35	17
VYP3510		15,6	4	5,5		140	114	100	86	66	45	21

Modelo	I (A)		P2		l/min m³/h	0	75	100	150	200	250	300
	3~230V	3~400V	kW	HP		0	4,5	6	9	12	15	18
VYP554	8,5	5	2,2	3	mca	50	45	43	37	31	22	10
VYP556		12,1	3	4		78	70	67	59	51	39	25
VYP557		15,6	4	5,5		93	85	82	71	61	49	32

Características de instalación y transporte

Modelo	A	B	C	d	H	H1	L	DNA	DNI	Embalaje	Kg
	mm										
VYP 354	133	120	38	9	502	190	116	1" 1/2	1" 1/4	590x250x300	18,75
VYP 355	133	120	38	9	535	214	116	1" 1/2	1" 1/4	630x250x300	22,5
VYP 356	133	120	38	9	555	239	116	1" 1/2	1" 1/4	630x250x300	25
VYP 358	133	120	38	9	668	288	142	1" 1/2	1" 1/4	730x250x310	37,5
VYP 3510	133	120	38	9	718	337	142	1" 1/2	1" 1/4	800x250x310	40
VYP 553	133	120	38	9	503	171	116	1" 1/2	1" 1/4	650x250x300	18,75
VYP 554	133	120	38	9	543	250	116	1" 1/2	1" 1/4	650x250x300	25
VYP 556	133	120	38	9	710	329	142	1" 1/2	1" 1/4	770x250x310	37,5
VYP 557	133	120	38	9	750	369	142	1" 1/2	1" 1/4	810x250x310	40

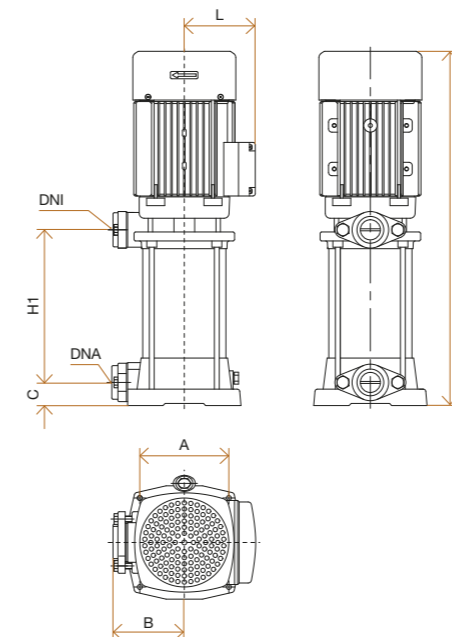

Serie VDROO

Bomba centrífuga vertical multietapa in-line.

Certificaciones WRAS y ACS.

Características técnicas

Materiales disponibles: AISI 304, AISI 316 y AISI 904.

Motor monofásico 220-240 V / 50 Hz con protector térmico incorporado, protección IP55 y aislamiento clase F.

Motor trifásico 220-240 V D / 380-415 V Y hasta 4 kW de potencia.

Motor trifásico 380-415 V D / 660-690 V Y a partir de 5,5 kW de potencia.

Cierre mecánico tipo cartucho:
 - Series 1-20: SiC/SiC/EPDM
 - Series 32-210: WC/Grafito/FPM

Disponible otras versiones de cierre mecánico.

Se permite operación en posición horizontal.

Temperatura máxima del líquido en versión estándar:
 - Series 1-32: 120 °C
 - Series 45-210: 70 °C

Rotación en sentido antihorario (desde lado motor).

Presión máxima de trabajo

Modelo	Presión máxima (bar)
VF, VX, VN 1,3,5,10,15,20	25
VF, VX, VN 1,3,5,10 O	16
VF 32-10-1 ~ 32-80	16 (30")
VF 32-90-2 ~32-160	30
VX, VN, VD 32	30
VF 45-10-1 ~45-60-2	16 (30")
VF 45-60 ~45-90	25 (30")
VF 45-100-2 ~45-130-2	30
VX, VN, VD 45-10-1 ~ 45-90	25
VX, VN, VD 45-100-2 ~ 45-130-2	30
VF 65-10-1 ~65-50-2	16 (25")
VF 65-50-1 ~65-80-1 & VX,VN,VD65	25
VF, VX, VN, VD95-10-1 ~95-40-2	25
VF, VX, VN, VD130-1 ~ 130-5 & VF, VX, VN, VD155-1-1 ~ 155-4-1	25
VF, VX, VN, VD130-6 ~ 130-10 & VF, VX, VN, VD155-5-2 ~ 155-8-2	40
VF, VX, VN, VD 210	20



Definición de modelo

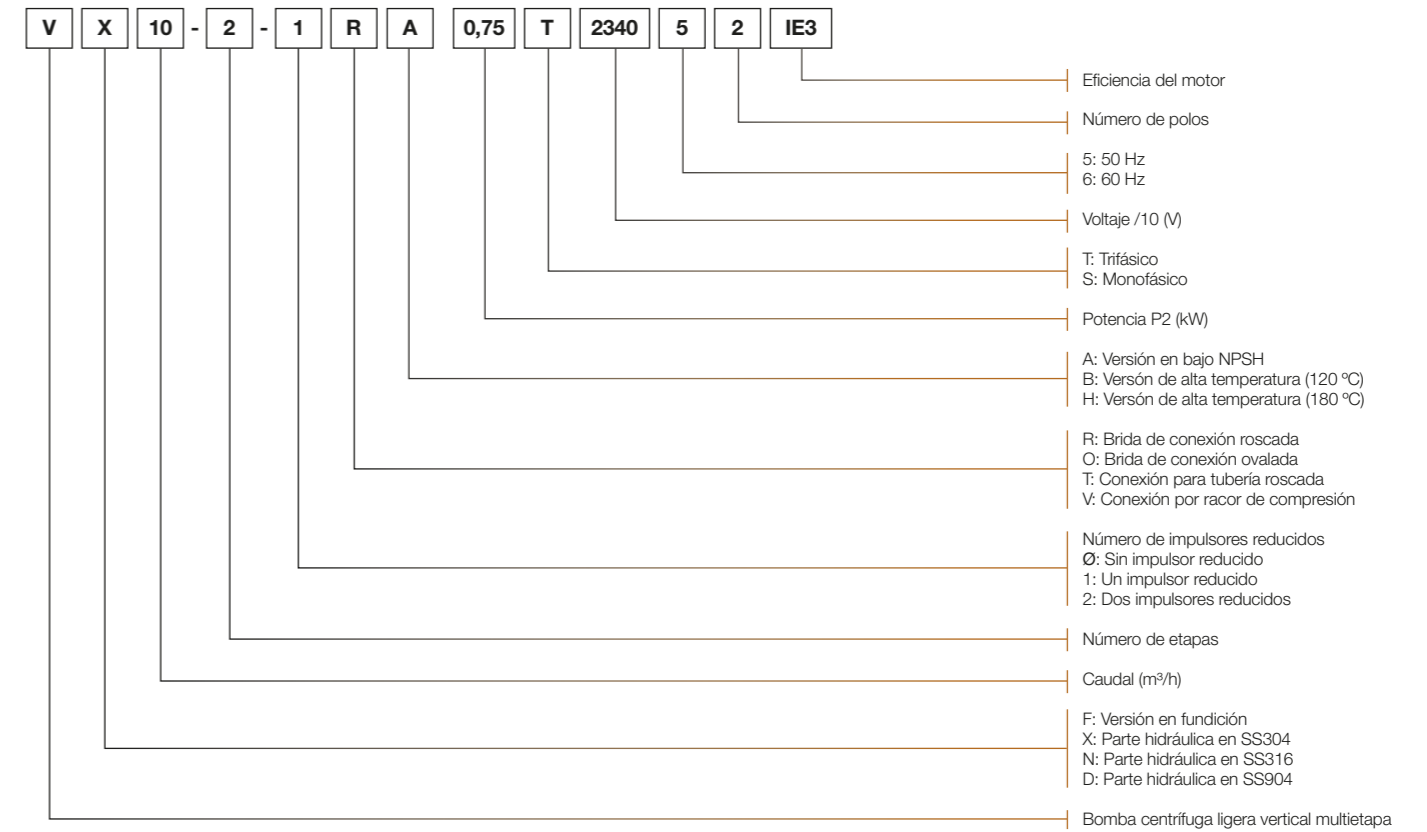

Características de selección

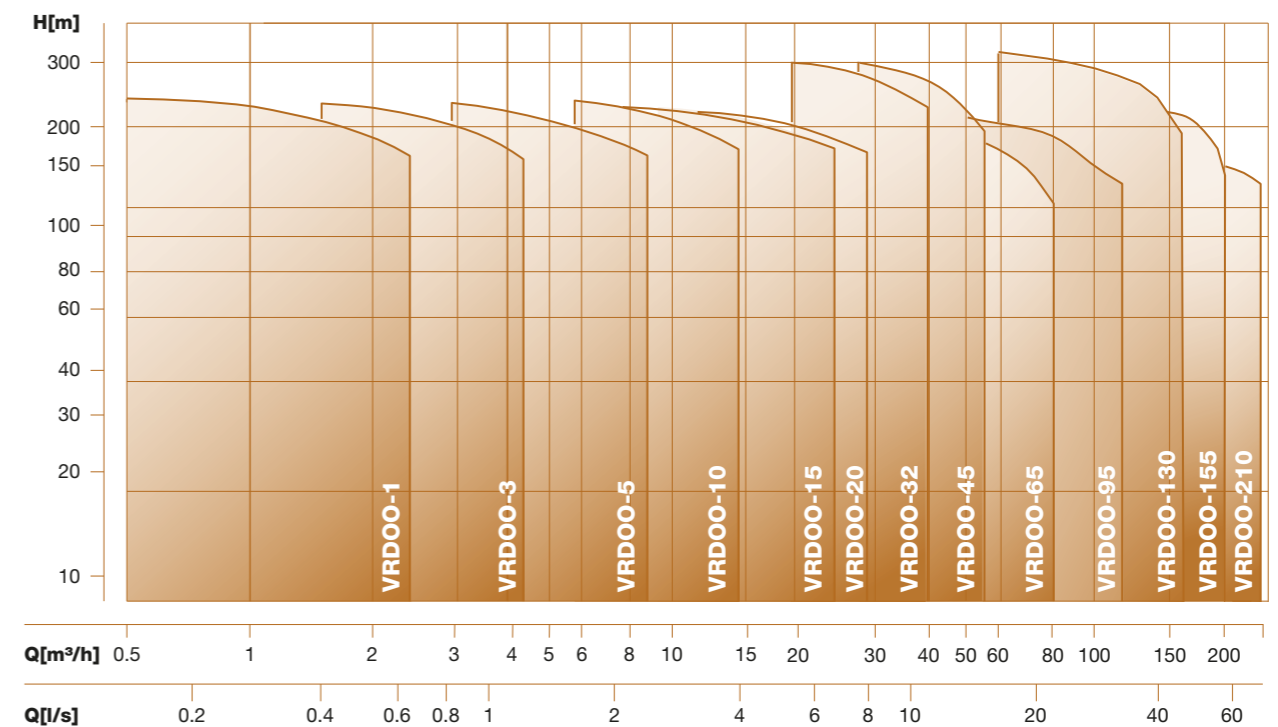

La bomba de referencia para sistemas de refrigeración, presurización, riego, tratamientos de agua, osmosis.

Disponibles modelos en bajo NPSH y modelos de alta temperatura hasta 180 °C y caudal hasta 240 m³/h.



Serie VDROO

Características de instalación y transporte

Modelo	H1	H2	H	D1	D2	F	G	d1	r2	PN/DN	VF	VX, VN
	mm								Kg			
VF, VX, VN-3-3	207	215	497/472	140	103	85	115	14	1"	PN25/DN25	24	20
VF, VX, VN-3-4	227	215	517/492	140	103	85	115	14	1"	PN25/DN25	25	21
VF, VX, VN-3-5	247	215	537/512	140	103	85	115	14	1"	PN25/DN25	26	22
VF, VX, VN-3-6	267	215	557/532	140	103	85	115	14	1"	PN25/DN25	27	23
VF, VX, VN-3-7	297	245	617/592	151	108	85	115	14	1"	PN25/DN25	30	26
VF, VX, VN-3-8	317	245	637/612	151	108	85	115	14	1"	PN25/DN25	30	26
VF, VX, VN-3-9	337	245	657/632	151	108	85	115	14	1"	PN25/DN25	32	28
VF, VX, VN-3-10	357	245	677/652	151	108	85	115	14	1"	PN25/DN25	33	29
VF, VX, VN-3-11	377	245	697/672	151	108	85	115	14	1"	PN25/DN25	33	29
VF, VX, VN-3-12	397	245	717/692	151	108	85	115	14	1"	PN25/DN25	34	30
VF, VX, VN-3-13	427	290	792/767	171	120	85	115	14	1"	PN25/DN25	39	35
VF, VX, VN-3-14	447	290	812/787	171	120	85	115	14	1"	PN25/DN25	40	36
VF, VX, VN-3-15	467	290	832/807	171	120	85	115	14	1"	PN25/DN25	40	36
VF, VX, VN-3-16	487	290	852/827	171	120	85	115	14	1"	PN25/DN25	41	37
VF, VX, VN-3-19	547	290	912/887	171	120	85	115	14	1"	PN25/DN25	44	40
VF, VX, VN-3-21	587	290	952/927	171	120	85	115	14	1"	PN25/DN25	45	41
VF, VX, VN-3-23	627	290	992/967	171	120	85	115	14	1"	PN25/DN25	46	42
VF, VX, VN-3-25	677	345	1097/1072	196	132	85	115	14	1"	PN25/DN25	57	53
VF, VX, VN-3-27	717	345	1137/1112	196	132	85	115	14	1"	PN25/DN25	58	54
VF, VX, VN-3-29	757	345	1177/1152	196	132	85	115	14	1"	PN25/DN25	58	54
VF, VX, VN-3-31	797	345	1217/1192	196	132	85	115	14	1"	PN25/DN25	59	55

Modelo	H1	H2	H	D1	D2	F	G	d1	r2	PN/DN	VF	VX, VN
	mm								Kg			
VF, VX, VN-5-3	228	215	518/493	140	103	100	140	18	1" 1/4	PN25/DN32	26	21
VF, VX, VN-5-4	255	215	545/520	140	103	100	140	18	1" 1/4	PN25/DN32	27	22
VF, VX, VN-5-5	292	245	612/587	151	108	100	140	18	1" 1/4	PN25/DN32	30	25
VF, VX, VN-5-6	319	245	639/614	151	108	100	140	18	1" 1/4	PN25/DN32	32	27
VF, VX, VN-5-7	346	245	666/641	151	108	100	140	18	1" 1/4	PN25/DN32	32	27
VF, VX, VN-5-8	373	245	693/668	151	108	100	140	18	1" 1/4	PN25/DN32	33	28
VF, VX, VN-5-9	410	290	775/750	171	120	100	140	18	1" 1/4	PN25/DN32	38	33
VF, VX, VN-5-10	437	290	802/777	171	120	100	140	18	1" 1/4	PN25/DN32	39	34
VF, VX, VN-5-11	464	290	829/804	171	120	100	140	18	1" 1/4	PN25/DN32	39	34
VF, VX, VN-5-12	491	290	856/831	171	120	100	140	18	1" 1/4	PN25/DN32	42	37
VF, VX, VN-5-13	518	290	883/858	171	120	100	140	18	1" 1/4	PN25/DN32	42	37
VF, VX, VN-5-14	545	290	910/885	171	120	100	140	18	1" 1/4	PN25/DN32	43	38
VF, VX, VN-5-15	572	290	937/912	171	120	100	140	18	1" 1/4	PN25/DN32	43	38
VF, VX, VN-5-16	599	290	964/939	171	120	100	140	18	1" 1/4	PN25/DN32	44	39
VF, VX, VN-5-18	663	345	1083/1058	196	132	100	140	18	1" 1/4	PN25/DN32	55	50
VF, VX, VN-5-21	744	345	1164/1139	196	132	100	140	18	1" 1/4	PN25/DN32	57	52
VF, VX, VN-5-23	798	355	1228/1203	214	151	100	140	18	1" 1/4	PN25/DN32	65	60
VF, VX, VN-5-25	852	355	1282/1257	214	151	100	140	18	1" 1/4	PN25/DN32	66	61
VF, VX, VN-5-28	933	355	1363/1338	214	151	100	140	18	1" 1/4	PN25/DN32	67	62
VF, VX, VN-5-30	1062	390	1527/1502	257	168	100	140	18	1" 1/4	PN25/DN32	88	83
VF, VX, VN-5-33	1143	390	1608/1583	257	168	100	140	18	1" 1/4	PN25/DN32	89	84

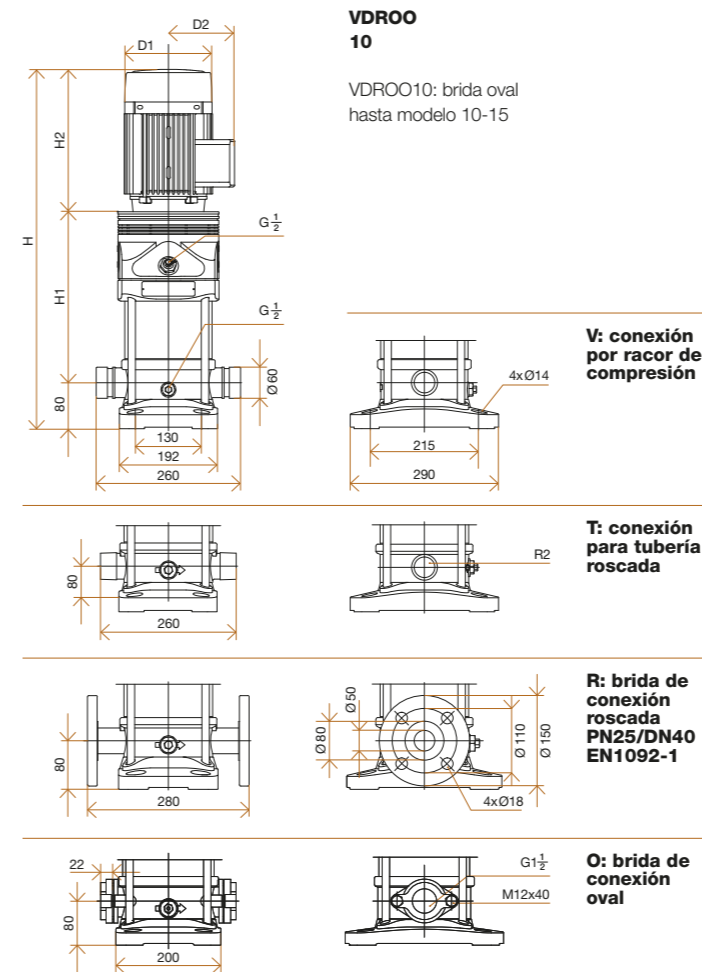

Modelo	H1	H2	H	D1	D2	VF	VX, VN
	mm				Kg		
VF, VX, VN-10-2	267	245	592	151	108	32	30
VF, VX, VN-10-3	297	245	622	151	108	35	33
VF, VX, VN-10-4	337	290	707	171	120	41	39
VF, VX, VN-10-5	367	290	737	171	120	45	43
VF, VX, VN-10-6	397	290	767	171	120	46	44
VF, VX, VN-10-7	437	345	862	196	132	57	55
VF, VX, VN-10-8	467	345	892	196	132	58	56
VF, VX, VN-10-9	497	355	932	214	151	65	63
VF, VX, VN-10-10	527	355	962	214	151	66	64
VF, VX, VN-10-11	557	355	992	214	151	67	65
VF, VX, VN-10-13	695	390	1165	257	168	88	86
VF, VX, VN-10-15	755	390	1225	257	168	90	88
VF, VX, VN-10-17	815	390	1285	257	168	100	98
VF, VX, VN-10-18	845	390	1315	257	168	101	99
VF, VX, VN-10-20	905	390	1375	257	168	103	101
VF, VX, VN-10-21	935	390	1405	257	168	104	102
VF, VX, VN-10-22	995	500	1575	314	261	170	168

Serie VDROO

Características de instalación y transporte

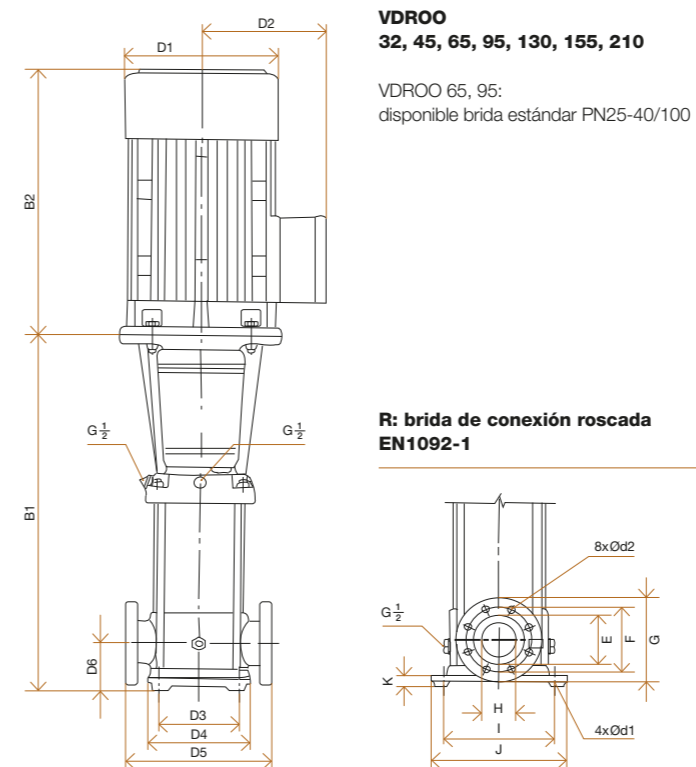
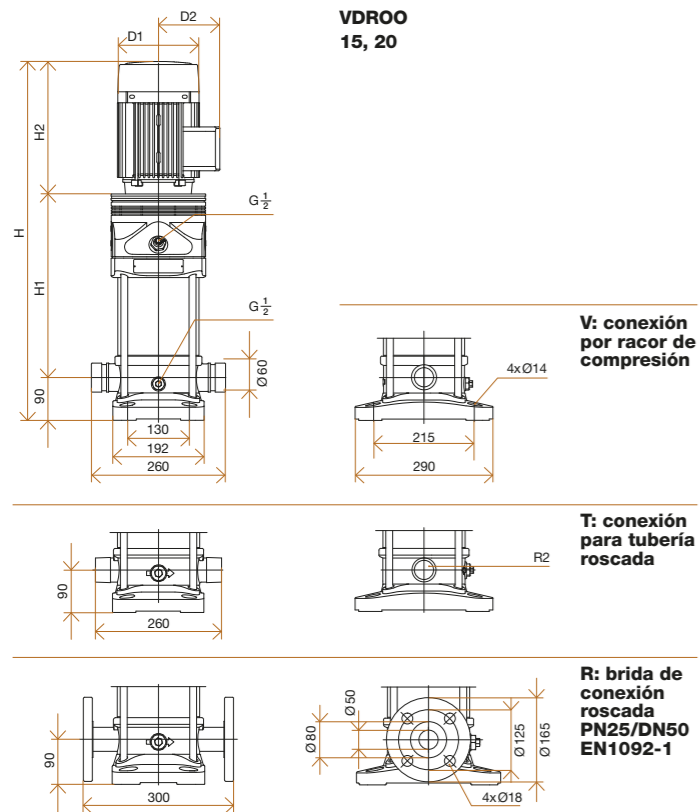

Modelo	H1	H2	H	D1	D2	VF	VX, VN
	mm					Kg	
VF, VX, VN-15-2	307	290	687	171	120	48	41
VF, VX, VN-15-3	362	345	797	196	132	59	52
VF, VX, VN-15-4	407	355	852	214	151	66	59
VF, VX, VN-15-5	452	355	897	214	151	68	61
VF, VX, VN-15-6	575	390	1055	257	168	90	83
VF, VX, VN-15-7	620	390	1100	257	168	91	84
VF, VX, VN-15-8	665	390	1145	257	168	98	91
VF, VX, VN-15-9	710	390	1190	257	168	99	92
VF, VX, VN-15-10	785	500	175	314	261	157	150
VF, VX, VN-15-12	875	500	1465	314	261	160	153
VF, VX, VN-15-14	965	500	1555	314	261	163	156
VF, VX, VN-15-16	1055	500	1645	314	261	182	175
VF, VX, VN-15-18	1145	500	1735	314	261	184	177

Modelo	H1	H2	H	D1	D2	VF	VX, VN
	mm					Kg	
VF, VX, VN-20-2	307	290	687	171	120	48	41
VF, VX, VN-20-3	362	355	807	214	151	66	59
VF, VX, VN-20-4	485	390	965	257	168	88	81
VF, VX, VN-20-5	530	390	1010	257	168	90	83
VF, VX, VN-20-6	575	390	1055	257	168	99	92
VF, VX, VN-20-7	620	390	1100	257	168	100	93
VF, VX, VN-20-8	695	500	1285	314	261	167	160
VF, VX, VN-20-10	785	500	1375	314	261	170	163
VF, VX, VN-20-12	875	500	1465	314	261	188	181
VF, VX, VN-20-14	965	500	1555	314	261	191	184
VF, VX, VN-20-17	1100	550	1740	314	261	212	205

Modelo	B1	B2	D1	D2	D3	D4	D5	D6	E	F	G	H	I	J	K	d1	d2	PN/DN	Peso
	mm																		
VF, VX, VN, VD-32-1	505	290	190	155	170	225	320	105	107	145	185	74	240	298	30	14	18	25-40 / 65	68
VF, VX, VN, VD-32-2-2/ 32-2	575	355	1230	180	170	225	320	105	107	145	185	74	240	298	30	14	18	25-40 / 65	85
VF, VX, VN, VD-32-3-2/32-3	645	390	260	208	170	225	320	105	107	145	185	74	240	298	30	14	18	25-40 / 65	100
VF, VX, VN, VD-32-4-2/32-4	715	390	260	208	170	225	320	105	107	145	185	74	240	298	30	14	18	25-40 / 65	109
VF, VX, VN, VD-32-5-2/32-5	890	500	330	255	170	225	320	105	107	145	185	74	240	298	30	14	18	25-40 / 65	181
VF, VX, VN, VD-32-6-2/32-6	960	500	330	255	170	225	320	105	107	145	185	74	240	298	30	14	18	25-40 / 65	185
VF, VX, VN, VD-32-7-2/32-7	1030	500	330	255	170	225	320	105	107	145	185	74	240	298	30	14	18	25-40 / 65	199
VF, VX, VN, VD-32-8-2/32-8	1100	500	330	255	170	225	320	105	107	145	185	74	240	298	30	14	18	25-40 / 65	203
VF, VX, VN, VD-32-9-2/32-9	1170	550	330	255	170	225	320	105	107	145	185	74	240	298	30	14	18	25-40 / 65	222
VF, VX, VN, VD-32-10-2/32-10	1240	550	330	255	170	225	320	105	107	145	185	74	240	298	30	14	18	25-40 / 65	227
VF, VX, VN, VD-32-11-2/32-11	1310	575	360	285	170	225	320	105	107	145	185	74	240	298	30	14	18	25-40 / 65	272
VF, VX, VN, VD-32-12-2/32-12	1380	575	360	285	170	225	320	105	107	145	185	74	240	298	30	14	18	25-40 / 65	276
VF, VX, VN, VD-32-13-2/32-13	1450	650	400	310	170	225	320	105	107	145	185	74	240	298	30	14	18	25-40 / 65	337
VF, VX, VN, VD-32-14-2/32-14	1520	650	400	310	170	225	320	105	107	145	185	74	240	298	30	14	18	25-40 / 65	341
VF, VX, VN, VD-32-15-2/32-15	1590	650	400	310	170	225	320	105	107	145	185	74	240	298	30	14	18	25-40 / 65	345
VF, VX, VN, VD-32-16-2/32-16	1660	650	400	310	170	225	320	105	107	145	185	74	240	298	30	14	18	25-40 / 65	350

Serie VTP

Conjunto de bombas de alta presión, formado por dos bombas en serie.

Características técnicas

Presión máxima hasta 75 bar.

Fabricación en distintos materiales, AIS 304, AISI 316 y Dúplex.

Motor monofásico 220-240 V / 50 Hz con protector térmico incorporado, protección IP44 y aislamiento clase F.

Motor trifásico 220-240 V D / 380-415 V Y hasta 4 kW de potencia.

Motor trifásico 380-415 V D / 660-690 V Y a partir de 5,5 kW de potencia.



Características de selección

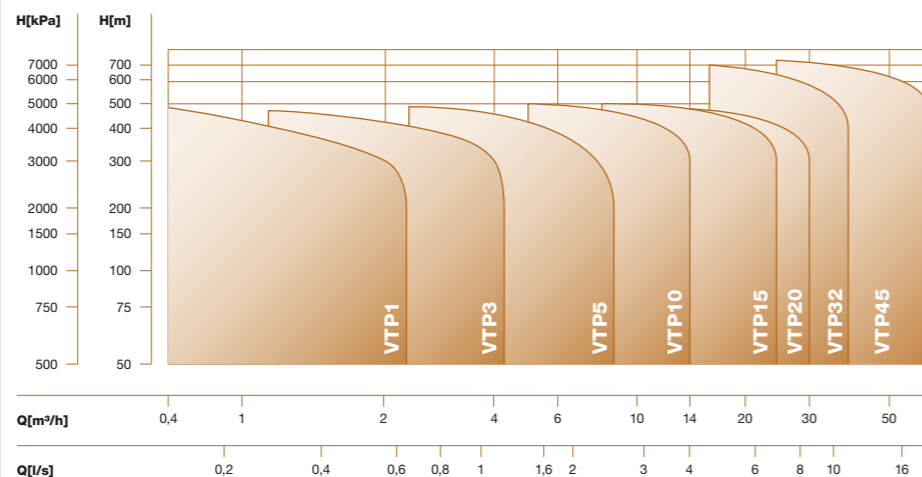

2950 rpm 50 Hz. ISO9906:2012 Grade 3B.

Definición de modelo

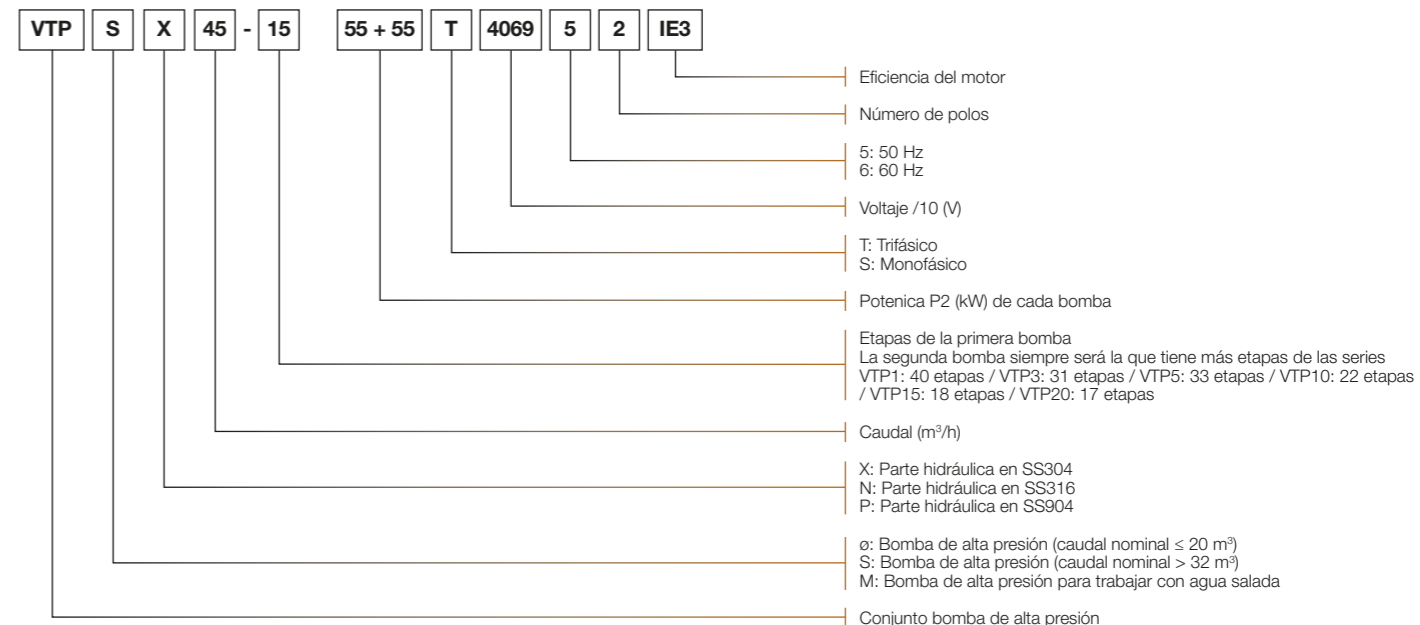

Características de selección

Modelo	P2 kW	Q m³/h	mca											
			0	0.5	0.7	1	1.2	1.4	1.6	1.8	2	2.2	2.4	
VTP1-2	0,37+2,2		246	245	242	233	226	214	201	185	165	141	108	
VTP1-3	0,37+2,2		252	251	248	239	231	219	205	189	168	144	110	
VTP1-4	0,37+2,2		258	257	253	244	237	224	210	193	172	147	112	
VTP1-5	0,37+2,2		263	262	259	250	242	229	214	197	175	150	114	
VTP1-6	0,37+2,2		269	268	265	255	247	235	219	201	179	153	116	
VTP1-7	0,37+2,2		275	274	271	262	253	240	224	205	182	156	119	
VTP1-8	0,55+2,2		281	280	276	266	258	245	229	210	187	160	122	
VTP1-9	0,55+2,2		287	286	282	272	263	249	233	214	190	163	124	
VTP1-10	0,55+2,2		293	292	288	278	268	255	238	219	195	167	127	
VTP1-11	0,55+2,2		298	297	294	284	274	260	243	223	198	169	129	
VTP1-12	0,75+2,2		304	303	299	290	280	266	249	229	204	173	132	
VTP1-13	0,75+2,2		310	309	305	296	286	271	253	233	207	176	135	
VTP1-15	0,75+2,2		322	321	316	307	297	281	263	242	215	183	140	
VTP1-17	1,1+2,2		333	332	328	318	307	291	273	250	222	189	145	
VTP1-19	1,1+2,2		346	345	339	329	319	303	283	259	230	195	150	
VTP1-21	1,1+2,2		358	357	351	340	329	312	292	267	236	201	154	
VTP1-22	1,1+2,2		364	363	357	345	334	317	297	272	241	205	158	
VTP1-23	1,5+2,2		370	369	363	351	339	323	303	279	249	212	162	
VTP1-25	1,5+2,2		382	381	375	362	350	333	313	288	256	219	167	
VTP1-27	1,5+2,2		393	392	386	373	361	343	322	296	264	226	173	
VTP1-30	1,5+2,2		411	410	405	390	377	359	337	310	276	236	181	
VTP1-32	2,2+2,2		423	422	417	403	390	371	347	320	287	246	189	
VTP1-33	2,2+2,2		429	428	423	409	396	376	352	325	291	249	191	
VTP1-34	2,2+2,2		434	433	429	415	400	381	357	329	295	253	194	
VTP1-36	2,2+2,2		446	445	440	426	412	391	367	338	303	260	199	
VTP1-38	2,2+2,2		459	458	452	438	424	402	377	348	311	267	205	
VTP1-40	2,2+2,2		471	470	464	449	435	413	387	357	319	274	210	

Serie VTP

Características de selección

Modelo	P2	Q	0	20	24	28	32	36	40
	kW	m³/h							
VTPS32-17	37	mca	320	295	279	262	240	210	175
VTPS32-18	37		340	313	296	278	255	222	186
VTPS32-19	37		360	330	312	293	270	235	197
VTPS32-10x2	18,5 x 2		380	348	329	309	276	247	202
VTPS32-11x2	22 x 2		415	382	361	339	305	272	220
VTPS32-12x2	22 x 2		455	417	394	370	334	296	242
VTPS32-13x2	30 x 2		490	452	427	401	363	321	264
VTPS32-14x2	30 x 2		525	487	460	432	392	346	287
VTPS32-15x2	30 x 2		565	521	493	463	422	371	310
VTPS32-16x2	30 x 2		600	556	526	494	452	395	331
VTPS32-17x2	37 x 2		640	591	558	525	482	420	352
VTPS32-18x2	37 x 2		680	626	591	555	512	445	374
VTPS32-19x2	37 x 2		720	660	624	586	542	469	395

Modelo	P2	Q	0	30	35	40	42	45	50	55
	kW	m³/h								
VTPS45-14	55	mca	340	327	313	298	289	275	253	222
VTPS45-15	55		370	350	337	319	310	295	271	241
VTPS45-8x2	30 x 2		390	373	357	337	324	312	286	252
VTPS45-9x2	37 x 2		440	416	400	377	366	350	320	282
VTPS45-10x2	37 x 2		490	461	442	418	408	391	358	317
VTPS45-11x2	45 x 2		540	513	490	462	450	430	397	348
VTPS45-12x2	45 x 2		585	560	536	510	494	472	434	380
VTPS45-13x2	55 x 2		635	607	581	553	536	513	470	412
VTPS45-14x2	55 x 2		685	652	625	595	578	555	507	443
VTPS45-15x2	55 x 2		740	697	670	638	620	597	548	475

Modelo	P2	Q	0	5	10	15	20	22	25	30	35	40	42	45
	kW	m³/h												
VTPM 20 - 18/18	30 x 2	mca	680	678	669	659	626	612						
VTPM 45 - 15/15	52 x 2		740				725	722	718	697	670	638	620	597

Características de instalación y transporte

VTP1, 3, 5

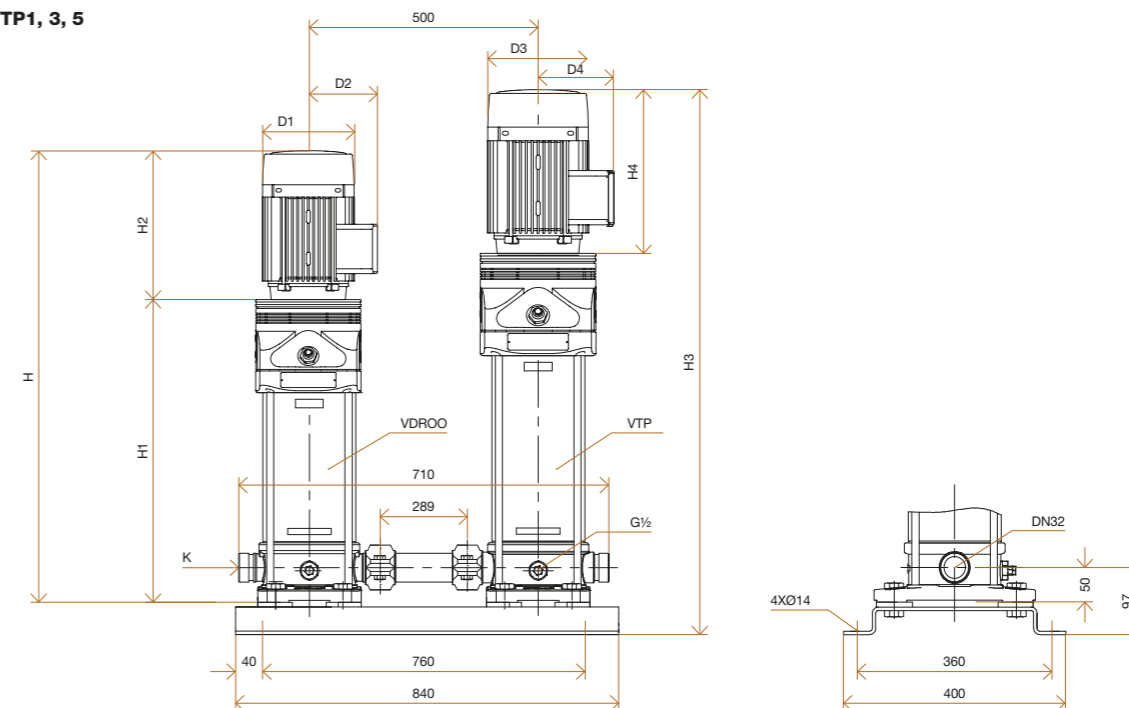

Modelo	H1	H2	H3	H4	H	D1	D2	D3	D4	Kg
	mm									
VTP1-2	187	215	1390	290	452	148	117	190	155	83
VTP1-3	207	215	1390	290	472	148	117	190	155	83
VTP1-4	227	215	1390	290	492	148	117	190	155	84
VTP1-5	247	215	1390	290	512	148	117	190	155	84
VTP1-6	267	215	1390	290	532	148	117	190	155	85
VTP1-7	287	215	1390	290	552	148	117	190	155	85
VTP1-8	307	215	1390	290	572	148	117	190	155	87
VTP1-9	327	215	1390	290	592	148	117	190	155	87
VTP1-10	347	215	1390	290	612	148	117	190	155	88
VTP1-11	367	215	1390	290	632	148	117	190	155	88
VTP1-12	397	245	1390	290	692	170	142	190	155	91
VTP1-13	417	245	1390	290	712	170	142	190	155	91
VTP1-15	457	245	1390	290	752	170	142	190	155	92
VTP1-17	497	245	1390	290	792	170	142	190	155	95
VTP1-19	537	245	1390	290	832	170	142	190	155	96
VTP1-21	577	245	1390	290	872	170	142	190	155	97
VTP1-22	597	245	1390	290	892	170	142	190	155	97
VTP1-23	627	290	1390	290	967	190	155	190	155	103
VTP1-25	667	290	1390	290	1007	190	155	190	155	104
VTP1-27	707	290	1390	290	1047	190	155	190	155	105
VTP1-30	767	290	1390	290	1107	190	155	190	155	106
VTP1-32	807	290	1390	290	1147	190	155	190	155	109
VTP1-33	827	290	1390	290	1167	190	155	190	155	109
VTP1-34	847	290	1390	290	1187	190	155	190	155	110
VTP1-36	887	290	1390	290	1227	190	155	190	155	111
VTP1-38	927	290	1390	290	1267	190	155	190	155	111
VTP1-40	967	290	1390	290	1307	190	155	190	155	112

Características de instalación y transporte

Modelo	H1	H2	H3	H4	H	D1	D2	D3	D4	Kg
	mm									
VTP3-2	187	215	1275	345	452	148	117	197	165	90
VTP3-3	207	215	1275	345	472	148	117	197	165	90
VTP3-4	227	215	1275	345	492	148	117	197	165	91
VTP3-5	247	215	1275	345	512	148	117	197	165	92
VTP3-6	267	215	1275	345	532	148	117	197	165	93
VTP3-7	297	245	1275	345	592	170	142	197	165	96
VTP3-8	317	245	1275	345	612	170	142	197	165	96
VTP3-9	337	245	1275	345	632	170	142	197	165	98
VTP3-10	357	245	1275	345	652	170	142	197	165	99
VTP3-11	377	245	1275	345	672	170	142	197	165	99
VTP3-12	397	245	1275	345	692	170	142	197	165	100
VTP3-13	427	290	1275	345	767	190	155	197	165	105
VTP3-14	447	290	1275	345	787	190	155	197	165	106
VTP3-15	467	290	1275	345	807	190	155	197	165	106
VTP3-16	487	290	1275	345	827	190	155	197	165	107
VTP3-18	527	290	1275	345	867	190	155	197	165	109
VTP3-19	547	290	1275	345	887	190	155	197	165	110
VTP3-20	567	290	1275	345	907	190	155	197	165	110
VTP3-21	587	290	1275	345	927	190	155	197	165	111
VTP3-22	607	290	1275	345	947	190	155	197	165	111
VTP3-23	627	290	1275	345	967	190	155	197	165	112
VTP3-24	647	290	1275	345	987	190	155	197	165	122
VTP3-25	677	345	1275	345	1072	197	165	197	165	123
VTP3-27	717	345	1275	345	1112	197	165	197	165	124
VTP3-28	737	345	1275	345	11132	197	165	197	165	124
VTP3-29	757	345	1275	345	1152	197	165	197	165	124
VTP3-31	797	345	1275	345	1192	197	165	190	165	125

Modelo	H1	H2	H3	H4	H	D1	D2	D3	D4	Kg
	mm									
VTP5-2	201	215	1666	390	466	148	117	260	208	118
VTP5-3	228	215	1666	390	493	148	117	260	208	120
VTP5-4	255	215	1666	390	520	148	117	260	208	121
VTP5-5	292	245	1666	390	587	170	142	260	208	124
VTP5-6	319	245	1666	390	614	170	142	260	208	126
VTP5-7	346	245	1666	390	641	170	142	260	208	126
VTP5-8	373	245	1666	390	668	170	142	260	208	127
VTP5-9	410	290	1666	390	750	190	155	260	208	132
VTP5-10	437	290	1666	390	777	190	155	260	208	133
VTP5-11	464	290	1666	390	804	190	155	260	208	133
VTP5-12	491	290	1666	390	831	190	155	260	208	136
VTP5-13	518	290	1666	390	858	190	155	260	208	136
VTP5-14	545	290	1666	390	885	190	155	260	208	137
VTP5-15	572	290	1666	390	912	190	155	260	208	137
VTP5-16	599	290	1666	390	939	190	155	260	208	138
VTP5-17	636	345	1666	390	1030	197	165	260	208	149
VTP5-18	663	345	1666	390	1058	197	165	260	208	149
VTP5-20	717	345	1666	390	1112	197	165	260	208	150
VTP5-21	744	345	1666	390	1139	197	165	260	208	151
VTP5-22	771	355	1666	390	1176	230	188	260	208	158
VTP5-23	798	355	1666	390	1203	230	188	260	208	159
VTP5-24	825	355	1666	390	1230	230	188	260	208	159
VTP5-25	852	355	1666	390	1257	230	188	260	208	160
VTP5-27	906	355	1666	390	1311	230	188	260	208	161
VTP5-28	933	355	1666	390	1338	230	188	260	208	161
VTP5-29	1035	390	1666	390	1475	260	208	260	208	181
VTP5-30	1062	390	1666	390	1502	260	208	260	208	182
VTP5-33	1143	390	1666	390	1583	260	208	260	208	183

VTP10, 15, 20

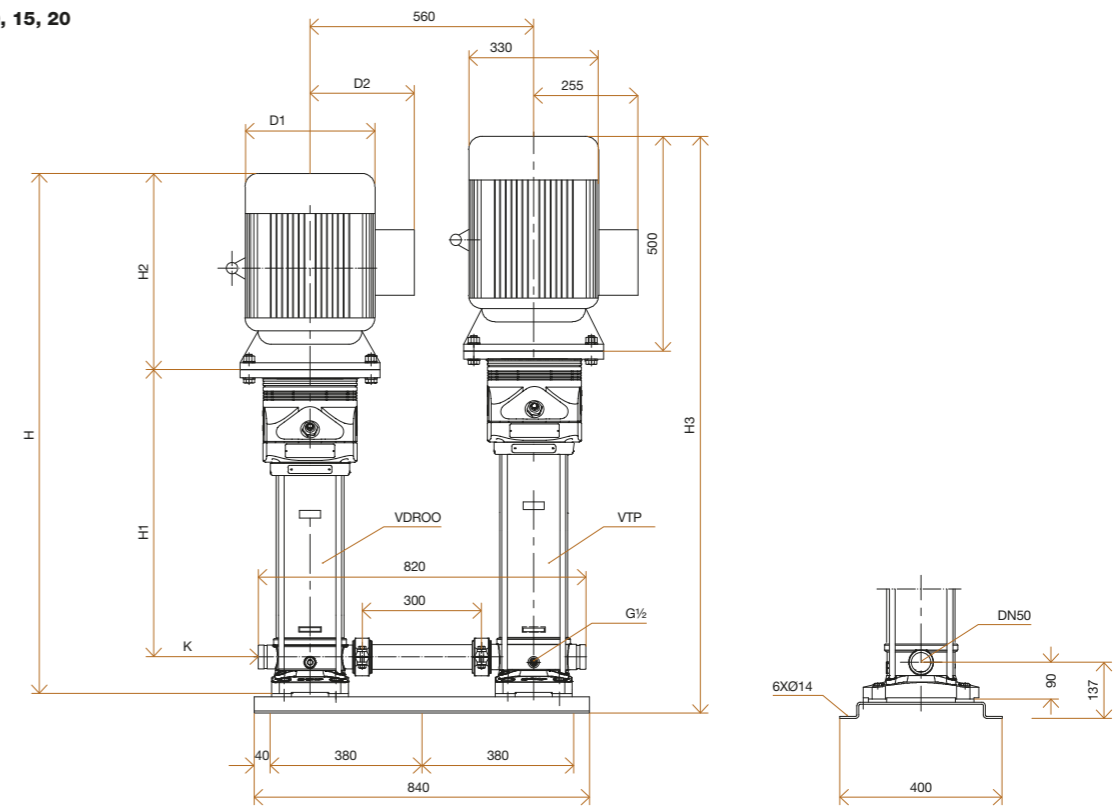

Modelo	H1	H2	H3	H	D1	D2	D3	Kg
	mm							
VTP10-1	267	245	1390	592	170	142	140	217
VTP10-2	267	245	1390	592	170	142	140	218
VTP10-3	297	245	1390	622	170	142	140	221
VTP10-4	337	290	1390	707	190	155	145	227
VTP10-5	367	290	1390	737	190	155	145	231
VTP10-6	397	290	1390	767	190	155	145	232
VTP10-7	437	345	1390	862	197	165	160	243
VTP10-8	467	345	1390	892	197	165	160	244
VTP10-9	497	355	1390	932	230	188	160	251
VTP10-10	527	355	1390	962	230	188	160	252
VTP10-11	557	355	1390	992	230	188	160	253
VTP10-12	587	355	1390	1022	230	188	160	254
VTP10-13	695	390	1390	1165	260	208	200	274
VTP10-14	725	390	1390	1195	260	208	200	275
VTP10-15	755	390	1390	1225	260	208	200	276
VTP10-16	785	390	1390	1255	260	208	200	285
VTP10-17	815	390	1390	1285	260	208	200	286
VTP10-18	845	390	1390	1315	260	208	200	287
VTP10-19	875	390	1390	1345	260	208	200	288
VTP10-20	905	390	1390	1375	260	208	200	289
VTP10-21	935	390	1390	1405	260	208	200	290
VTP10-22	995	500	1390	1575	330	255	350	356

Serie VK

Bombas de inmersión verticales para refrigerantes.

Características técnicas

Motor monofásico 220-240V / 50 Hz con protector térmico incorporado, protección IP55 y aislamiento clase F.

Motor trifásico 220-240V D / 380-415V Y hasta 4 kW de potencia.

Motor trifásico 380-415V D / 660-690V Y a partir de 5,5 kW de potencia.

Cierre mecánico tipo cartucho en Carburo de silicio / Grafito / FPM.

Disponibles otras versiones cierre mecánico.

Temperatura estándar hasta 70 °C.

Definición de modelo

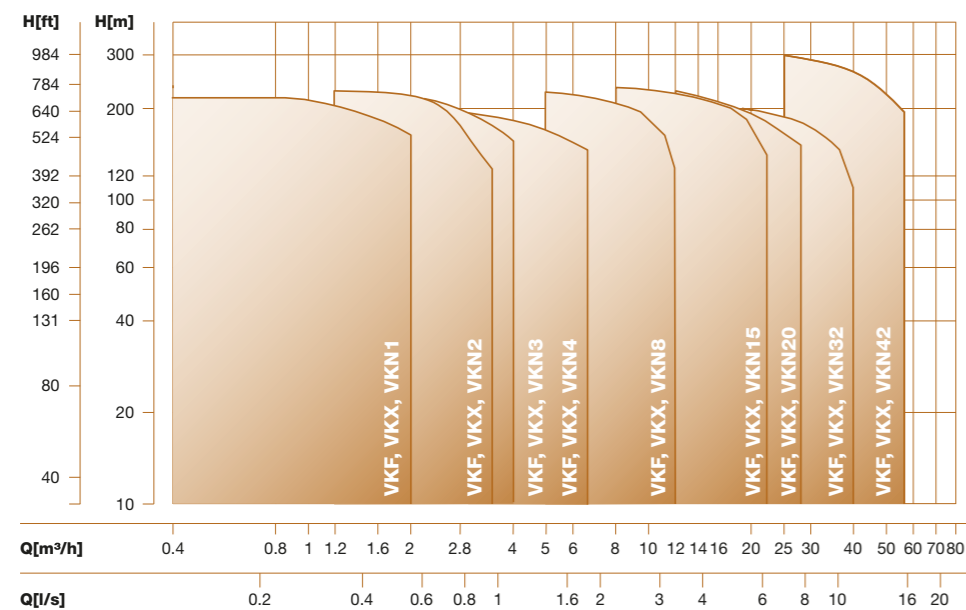
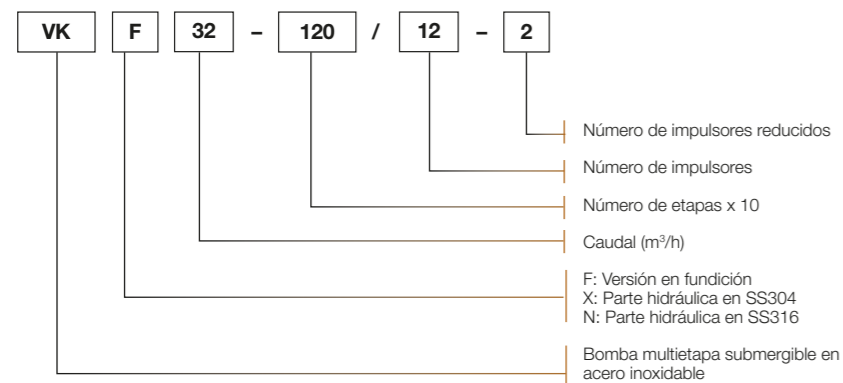

2950 rpm 50 Hz. ISO9906:2012 Grade 3B.



Instalación

VKF, VKX, VKN 1,2,3,4

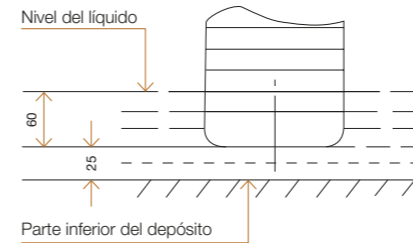

VKF, VKX, VKN 8,15,20

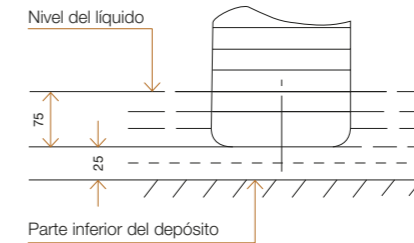

VKF, VKX, VKN 32,42

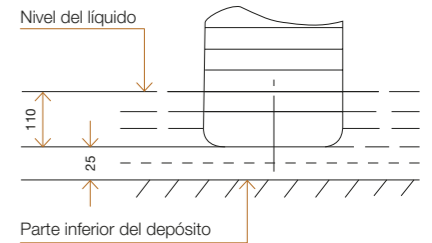

Características de selección

Modelo	I (A)		P2		Q m³/h	H (mca)							
	3-230V	3-400V	kW	HP		0	0.8	1	1.2	1.4	1.6	1.8	2
VKF, VKX, VKN-1-20/2	1,7	1	0,37	0,5	13	12	11,5	11	10,5	10	9,5	9	
VKF, VKX, VKN-1-30/3	1,7	1	0,37	0,5	19	17,5	17	16,5	16	15	14	12	
VKF, VKX, VKN-1-40/4	1,7	1	0,37	0,5	24	23	22,5	21,5	21	19	18	16	
VKF, VKX, VKN-1-50/5	1,7	1	0,37	0,5	30	29	28	27	26	24	22	20	
VKF, VKX, VKN-1-60/6	1,7	1	0,37	0,5	36	35	33,5	33	31	28	26	23	
VKF, VKX, VKN-1-70/7	1,7	1	0,37	0,5	42	40,5	39	38	36	33	30	27	
VKF, VKX, VKN-1-80/8	2,4	1,4	0,55	0,75	48	46	45	43	41	38	34	30	
VKF, VKX, VKN-1-90/9	2,4	1,4	0,55	0,75	54	52	51	49	46	43	39	33	
VKF, VKX, VKN-1-100/10	2,4	1,4	0,55	0,75	60	58	57	54	51	48	43	36	
VKF, VKX, VKN-1-110/11	2,4	1,4	0,55	0,75	66	63	61	59	56	52	47	40	
VKF, VKX, VKN-1-120/12	3,1	1,8	0,75	1	72	69	67	64	61	57	51	44	
VKF, VKX, VKN-1-130/13	3,1	1,8	0,75	1	78	75	73	69	66	62	55	47	
VKF, VKX, VKN-1-150/15	3,1	1,8	0,75	1	89	86	84	79	76	71	63	55	
VKF, VKX, VKN-1-170/17	4,4	2,5	1,1	1,5	101	97	95	89	86	80	71	62	
VKF, VKX, VKN-1-190/19	4,4	2,5	1,1	1,5	113	108	106	99	96	89	79	69	
VKF, VKX, VKN-1-210/21	4,4	2,5	1,1	1,5	124	120	117	110	106	98	87	75	
VKF, VKX, VKN-1-230/23	4,4	2,5	1,1	1,5	137	131	128	121	116	107	96	82	
VKF, VKX, VKN-1-250/25	5,8	3,3	1,5	2	149	143	139	131	126	116	104	89	
VKF, VKX, VKN-1-270/27	5,8	3,3	1,5	2	161	155	150	141	136	125	112	95	
VKF, VKX, VKN-1-300/30	5,8	3,3	1,5	2	178	171	166	157	150	139	124	106	
VKF, VKX, VKN-1-330/33	8,2	4,7	2,2	3	196	188	183	173	165	154	137	118	
VKF, VKX, VKN-1-360/36	8,2	4,7	2,2	3	214	205	200	190	181	169	151	130	

La mejor opción para transportar líquidos refrigerantes, lubricantes...

Disponibles configuraciones bajo demanda y modelos con variador de frecuencia.



Serie VK

Características de selección

Modelo	I (A)		P2		Q m³/h	8	10	12	14	15	16	18	20	22
	3~230V	3~400V	kW	HP										
VKF, VKX, VKN15-20/2	8,2	4,7	2,2	3	H (mca)	25	24,5	24	23	22,5	21,5	20	18	16
VKF, VKX, VKN15-30/3	10,7	6,2	3	4		39	38	37	35	34	33	30	28	25
VKF, VKX, VKN15-40/4		8	4	5,5		52	51	49	46	45	44	40	37	33
VKF, VKX, VKN15-50/5		8	4	5,5		65	63	61	59	57	55	51	47	42
VKF, VKX, VKN15-60/6		10,9	5,5	7,5		78	76	74	71	69	67	62	57	51
VKF, VKX, VKN15-70/7		14,5	7,5	10		92	90	87	83	81	79	73	67	60
VKF, VKX, VKN15-80/8		14,5	7,5	10		106	103	100	96	93	90	84	77	69
VKF, VKX, VKN15-90/9		—	7,5	10		120	117	114	109	106	103	95	87	79
VKF, VKX, VKN15-100/10		21	11	15		133	130	126	121	118	114	106	97	88
VKF, VKX, VKN15-120/12		21	11	15		160	157	152	146	142	138	128	117	106
VKF, VKX, VKN15-140/14		21	11	15		187	182	177	169	165	160	149	137	124
VKF, VKX, VKN15-170/17		28,4	15	20		227	222	215	206	201	195	182	167	151

Modelo	I (A)		P2		Q m³/h	0	16	18	20	22	24	26	28
	3~230V	3~400V	kW	HP									
VKF, VKX, VKN20-20/2	8,2	4,7	2,2	3	H (mca)	27	25	24	23	22	20	18	15
VKF, VKX, VKN20-30/3		8	4	5,5		40	38	37	35	33	30	27	24
VKF, VKX, VKN20-40/4		10,9	5,5	7,5		54	51	49	47	44	41	37	33
VKF, VKX, VKN20-50/5		10,9	5,5	7,5		67	62	60	58	55	50	45	40
VKF, VKX, VKN20-60/6		14,5	7,5	10		81	75	73	70	66	61	55	49
VKF, VKX, VKN20-70/7		14,5	7,5	10		95	89	86	82	77	71	65	58
VKF, VKX, VKN20-80/8		21	11	15		109	102	99	94	89	82	75	67
VKF, VKX, VKN20-100/10		21	11	15		136	128	124	118	111	103	95	85
VKF, VKX, VKN20-120/12		28,4	15	20		164	154	149	142	133	124	114	102
VKF, VKX, VKN20-140/14		28,4	15	20		192	180	174	166	156	145	133	119
VKF, VKX, VKN20-170/17		34,7	18,5	25		234	219	212	202	190	177	162	145

Modelo	I (A)		P2		Q m³/h	0	16	20	24	28	32	36	40
	3~230V	3~400V	kW	HP									
VKF, VKX, VKN32-10/1-1	5,8	3,3	1,5	2	H (mca)	16	14	13	12	11	9	7	4
VKF, VKX, VKN32-10/1	8,2	4,7	2,2	3		20	18	17	15	14	13	11	8
VKF, VKX, VKN32-20/2-2	10,7	6,2	3	4		34	29	28	26	23	20	16	11
VKF, VKX, VKN32-20/2		8	4	5,5		40	36	34	32	29	27	23	18
VKF, VKX, VKN32-30/3-2		10,9	5,5	7,5		50	47	44	41	38	33	28	21
VKF, VKX, VKN32-30/3		10,9	5,5	7,5		59	54	51	48	44	40	35	27
VKF, VKX, VKN32-40/4-2		14,5	7,5	10		71	65	62	58	53	46	40	30
VKF, VKX, VKN32-40/4		14,5	7,5	10		79	72	69	65	59	53	47	37
VKF, VKX, VKN32-50/5-2		21	11	15		91	83	79	74	68	60	52	41
VKF, VKX, VKN32-50/5		21	11	15		100	90	86	81	74	67	59	47
VKF, VKX, VKN32-60/6-2		21	11	15		110	101	97	90	83	74	65	51
VKF, VKX, VKN32-60/6		21	11	15		119	108	104	97	90	81	72	57
VKF, VKX, VKN32-70/7-2		28,4	15	20		130	119	114	107	98	88	78	60
VKF, VKX, VKN32-70/7		28,4	15	20		138	126	121	113	105	95	85	67
VKF, VKX, VKN32-80/8-2		28,4	15	20		144	136	131	123	114	102	90	71
VKF, VKX, VKN32-80/8		28,4	15	20		154	144	138	130	120	109	97	77
VKF, VKX, VKN32-90/9-2		34,7	18,5	25		162	154	148	140	129	117	102	82
VKF, VKX, VKN32-90/9		34,7	18,5	25		171	162	156	147	136	124	109	88
VKF, VKX, VKN32-100/10-2		34,7	18,5	25		181	175	166	157	146	131	115	91
VKF, VKX, VKN32-100/10		34,7	18,5	25		191	182	173	164	152	138	122	98
VKF, VKX, VKN32-110/11-2		41,1	22	30		202	193	184	173	164	146	128	102
VKF, VKX, VKN32-110/11		41,1	22	30		210	200	191	180	168	153	135	109
VKF, VKX, VKN32-120/12-2		41,1	22	30		220	211	201	189	178	160	140	113
VKF, VKX, VKN32-120/12		41,1	22	30		230	218	208	196	184	167	147	120
VKF, VKX, VKN32-130/13-2		55,7	30	40		245	230	218	206	193	174	153	124
VKF, VKX, VKN32-130/13		55,7	30	40		250	237	225	213	200	181	160	131
VKF, VKX, VKN32-140/14-2		55,7	30	40		263	247	235	222	210	189	165	135
VKF, VKX, VKN32-140/14		55,7	30	40		271	255	242	229	216	196	172	142

Serie HPRESS

Equipo de presión autocebante horizontal de acero inoxidable de etapas múltiples con motor de imanes permanentes y variador de frecuencia integrado.

Concepto de bomba eficiente e inteligente para las aplicaciones más exigentes en instalaciones de suministro de agua residencial.

Nivel sonoro inferior a 55dBA en funcionamiento estándar, capaz de instalarse en espacios interiores reducidos.



Características técnicas

Cuerpo de bomba e impulsores fabricados en acero inoxidable AISI304, difusores en tecnopolímero.

Fácil de usar, función automática con una pantalla LCD sencilla.

Motor síncrono de imanes permanentes 160-260 V 50/60 Hz. Amplio rango de caudal y presión, con la mejor eficiencia y fiabilidad en su categoría.

Protecciones completas del motor, incluyendo funcionamiento en seco, sobrecarga, fugas y sobrecalentamiento.

Los modelos HPRESS 6 y 8 pueden instalarse en conjuntos de hasta 6 bombas conectadas entre sí y funcionando en cascada.

Contacte a nuestro personal de AED para más detalles sobre las dimensiones del colector, accesorios y otras características especiales disponibles.

Presión máxima de operación de 10 bar.

La bomba inteligente más fiable para aplicaciones residenciales con el rango de caudal más amplio.

Características de selección

Modelo	P2	Q. max	H. max	Caudal nominal	Presión nominal	Diámetro aspiración	Aspiración máxima
	kW	m³/h	m	m³/h	m	mm	m
HPRESS 4	0,75	5,8	50	3	31	25	8
HPRESS 6	1.5	16	60	6.5	45	50	8
HPRESS 8	2.2	20	68	8	60	50	8

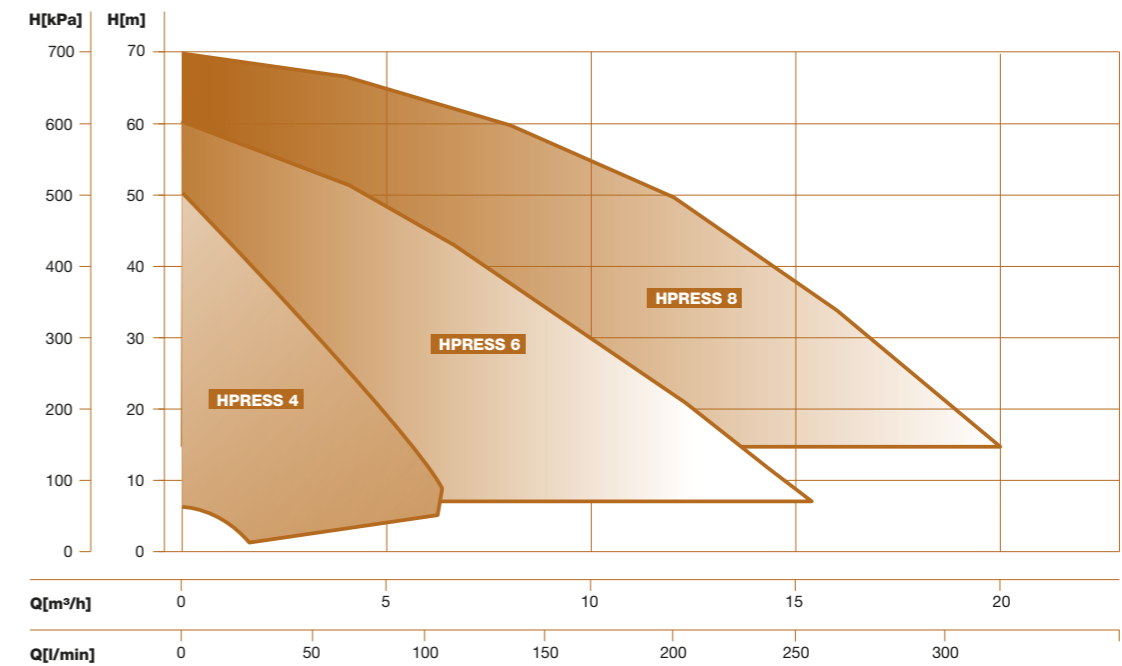

2950 rpm 50 Hz. ISO9906:2012 Grade 3B.

Modelo	DNA	DNI	A	B	C	D	E	F	Embalaje	Kg
HPRESS 4	G1"	G1"	290	132	140	194	91	392	230x430x340	8
HPRESS 6	G2"	G2"	380	160	220	194	70	492	580x430x275	23
HPRESS 8	G2"	G2"	380	160	220	194	70	492	580x430x275	26

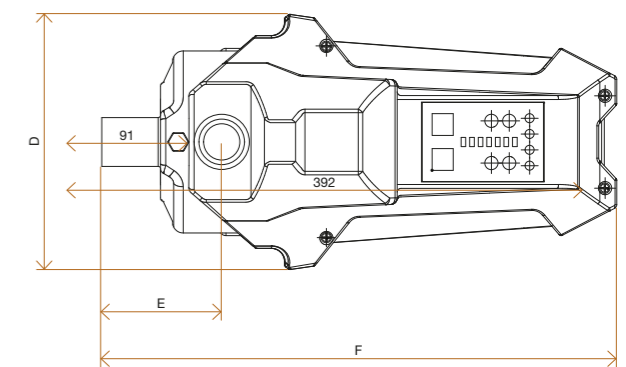
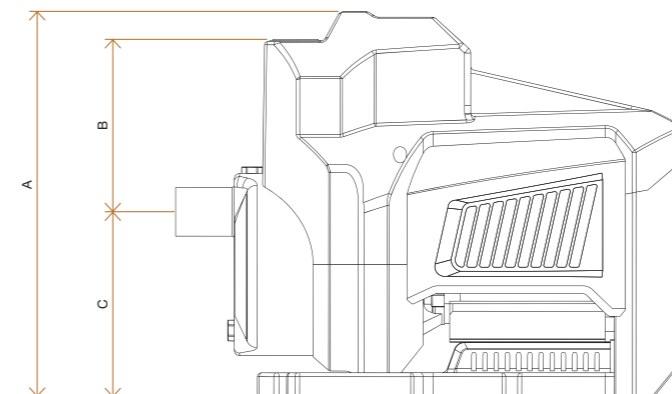

Serie XBOOST VYP

Equipos de presión múltiples con variador de frecuencia.

Gran fiabilidad, diseñados para un funcionamiento fácil y muy silenciosos.

Minimizan consumo energético y maximizan la calidad en el servicio de abastecimiento de agua.

Con un caudal máximo de hasta 55 m³/h y una presión de 90 mca.

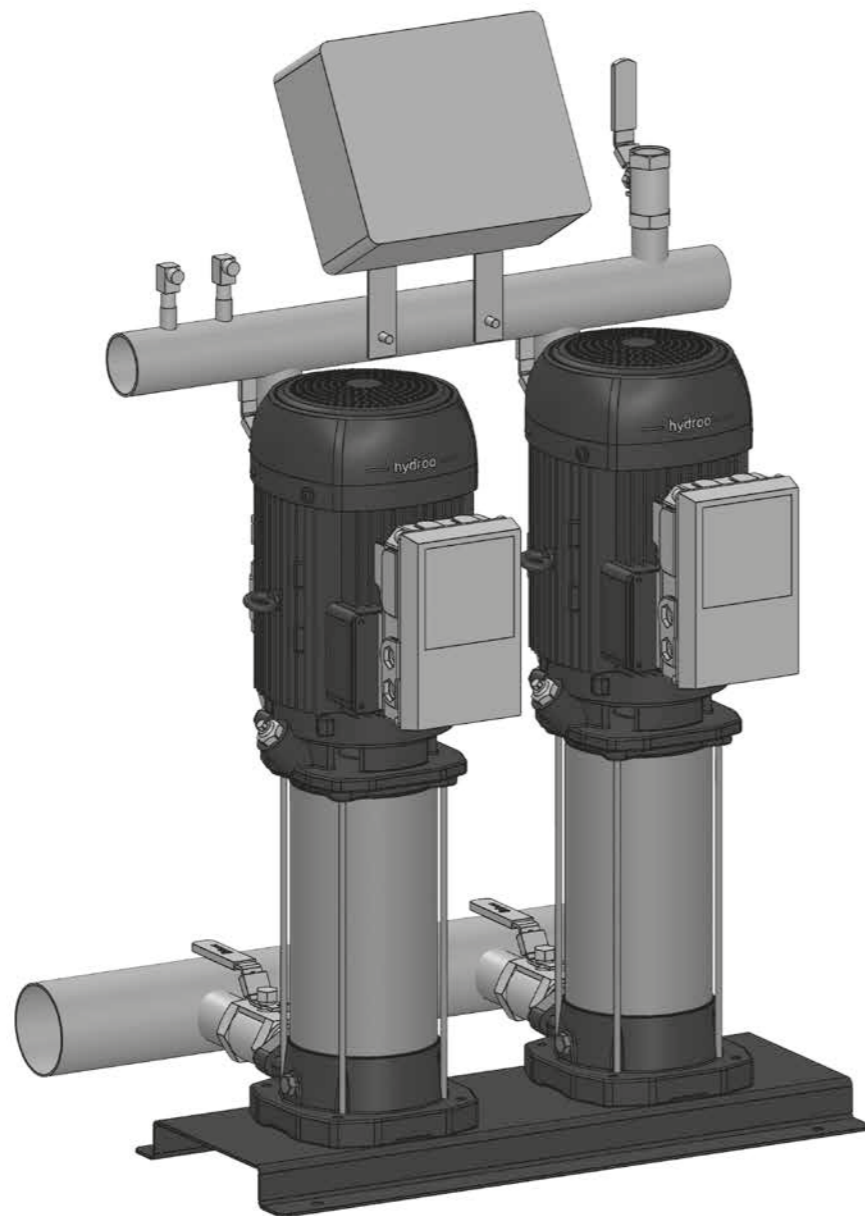

Características técnicas

Compuestos por bomba vertical multietapa serie VYP, variador de frecuencia, cuadro eléctrico y accesorios en inox AISI 304 (VSD1)

Modelos simples (1 bomba), dobles (2 bombas) y triples (3 bombas) en trifásico y monofásico.

Variador de frecuencia fácilmente programable y alta fiabilidad.

Opción colector aspiración.

Acumulador según especificaciones.

Equipos versátiles y fiables para cumplir con las exigencias de la presurización residencial.

Disponibles modelos de hasta 4 bombas, 160 m³/h y 115 mca en fundición y acero inoxidable AISI 304.



Definición de modelo

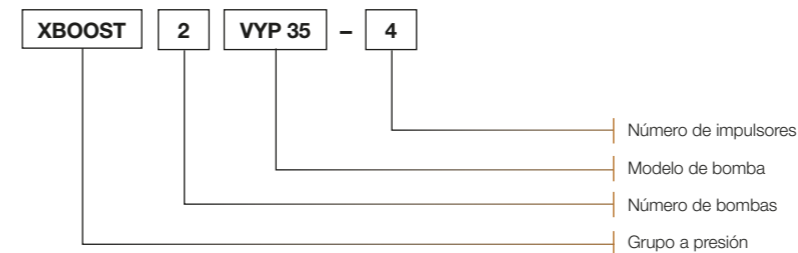

Características de selección

Modelo	Potencia	Q	0	3	4,5	6	9	12	15	18
	kW	m ³ /h	mca							
XBOOST1 VYP 354	1,5	mca	55	48	42	35	18			
XBOOST1 VYP 355	1,5		67	61	56	48	28	13		
XBOOST1 VYP 356	2,2		83	75	67	59	37	20		
XBOOST1 VYP 358	3		115	105	94	82	52	17		
XBOOST1 VYP 3510	4		140	127	114	100	66	21		
XBOOST1 VYP 554	2,2		50	48	45	43	37	31	22	10
XBOOST1 VYP 556	3		78	74	70	67	59	51	39	25
XBOOST1 VYP 557	4		93	89	85	82	71	61	49	32

Modelo	Potencia	Q	0	6	9	12	18	24	30	36
	kW	m ³ /h	mca							
XBOOST2 VYP 354	2 x 1,5	mca	55	48	42	35	18			
XBOOST2 VYP 355	2 x 1,5		67	61	56	48	28	13		
XBOOST2 VYP 356	2 x 2,2		83	75	67	59	37	20		
XBOOST2 VYP 358	2 x 3		115	105	94	82	52	17		
XBOOST2 VYP 3510	2 x 4		140	127	114	100	66	21		
XBOOST2 VYP 554	2 x 2,2		50	48	45	43	37	31	22	10
XBOOST2 VYP 556	2 x 3		78	74	70	67	59	51	39	25
XBOOST2 VYP 557	2 x 4		93	89	85	82	71	61	49	32

Modelo	Potencia	Q	0	9	14	18	27	36	45	54
	kW	m ³ /h	mca							
XBOOST3 VYP 354	3 x 1,5	mca	55	48	42	35	18			
XBOOST3 VYP 355	3 x 1,5		67	61	56	48	28	13		
XBOOST3 VYP 356	3 x 2,2		83	75	67	59	37	20		
XBOOST3 VYP 358	3 x 3		115	105	94	82	52	17		
XBOOST3 VYP 3510	3 x 4		140	127	114	100	66	21		
XBOOST3 VYP 554	3 x 2,2		50	48	45	43	37	31	22	10
XBOOST3 VYP 556	3 x 3		78	74	70	67	59	51	39	25
XBOOST3 VYP 557	3 x 4		93	89	85	82	71	61	49	32

Serie XBOOST VYP

Características de instalación y transporte

Modelo	Bomba	P2	Variador	Bomba		φ Válv. Impulsión	φ Colector impulsión	Dimensiones			Peso Kg
		kW		Asp.	Imp.			A	B	C	
XBOOST1 VYP 354	VYP 354	1,5	VSD1	1" 1/2	1" 1/4	1" 1/4	2"	400	480	1020	36
XBOOST1 VYP 355	VYP 355	2	VSD1	1" 1/2	1" 1/4	1" 1/4	2"	400	480	1050	38
XBOOST1 VYP 356	VYP 356	2,2	VSD1	1" 1/2	1" 1/4	1" 1/4	2"	400	480	1080	40
XBOOST1 VYP 358	VYP 358	3	VSD1	1" 1/2	1" 1/4	1" 1/4	2"	400	510	1125	44
XBOOST1 VYP 3510	VYP 3510	4	VSD1	1" 1/2	1" 1/4	1" 1/4	2"	400	510	1160	48
XBOOST1 VYP 554	VYP 554	2,2	VSD1	1" 1/2	1" 1/4	1" 1/2	2"	400	510	1135	43
XBOOST1 VYP 556	VYP 556	3	VSD1	1" 1/2	1" 1/4	1" 1/2	2"	400	540	1215	53
XBOOST1 VYP 557	VYP 557	4	VSD1	1" 1/2	1" 1/4	1" 1/2	2"	400	540	1260	56

XBOOST1 VYP

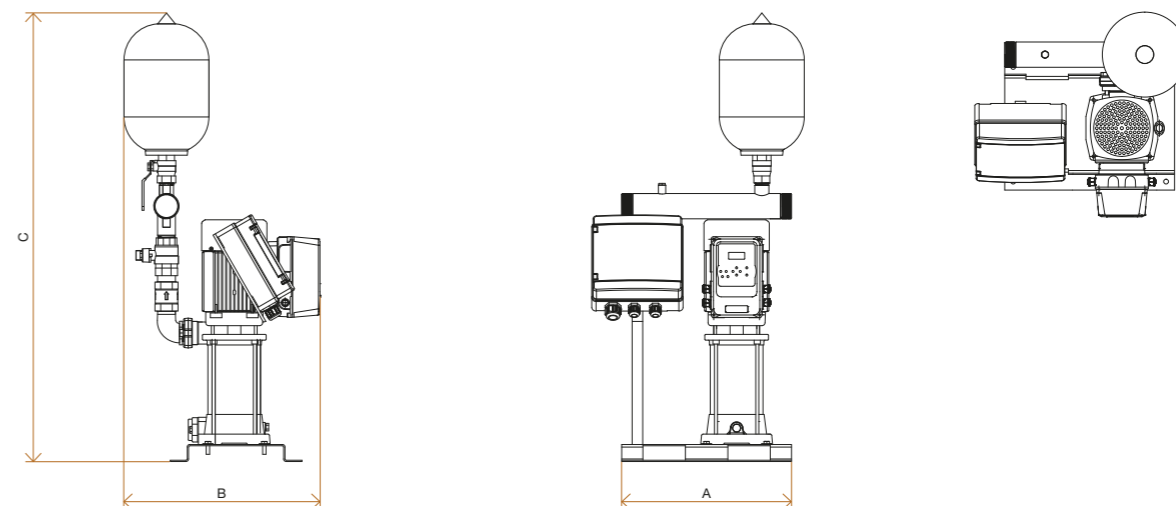

Modelo	Bomba	P2	Variador	Bomba		φ Válv. Impulsión	φ Colector impulsión	Dimensiones			Peso Kg
		kW		Asp.	Imp.			A	B	C	
XBOOST2 VYP 354	VYP 354	1,5	VSD1	1" 1/2	1" 1/4	1" 1/4	2"	640	480	1020	65
XBOOST2 VYP 355	VYP 355	2	VSD1	1" 1/2	1" 1/4	1" 1/4	2"	640	480	1050	70
XBOOST2 VYP 356	VYP 356	2,2	VSD1	1" 1/2	1" 1/4	1" 1/4	2"	640	480	1080	74
XBOOST2 VYP 358	VYP 358	3	VSD1	1" 1/2	1" 1/4	1" 1/4	2"	640	510	1125	86
XBOOST2 VYP 3510	VYP 3510	4	VSD1	1" 1/2	1" 1/4	1" 1/4	2"	640	510	1160	107
XBOOST2 VYP 554	VYP 554	2,2	VSD1	1" 1/2	1" 1/4	1" 1/2	3"	640	510	1135	80
XBOOST2 VYP 556	VYP 556	3	VSD1	1" 1/2	1" 1/4	1" 1/2	3"	640	540	1215	95
XBOOST2 VYP 557	VYP 557	4	VSD1	1" 1/2	1" 1/4	1" 1/2	3"	640	540	1260	106

XBOOST2 VYP

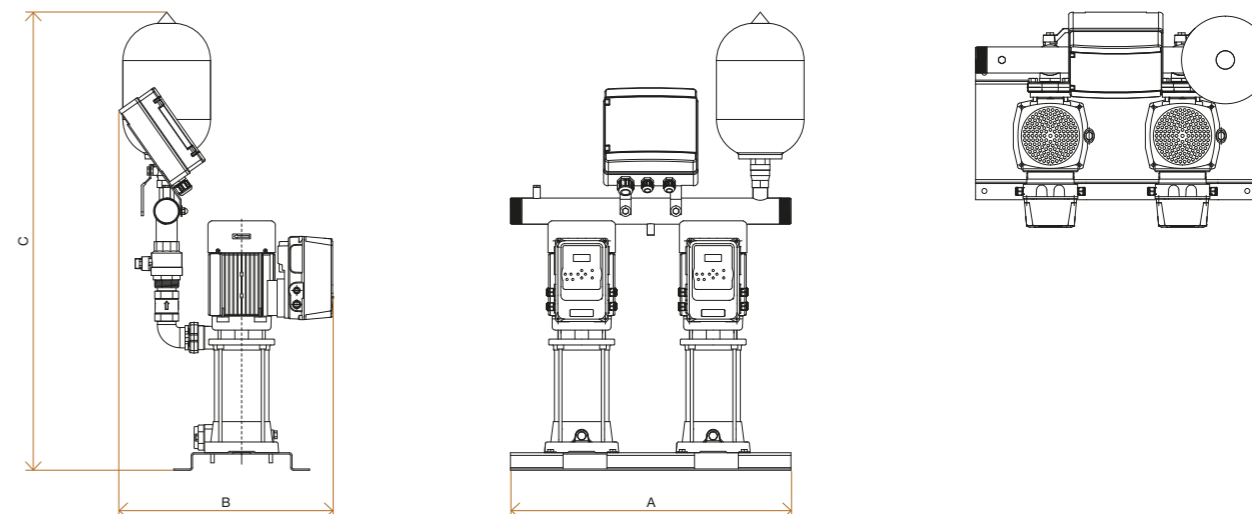

Modelo	Bomba	P2	Variador	Bomba		φ Válv. Impulsión	φ Colector impulsión	Dimensiones			Peso Kg
		kW		Asp.	Imp.			A	B	C	
XBOOST3 VYP 354	VYP 354	1,5	VSD1	1" 1/2	1" 1/4	1" 1/4	3"	900	480	1020	100
XBOOST3 VYP 355	VYP 355	2	VSD1	1" 1/2	1" 1/4	1" 1/4	3"	900	480	1050	115
XBOOST3 VYP 356	VYP 356	2,2	VSD1	1" 1/2	1" 1/4	1" 1/4	3"	900	480	1080	135
XBOOST3 VYP 358	VYP 358	3	VSD1	1" 1/2	1" 1/4	1" 1/4	3"	900	510	1125	155
XBOOST3 VYP 3510	VYP 3510	4	VSD1	1" 1/2	1" 1/4	1" 1/4	3"	900	510	1160	155
XBOOST3 VYP 554	VYP 554	2,2	VSD1	1" 1/2	1" 1/4	1" 1/2	3"	900	510	1135	120
XBOOST3 VYP 556	VYP 556	3	VSD1	1" 1/2	1" 1/4	1" 1/2	3"	900	540	1215	150
XBOOST3 VYP 557	VYP 557	4	VSD1	1" 1/2	1" 1/4	1" 1/2	3"	900	540	1260	163

XBOOST3 VYP

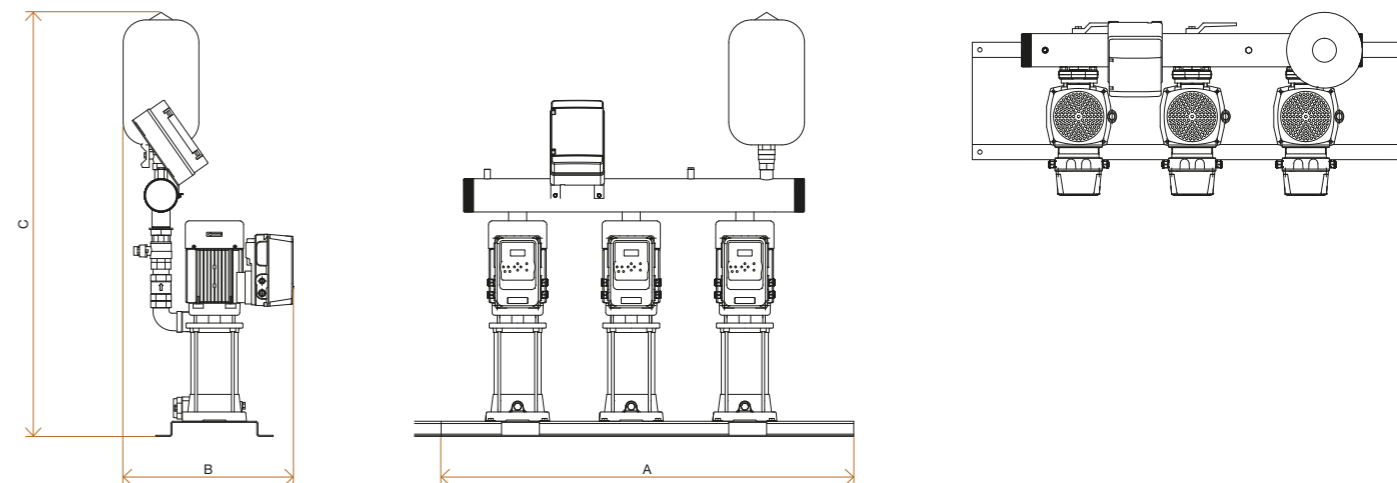

Serie XBOOST VDROO

Equipos de presión con variador de frecuencia fabricados en acero inoxidable AISI 304 o AISI 316.

Características técnicas

Variador de frecuencia fácilmente programable y alta fiabilidad.

Equipos de hasta 8 bombas con diferentes configuración disponibles.

Colector de aspiración opcional.

Acumuladores de presión disponibles.

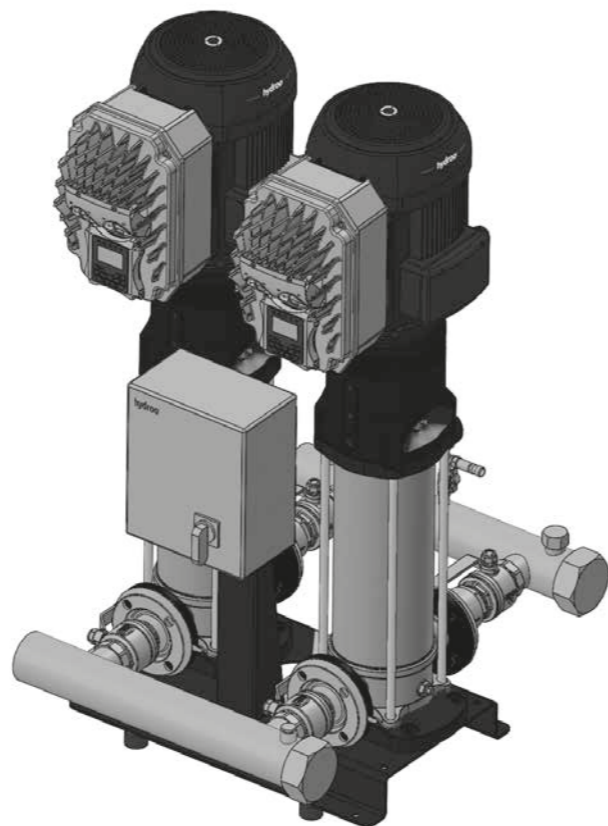

Toda la experiencia del fabricante líder en bombas verticales multietapa al servicio de equipos a presión robustos y fiables.

Definición de modelo

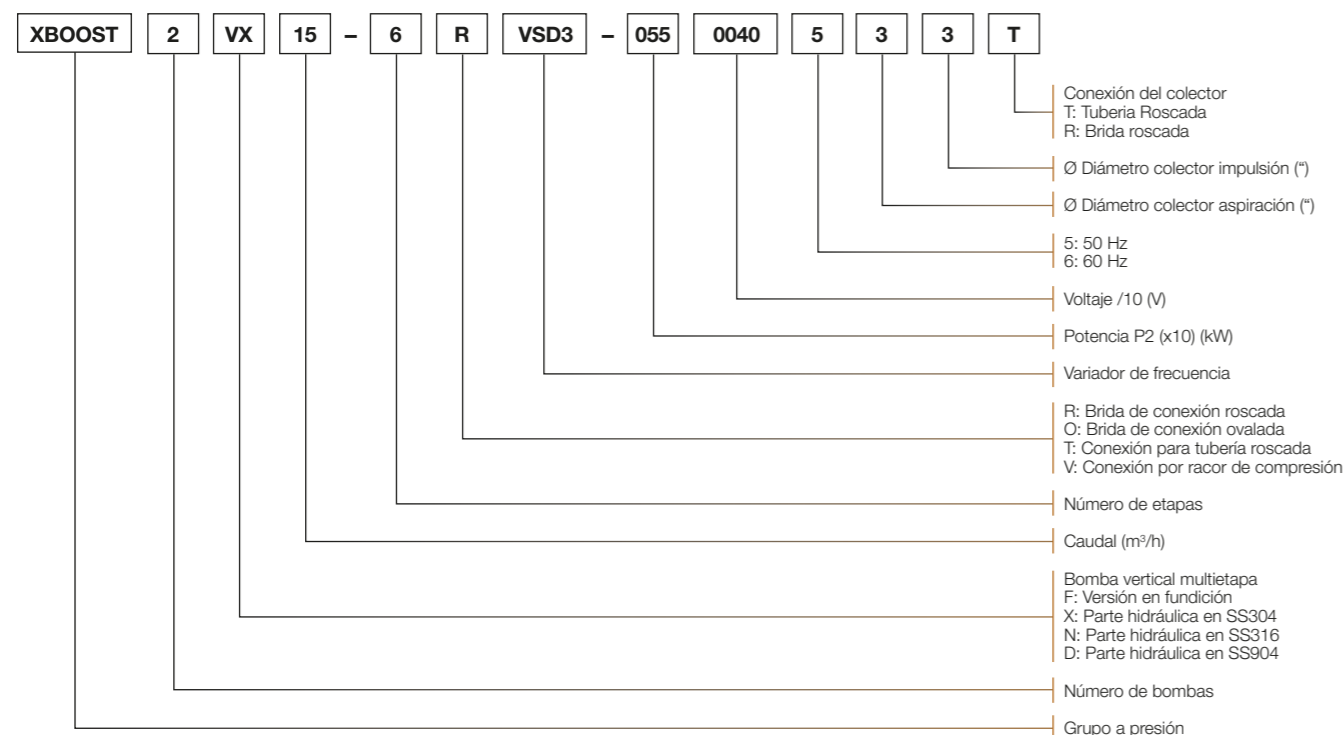

Características de selección

Modelo	P2	Q	0	2,4	3,2	4	4,8	5,6	6	6,4	7,2	8	8,8
	kW	m³/h											
XBOOST2 VDROO 3-3	0,37+0,37	mca	22,2	21,5	21	20,5	19,5	18	17	16,5	15	12,5	9,5
XBOOST2 VDROO 3-4	0,37+0,37		29,7	29	28,5	27,5	26	24	23	22	20	17	13
XBOOST2 VDROO 3-5	0,55+0,55		37,2	36	35	33,5	32	30	29	28	25	21	16
XBOOST2 VDROO 3-6	0,55+0,55		45	43,5	42,5	41	39	36,5	35	33,5	30	25	19,5
XBOOST2 VDROO 3-7	0,75+0,75		52,5	51	50	49	46	43	41	39,5	35	30	23
XBOOST2 VDROO 3-8	0,75+0,75		60	58,5	58	56	53	49	47	45	40	34	26,5
XBOOST2 VDROO 3-9	1,1+1,1		67,5	66	65	63	60	56	53	51	45	38	30
XBOOST2 VDROO 3-10	1,1+1,1		75	73	72	70	66	61	59	56	50	42	33,5
XBOOST2 VDROO 3-11	1,1+1,1		82,5	80	79	77	73	68	65	62	55	47	37
XBOOST2 VDROO 3-12	1,1+1,1		90	88	86	83	79	74	71	67	59	50	40,5
XBOOST2 VDROO 3-13	1,5+1,5		98	95	93	90	86	80	77	73	64	54	44
XBOOST2 VDROO 3-14	1,5+1,5		105	102	101	98	92,5	86	83	78	69	58	47
XBOOST2 VDROO 3-15	1,5+1,5		113	110	108	105	100	94	90	86	76	64	51

Modelo	P2	Q	0	5	6	8	10	12	14	16	17
	kW	m³/h									
XBOOST2 VDROO 5-3	0,55+0,55	mca	22,1	21	20,5	19	17,5	15	12	9	7,5
XBOOST2 VDROO 5-4	0,55+0,55		29,5	28	27,5	26	24	21	17	13	11
XBOOST2 VDROO 5-5	0,75+0,75		37	35	34,5	33	30	27	23	18	15
XBOOST2 VDROO 5-6	1,1+1,1		44,5	42	41,5	40	37	33	27	21	18
XBOOST2 VDROO 5-7	1,1+1,1		52	49,5	48,5	46	42,5	38,5	31,5	24,5	21
XBOOST2 VDROO 5-8	1,1+1,1		59	57	56	53	49	44	36	28	24
XBOOST2 VDROO 5-9	1,5+1,5		67	64	63	60	55	49,5	41,5	31,5	27
XBOOST2 VDROO 5-10	1,5+1,5		74,5	71	70	66	62	55	46	35	30
XBOOST2 VDROO 5-11	1,5+1,5		82	78	77	73	68	61	51	39	33
XBOOST2 VDROO 5-12	2,2+2,2		89,5	85	84	81	74,5	66	55	43	37
XBOOST2 VDROO 5-13	2,2+2,2		97	92	91	87	80	71	60	47	40
XBOOST2 VDROO 5-14	2,2+2,2		104	100	98	93	87	77	65	51	43,5
XBOOST2 VDROO 5-15	2,2+2,2		112	107	106	100	93	82	69	54	46,5

Modelo	P2	Q	0	10	12	16	20	24	28
	kW	m³/h							
XBOOST2 VDROO 10-2	0,75+0,75	mca	22,2	21	20,5	19	16,5	13,5	9,5
XBOOST2 VDROO 10-3	1,1+1,1		33,3	31,5	31	28,5	25,5	22	16,5
XBOOST2 VDROO 10-4	1,5+1,5		44,5	42	41	38	34	29	22
XBOOST2 VDROO 10-5	2,2+2,2		56	52,5	51	48	43	37	28
XBOOST2 VDROO 10-6	2,2+2,2		67	63	62	58	52	44	34
XBOOST2 VDROO 10-7	3+3		78,5	74	73	69	62	52	40
XBOOST2 VDROO 10-8	3+3		90	85	84	79	71	60	46
XBOOST2 VDROO 10-9	4+4		101,5	96	94	89	80	67	52
XBOOST2 VDROO 10-10	4+4		113	107	105	98	89	76	58

Serie XBOOST VDROO

Características de instalación y transporte

Modelo	DN	DN	A	B	C	D	E	F	H	H1
	in	out	mm							
XBOOST2 VDROO 10-2	2" ½	2" ½	329	404	809	650	360	660	128	638
XBOOST2 VDROO 10-3	2" ½	2" ½	329	404	809	650	360	660	128	668
XBOOST2 VDROO 10-4	2" ½	2" ½	329	404	809	650	360	660	128	753
XBOOST2 VDROO 10-5	2" ½	2" ½	329	404	809	650	360	660	128	783
XBOOST2 VDROO 10-6	2" ½	2" ½	329	404	809	650	360	660	128	813
XBOOST2 VDROO 10-7	2" ½	2" ½	329	404	809	650	360	660	128	908
XBOOST2 VDROO 10-8	2" ½	2" ½	329	404	809	650	360	660	128	938
XBOOST2 VDROO 10-9	2" ½	2" ½	329	404	809	650	360	660	128	969
XBOOST2 VDROO 10-10	2" ½	2" ½	329	404	809	650	360	660	128	999

Modelo	DN	DN	A	B	C	D	E	F	H	H1
	in	out	mm							
XBOOST2 VDROO 15-2	3"	3"	362	444	896	700	360	660	136	736
XBOOST2 VDROO 15-3	3"	3"	362	444	896	700	360	660	136	846
XBOOST2 VDROO 15-4	3"	3"	362	444	896	700	360	660	136	901
XBOOST2 VDROO 15-5	3"	3"	362	444	896	700	360	660	136	946
XBOOST2 VDROO 15-6	3"	3"	362	444	896	700	360	660	136	1104
XBOOST2 VDROO 15-7	3"	3"	362	444	896	700	360	660	136	1149
XBOOST2 VDROO 15-8	3"	3"	362	444	896	700	360	660	136	1194

Modelo	DN	DN	A	B	C	D	E	F	H	H1
	in	out	mm							
XBOOST2 VDROO 20-2	3"	3"	362	444	896	700	360	660	136	732
XBOOST2 VDROO 20-3	3"	3"	362	444	896	700	360	660	136	852
XBOOST2 VDROO 20-4	3"	3"	362	444	896	700	360	660	136	970
XBOOST2 VDROO 20-5	3"	3"	362	444	896	700	360	660	136	1015
XBOOST2 VDROO 20-6	3"	3"	362	444	896	700	360	660	136	1060
XBOOST2 VDROO 20-7	3"	3"	362	444	896	700	360	660	136	1105
XBOOST2 VDROO 20-8	3"	3"	362	444	896	700	360	660	136	1330

Modelo	DN	DN	A	B	C	D	E	F	H	H1
	in	out	mm							
XBOOST2 VDROO 32-1	100	80	419	506	1136	820	440	820	165	805
XBOOST2 VDROO 32-2-2	100	80	419	506	1136	820	440	820	165	897
XBOOST2 VDROO 32-2	100	80	419	506	1136	820	440	820	165	909
XBOOST2 VDROO 32-3-2	100	80	419	506	1136	820	440	820	165	1118
XBOOST2 VDROO 32-3	100	80	419	506	1136	820	440	820	165	1118
XBOOST2 VDROO 32-4-2	100	80	419	506	1136	820	440	820	165	1188
XBOOST2 VDROO 32-4	100	80	419	506	1136	820	440	820	165	1188
XBOOST2 VDROO 32-5-2	100	80	419	506	1136	820	440	820	165	1394
XBOOST2 VDROO 32-5	100	80	419	506	1136	820	440	820	165	1394
XBOOST2 VDROO 32-6-2	100	80	419	506	1136	820	440	820	165	1464
XBOOST2 VDROO 32-6	100	80	419	506	1136	820	440	820	165	1464

Modelo	DN	DN	A	B	C	D	E	F	H	H1
	in	out	mm							
XBOOST2 VDROO 45-1	125	100	452	647	1334	820	440	820	200	895
XBOOST2 VDROO 45-2-2	125	100	452	647	1334	820	440	820	200	1114
XBOOST2 VDROO 45-2	125	100	452	647	1334	820	440	820	200	1114
XBOOST2 VDROO 45-3-2	125	100	452	647	1334	820	440	820	200	1329
XBOOST2 VDROO 45-3	125	100	452	647	1334	820	440	820	200	1329

Modelo	DN	DN	A	B	C	D	E	F	H	H1
	in	out	mm							
XBOOST2 VDROO 65-10-1	150	125	474	673	1415	820	440	820	200	897
XBOOST2 VDROO 65-10	150	125	474	673	1415	820	440	820	200	1036
XBOOST2 VDROO 65-20-2	150	125	474	673	1415	820	440	820	200	1119
XBOOST2 VDROO 65-20-1	150	125	474	673	1415	820	440	820	200	1255
XBOOST2 VDROO 65-20	150	125	474	673	1415	820	440	820	200	1255

Serie XBOOST VDROO

Características de instalación y transporte

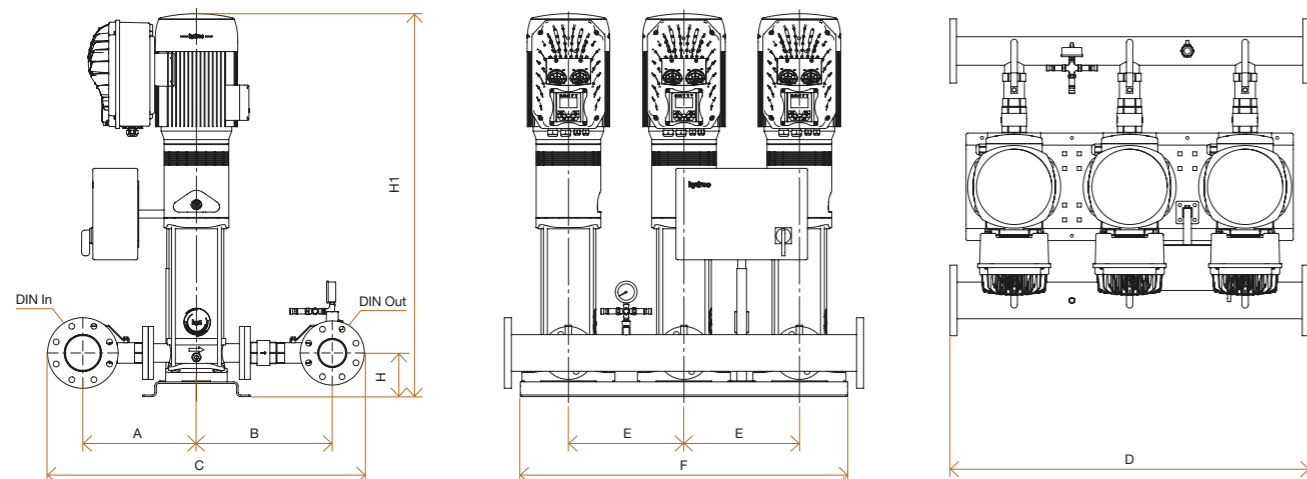

Modelo	DN	DN	A	B	C	D	E	F	H	H1
	in	out								
	mm									
XBOOST3 VDROO 3-3	2"	2"	285	350	696	980	360	1020	121	546
XBOOST3 VDROO 3-4	2"	2"	285	350	696	980	360	1020	121	566
XBOOST3 VDROO 3-5	2"	2"	285	350	696	980	360	1020	121	586
XBOOST3 VDROO 3-6	2"	2"	285	350	696	980	360	1020	121	606
XBOOST3 VDROO 3-7	2"	2"	285	350	696	980	360	1020	121	666
XBOOST3 VDROO 3-8	2"	2"	285	350	696	980	360	1020	121	686
XBOOST3 VDROO 3-9	2"	2"	285	350	696	980	360	1020	121	706
XBOOST3 VDROO 3-10	2"	2"	285	350	696	980	360	1020	121	726
XBOOST3 VDROO 3-11	2"	2"	285	350	696	980	360	1020	121	746
XBOOST3 VDROO 3-12	2"	2"	285	350	696	980	360	1020	121	766
XBOOST3 VDROO 3-13	2"	2"	285	350	696	980	360	1020	121	841
XBOOST3 VDROO 3-14	2"	2"	285	350	696	980	360	1020	121	861
XBOOST3 VDROO 3-15	2"	2"	285	350	696	980	360	1020	121	881

Modelo	DN	DN	A	B	C	D	E	F	H	H1
	in	out								
	mm									
XBOOST3 VDROO 5-3	2" ½	2" ½	296	366	722	1020	360	1020	121	567
XBOOST3 VDROO 5-4	2" ½	2" ½	296	366	722	1020	360	1020	121	594
XBOOST3 VDROO 5-5	2" ½	2" ½	296	366	722	1020	360	1020	121	661
XBOOST3 VDROO 5-6	2" ½	2" ½	296	366	722	1020	360	1020	121	688
XBOOST3 VDROO 5-7	2" ½	2" ½	296	366	722	1020	360	1020	121	715
XBOOST3 VDROO 5-8	2" ½	2" ½	296	366	722	1020	360	1020	121	742
XBOOST3 VDROO 5-9	2" ½	2" ½	296	366	722	1020	360	1020	121	824
XBOOST3 VDROO 5-10	2" ½	2" ½	296	366	722	1020	360	1020	121	851
XBOOST3 VDROO 5-11	2" ½	2" ½	296	366	722	1020	360	1020	121	878
XBOOST3 VDROO 5-12	2" ½	2" ½	296	366	722	1020	360	1020	121	905
XBOOST3 VDROO 5-13	2" ½	2" ½	296	366	722	1020	360	1020	121	932
XBOOST3 VDROO 5-14	2" ½	2" ½	296	366	722	1020	360	1020	121	959
XBOOST3 VDROO 5-15	2" ½	2" ½	296	366	722	1020	360	1020	121	986

Modelo	DN	DN	A	B	C	D	E	F	H	H1
	in	out								
	mm									
XBOOST3 VDROO 10-2	2" ½	2" ½	329	404	809	1020	360	1020	128	638
XBOOST3 VDROO 10-3	2" ½	2" ½	329	404	809	1020	360	1020	128	668
XBOOST3 VDROO 10-4	2" ½	2" ½	329	404	809	1020	360	1020	128	753
XBOOST3 VDROO 10-5	2" ½	2" ½	329	404	809	1020	360	1020	128	783
XBOOST3 VDROO 10-6	2" ½	2" ½	329	404	809	1020	360	1020	128	813
XBOOST3 VDROO 10-7	2" ½	2" ½	329	404	809	1020	360	1020	128	908
XBOOST3 VDROO 10-8	2" ½	2" ½	329	404	809	1020	360	1020	128	938
XBOOST3 VDROO 10-9	2" ½	2" ½	329	404	809	1020	360	1020	128	969
XBOOST3 VDROO 10-10	2" ½	2" ½	329	404	809	1020	360	1020	128	999

Modelo	DN	DN	A	B	C	D	E	F	H	H1
	in	out								
	mm									
XBOOST3 VDROO 15-2	100	80	373	442	1026	1120	360	1020	136	736
XBOOST3 VDROO 15-3	100	80	373	442	1026	1120	360	1020	136	846
XBOOST3 VDROO 15-4	100	80	373	442	1026	1120	360	1020	136	901
XBOOST3 VDROO 15-5	100	80	373	442	1026	1120	360	1020	136	946
XBOOST3 VDROO 15-6	100	80	373	442	1026	1120	360	1020	136	1104
XBOOST3 VDROO 15-7	100	80	373	442	1026	1120	360	1020	136	1149
XBOOST3 VDROO 15-8	100	80	373	442	1026	1120	360	1020	136	1194

Modelo	DN	DN	A	B	C	D	E	F	H	H1
	in	out								
	mm									
XBOOST3 VDROO 20-2	100	100	373	455	1048	1120	360	1020	136	732
XBOOST3 VDROO 20-3	100	100	373	455	1048	1120	360	1020	136	852
XBOOST3 VDROO 20-4	100	100	373	455	1048	1120	360	1020	136	970
XBOOST3 VDROO 20-5	100	100	373	455	1048	1120	360	1020	136	1015
XBOOST3 VDROO 20-6	100	100	373	455	1048	1120	360	1020	136	1060
XBOOST3 VDROO 20-7	100	100	373	455	1048	1120	360	1020	136	1105
XBOOST3 VDROO 20-8	100	100	373	455	1048	1120	360	1020	136	1330

Serie XBOOST VDROO

Características de instalación y transporte

Modelo	DN	DN	A	B	C	D	E	F	H	H1
	in	out								
XBOOST3 VDROO 32-1	125	100	432	519	1186	1280	440	1260	165	805
XBOOST3 VDROO 32-2-2	125	100	432	519	1186	1280	440	1260	165	897
XBOOST3 VDROO 32-2	125	100	432	519	1186	1280	440	1260	165	909
XBOOST3 VDROO 32-3-2	125	100	432	519	1186	1280	440	1260	165	1118
XBOOST3 VDROO 32-3	125	100	432	519	1186	1280	440	1260	165	1118
XBOOST3 VDROO 32-4-2	125	100	432	519	1186	1280	440	1260	165	1188
XBOOST3 VDROO 32-4	125	100	432	519	1186	1280	440	1260	165	1188
XBOOST3 VDROO 32-5-2	125	100	432	519	1186	1280	440	1260	165	1394
XBOOST3 VDROO 32-5	125	100	432	519	1186	1280	440	1260	165	1394
XBOOST3 VDROO 32-6-2	125	100	432	519	1186	1280	440	1260	165	1464
XBOOST3 VDROO 32-6	125	100	432	519	1186	1280	440	1260	165	1464

Modelo	DN	DN	A	B	C	D	E	F	H	H1
	in	out								
XBOOST3 VDROO 45-1	125	100	466	659	1394	1280	440	1260	200	895
XBOOST3 VDROO 45-2-2	150	125	466	659	1394	1280	440	1260	200	1114
XBOOST3 VDROO 45-2	150	125	466	659	1394	1280	440	1260	200	1114
XBOOST3 VDROO 45-3-2	150	125	466	659	1394	1280	440	1260	200	1329
XBOOST3 VDROO 45-3	150	125	466	659	1394	1280	440	1260	200	1329

Modelo	DN	DN	A	B	C	D	E	F	H	H1
	in	out								
XBOOST3 VDROO 65-1-1	200	150	499	688	1499	1280	440	1260	200	897
XBOOST3 VDROO 65-1	200	150	499	688	1499	1280	440	1260	200	1036
XBOOST3 VDROO 65-2-2	200	150	499	688	1499	1280	440	1260	200	1119
XBOOST3 VDROO 65-2-1	200	150	499	688	1499	1280	440	1260	200	1255
XBOOST3 VDROO 65-2	200	150	499	688	1499	1280	440	1260	200	1255

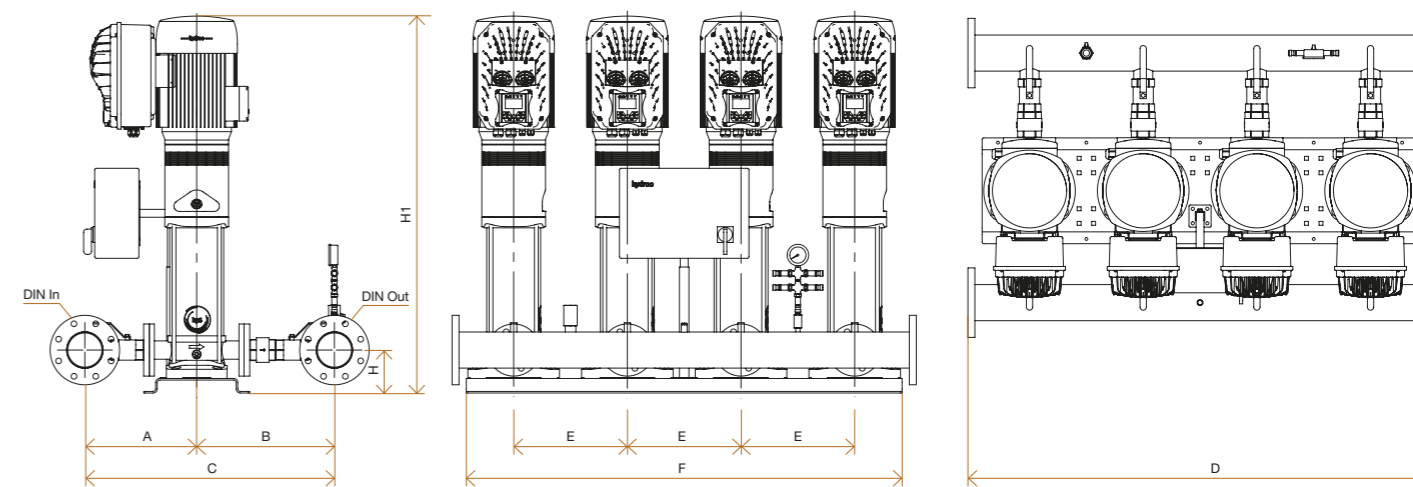

Modelo	DN	DN	A	B	C	D	E	F	H	H1
	in	out								
XBOOST4 VDROO 5-3	3"	3"	310	380	780	1380	360	1380	121	567
XBOOST4 VDROO 5-4	3"	3"	310	380	780	1380	360	1380	121	594
XBOOST4 VDROO 5-5	3"	3"	310	380	780	1380	360	1380	121	661
XBOOST4 VDROO 5-6	3"	3"	310	380	780	1380	360	1380	121	688
XBOOST4 VDROO 5-7	3"	3"	310	380	780	1380	360	1380	121	715
XBOOST4 VDROO 5-8	3"	3"	310	380	780	1380	360	1380	121	742
XBOOST4 VDROO 5-9	3"	3"	310	380	780	1380	360	1380	121	824
XBOOST4 VDROO 5-10	3"	3"	310	380	780	1380	360	1380	121	851
XBOOST4 VDROO 5-11	3"	3"	310	380	780	1380	360	1380	121	878
XBOOST4 VDROO 5-12	3"	3"	310	380	780	1380	360	1380	121	905
XBOOST4 VDROO 5-13	3"	3"	310	380	780	1380	360	1380	121	932
XBOOST4 VDROO 5-14	3"	3"	310	380	780	1380	360	1380	121	959
XBOOST4 VDROO 5-15	3"	3"	310	380	780	1380	360	1380	121	986

Modelo	DN	DN	A	B	C	D	E	F	H	H1
	in	out								
XBOOST4 VDROO 10-2	3"	3"	335	410	835	1380	360	1380	128	638
XBOOST4 VDROO 10-3	3"	3"	335	410	835	1380	360	1380	128	668
XBOOST4 VDROO 10-4	3"	3"	335	410	835	1380	360	1380	128	753
XBOOST4 VDROO 10-5	3"	3"	335	410	835	1380	360	1380	128	783
XBOOST4 VDROO 10-6	3"	3"	335	410	835	1380	360	1380	128	813
XBOOST4 VDROO 10-7	3"	3"	335	410	835	1380	360	1380	128	908
XBOOST4 VDROO 10-8	3"	3"	335	410	835	1380	360	1380	128	938
XBOOST4 VDROO 10-9	3"	3"	335	410	835	1380	360	1380	128	969
XBOOST4 VDROO 10-10	3"	3"	335	410	835	1380	360	1380	128	999

Serie XBOOST VDROO

Características de instalación y transporte

Modelo	DN	DN	A	B	C	D	E	F	H	H1
	in	out	mm							
XBOOST4 VDROO 15-2	100	100	373	455	1048	1470	360	1380	136	736
XBOOST4 VDROO 15-3	100	100	373	455	1048	1470	360	1380	136	846
XBOOST4 VDROO 15-4	100	100	373	455	1048	1470	360	1380	136	901
XBOOST4 VDROO 15-5	100	100	373	455	1048	1470	360	1380	136	946
XBOOST4 VDROO 15-6	100	100	373	455	1048	1470	360	1380	136	1104
XBOOST4 VDROO 15-7	100	100	373	455	1048	1470	360	1380	136	1149
XBOOST4 VDROO 15-8	100	100	373	455	1048	1470	360	1380	136	1194

Modelo	DN	DN	A	B	C	D	E	F	H	H1
	in	out	mm							
XBOOST4 VDROO 20-2	125	100	386	455	1076	1470	360	1380	136	732
XBOOST4 VDROO 20-3	125	100	386	455	1076	1470	360	1380	136	852
XBOOST4 VDROO 20-4	125	100	386	455	1076	1470	360	1380	136	970
XBOOST4 VDROO 20-5	125	100	386	455	1076	1470	360	1380	136	1015
XBOOST4 VDROO 20-6	125	100	386	455	1076	1470	360	1380	136	1060
XBOOST4 VDROO 20-7	125	100	386	455	1076	1470	360	1380	136	1105
XBOOST4 VDROO 20-8	125	100	386	455	1076	1470	360	1380	136	1330

Modelo	DN	DN	A	B	C	D	E	F	H	H1
	in	out	mm							
XBOOST4 VDROO 32-1	125	125	432	532	1214	1700	440	1700	165	805
XBOOST4 VDROO 32-2-2	125	125	432	532	1214	1700	440	1700	165	897
XBOOST4 VDROO 32-2	125	125	432	532	1214	1700	440	1700	165	909
XBOOST4 VDROO 32-3-2	125	125	432	532	1214	1700	440	1700	165	1118
XBOOST4 VDROO 32-3	125	125	432	532	1214	1700	440	1700	165	1118
XBOOST4 VDROO 32-4-2	125	125	432	532	1214	1700	440	1700	165	1188
XBOOST4 VDROO 32-4	125	125	432	532	1214	1700	440	1700	165	1188
XBOOST4 VDROO 32-5-2	125	125	432	532	1214	1700	440	1700	165	1394
XBOOST4 VDROO 32-5	125	125	432	532	1214	1700	440	1700	165	1394
XBOOST4 VDROO 32-6-2	125	125	432	532	1214	1700	440	1700	165	1464
XBOOST4 VDROO 32-6	125	125	432	532	1214	1700	440	1700	165	1464

Modelo	DN	DN	A	B	C	D	E	F	H	H1
	in	out	mm							
XBOOST4 VDROO 45-1	125	100	467	674	1425	1720	440	1700	200	895
XBOOST4 VDROO 45-2-2	150	150	467	674	1425	1720	440	1700	200	1114
XBOOST4 VDROO 45-2	150	150	467	674	1425	1720	440	1700	200	1114
XBOOST4 VDROO 45-3-2	150	150	467	674	1425	1720	440	1700	200	1329
XBOOST4 VDROO 45-3	150	150	467	674	1425	1720	440	1700	200	1329

Modelo	DN	DN	A	B	C	D	E	F	H	H1
	in	out	mm							
XBOOST4 VDROO 65-1-1	200	200	499	713	1552	1720	440	1700	200	897
XBOOST4 VDROO 65-1	200	200	499	713	1552	1720	440	1700	200	1036
XBOOST4 VDROO 65-2-2	200	200	499	713	1552	1720	440	1700	200	1119
XBOOST4 VDROO 65-2-1	200	200	499	713	1552	1720	440	1700	200	1255
XBOOST4 VDROO 65-2	200	200	499	713	1552	1720	440	1700	200	1255

XFIRE

Configuración en bombas eléctricas y diesel hasta un caudal de 2000 m³/h y presión de 300 metros.

Versatilidad en las configuraciones: bombas de cámara partida (HSC), bombas horizontales normalizadas (NSX, NLF), bombas circuladoras de rotor seco (TF), bombas de alta presión (HHP) y bombas de turbina vertical (LS).

Equipos contraincendios de acuerdo con la norma EN 12845 y UNE 23.500-2021.

Gran disponibilidad de materiales en las bombas, fundición, SS304, SS316 y SS Dúplex.

XFIRE EDJ

Configuración:

- Bomba eléctrica
- Bomba diésel
- Bomba jockey
- Colector, conexiones
- Cuadro eléctrico
- Accesorios

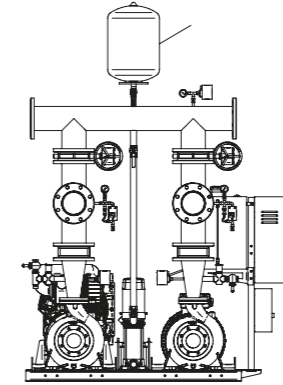

XFIRE DJ

Configuración:

- Bomba diésel
- Bomba jockey
- Colector, conexiones
- Cuadro eléctrico
- Accesorios

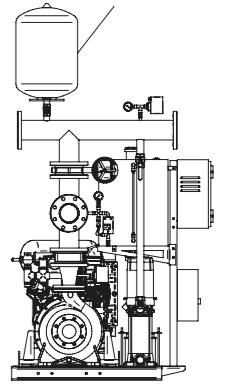

XFIRE EJ

Configuración:

- Bomba eléctrica
- Bomba jockey
- Colector, conexiones
- Cuadro eléctrico
- Accesorios

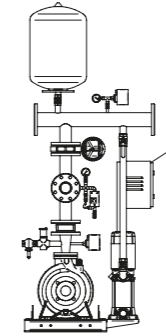

XFIRE 2EJ

Configuración:

- 2 bombas eléctricas
- Bomba jockey
- Colector, conexiones
- Cuadro eléctrico
- Accesorios

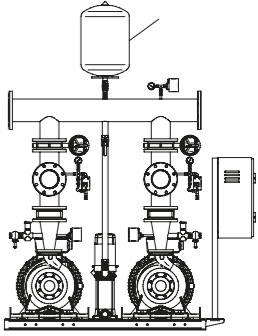

XFIRE 3EJ

Configuración:

- 3 bombas eléctricas
- Bomba jockey
- Colector, conexiones
- Cuadro eléctrico
- Accesorios

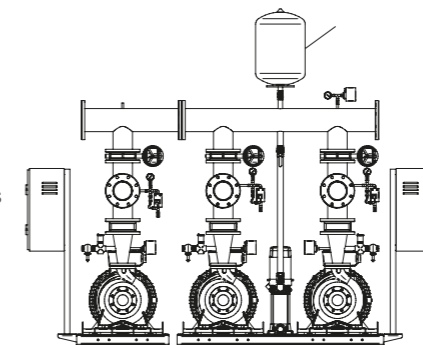

Serie SXB

Versatilidad máxima con el conector del flotador de nivel fácilmente extraíble, máxima robustez, doble cierre mecánico, resistencia a la abrasión y al ataque galvánico.

Aspiración inferior y diámetro optimizado a 124 mm.

Certificaciones WRAS y ACS.

Características técnicas

Fabricada íntegramente en acero inoxidable AISI 304 y tecnopolímero.

Motor IP68 con aislamiento clase F.

Máximo contenido de arena: 50 g/m³.

Máxima inmersión: 50 m.

La versión monofásica incluye condensador interior y protección de sobrecarga. El condensador externo es opcional.

Incluye 10 metros de cable H07RNF.

Temperatura de operación de hasta 40 °C.



La bomba sumergible compacta para pozos abiertos y depósitos.

Utilizada en sistemas de presurización, riego y trasvase.

Ánodo de sacrificio disponible.



Características de selección

Modelo	I (A)		P2		C	l/min m ³ /h	0	20	40	60	80	100	120	140
	1~230V	3~400V	kW	HP			μF	0	1,2	2,4	3,6	4,8	6	7,2
SXB 3-06	3,7	1,4	0,5	0,6	16	mca	36	30	24	14	5			
SXB 3-08	4	1,9	0,6	0,8	25		47	40	32	20	7			
SXB 3-10	5,7	2,2	0,8	1	25		59	50	39	24	8			
SXB 3-12	6,5	2,6	0,9	1,2	35		71	60	47	29	9			
SXB 3-15	7,6	2,9	1,1	1,5	35		83	70	56	34	11			
SXB 3-20	9,8	3,5	1,5	2	40		106	90	70	43	13			
SXB 5-08	4,2	2,1	0,6	0,8	25		39	36	33	29	25	19	14	8
SXB 5-12	6,4	2,5	0,9	1,2	35		52	48	44	39	33	26	19	11
SXB 5-15	8	3	1,1	1,5	35		65	60	55	49	41	32	23	14
SXB 5-20	9,1	3,7	1,5	2	40		77	72	66	58	49	39	28	16

Características de instalación y transporte

Modelo	A	B	C	Kg
	mm			
SXB 3-06	439	124	1 1/4"	14
SXB 3-08	495	124	1 1/4"	16
SXB 3-10	521	124	1 1/4"	17
SXB 3-12	590	124	1 1/4"	19
SXB 3-15	616	124	1 1/4"	20
SXB 3-20	698	124	1 1/4"	24
SXB 5-08	469	124	1 1/4"	16
SXB 5-12	515	124	1 1/4"	18
SXB 5-15	541	124	1 1/4"	19
SXB 5-20	620	124	1 1/4"	21

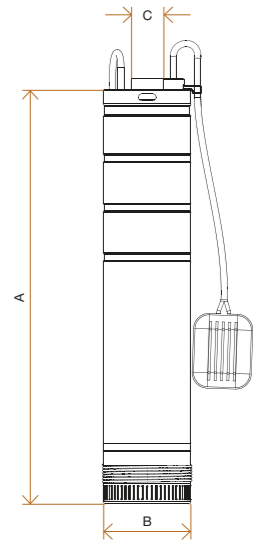

Definición de modelo

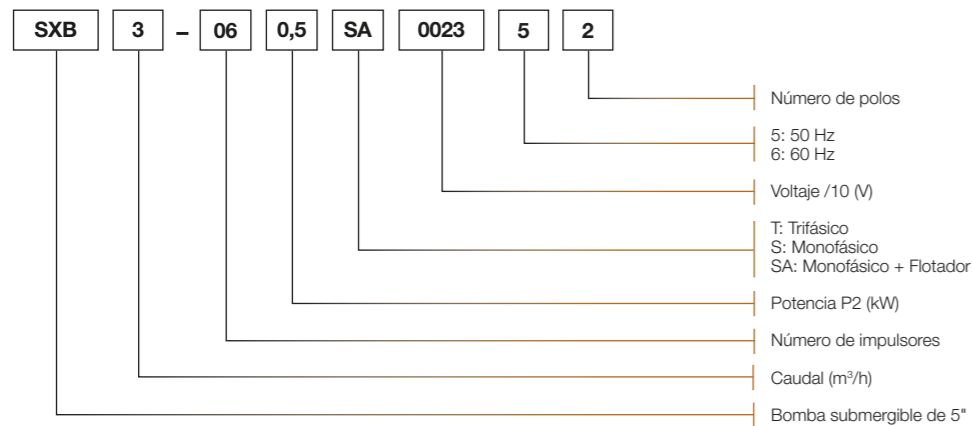

Serie S3P

Conjunto electrobomba con impulsores flotantes.

Fabricada según normativa NEMA.

Temperatura máxima del fluido 40 °C y concentración de arena de 150gr/m³.

Inmersión máxima de 80 metros.

Características técnicas

Acero inoxidable AISI 304 a excepción de los impulsores flotantes y difusores en POM (Polioximetileno).

Motor monofásico rebobinable 180-230V / 50Hz. Incluye condensador, 20 metros de cables y guardamotor.

Motor trifásico 350-400 V / 50Hz.

Válvula de retención reforzada.

Definición de modelo

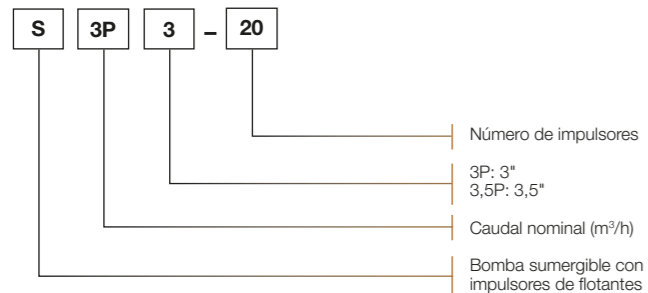

La opción más eficiente para el suministro de agua en los pozos de 3\" y 3,5 \" de diámetro.



Características de selección

Modelo	P2		Q(l/min)	0	5	10	15	20	25	30	35	40	45
	kW	HP	Q(m ³ /h)	0	0,3	0,6	0,9	1,2	1,5	1,8	2,1	2,4	2,7
S3P2-20	0,55	0,75	mca	84	82	78	76	72	66	58	48	36	20
S3P2-27	0,75	1		113	111	105	102	97	89	79	65	48	27
S3P2-37	1,1	1,5		155	152	144	140	133	122	107	89	66	37

Modelo	P2		Q(l/min)	0	5	10	15	20	25	30	35	40	45	50	55	60
	kW	HP	Q(m ³ /h)	0	0,3	0,6	0,9	1,2	1,5	1,8	2,1	2,4	2,7	3,0	3,3	3,6
S3P3-15	0,55	0,75	mca	63	62	61	60	58	56	53	50	46	41	35	27	20
S3P3-20	0,75	1		84	83	82	80	78	74	71	67	61	54	46	37	27
S3P3-28	1,1	1,5		117	116	114	112	109	104	100	93	86	76	65	51	37

Características de instalación y transporte

Modelo	A	B	C	DN	(Ø)E	(Ø)D	Kg
	mm						
S3P2-20	1093	407	686	1\"	69	72	11,05
S3P2-27	1636	523	1113	1\"	69	72	15,95
S3P2-37	1324	458	866	1\"	69	72	13,25

Modelo	A	B	C	DN	(Ø)E	(Ø)D	Kg
	mm						
S3P3-15	1037	407	630	1\"	69	72	10,85
S3P3-20	1516	523	993	1\"	69	72	12,85
S3P3-28	1219	458	761	1\"	69	72	15,45

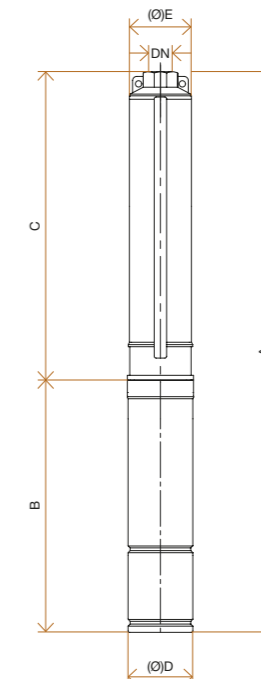

Serie ST4

Bomba con alto rendimiento hidráulico, válvula antirretorno de acero inoxidable e impulsores flotantes.

Fabricada según normativa NEMA.

Temperatura máxima del fluido 40° C y concentración de arena de 150 g/m³.

Inmersión máxima de 120 metros.

Características técnicas

Acero inoxidable AISI 304 a excepción de los impulsores flotantes y difusores en POM (Polioximetileno).

Válvula de retención en acero inoxidable.

Definición de modelo

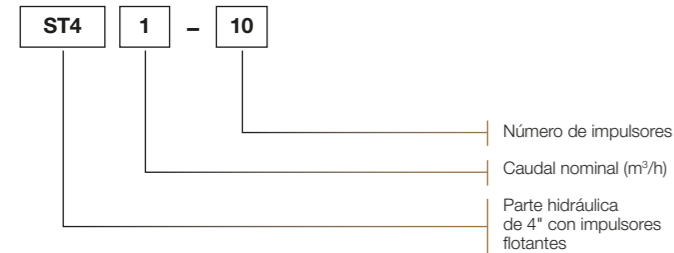

La bomba que los profesionales buscan para pozos de 4" de diámetro.

Disponibles motores con una amplia gama de configuraciones y materiales.



Características de selección

Modelo	P2		Q (m ³ /h)	0	0,3	0,6	0,9	1,2	1,5
	kW	HP		Q (l/min)	0	5	10	15	20
ST4 1-10	0,37	0,5	mca	67	63	55	46	33	18
ST4 1-13	0,37	0,5		86	78	70	56	42	23
ST4 1-19	0,55	0,75		126	118	105	86	60	30
ST4 1-26	0,75	1		173	160	141	117	81	39
ST4 1-38	1,1	1,5		253	234	208	169	117	52

Modelo	P2		Q (m ³ /h)	0	1,5	1,8	2,1	2,4	2,7	3
	kW	HP		Q (l/min)	0	25	30	35	40	45
ST4 2-5	0,37	0,5	mca	33	28	26	24	20	17	13
ST4 2-7	0,37	0,5		47	39	35	32	28	24	19
ST4 2-10	0,55	0,75		67	56	52	47	41	36	27
ST4 2-14	0,75	1		93	78	73	66	57	50	37
ST4 2-20	1,1	1,5		133	113	104	97	82	72	53
ST4 2-28	1,5	2		187	158	146	130	115	97	74
ST4 2-40	2,2	3		267	226	208	186	164	136	106

Modelo	P2		Q (m ³ /h)	0	2,1	2,4	2,7	3	3,6	4,2
	kW	HP		Q (l/min)	0	35	40	45	50	60
ST4 3-5	0,37	0,5	mca	34	29	27	25	23	18	12
ST4 3-8	0,55	0,75		54	46	43	41	38	30	19
ST4 3-11	0,75	1		72	61	58	54	49	38	28
ST4 3-16	1,1	1,5		106	89	83	77	70	54	34
ST4 3-21	1,5	2		142	122	115	108	100	79	49
ST4 3-32	2,2	3		208	177	165	152	138	104	64

Modelo	P2		Q (m ³ /h)	0	3,6	4,2	4,8	5,4	6	6,6
	kW	HP		Q (l/min)	0	60	70	80	90	100
ST4 4-4	0,37	0,50	mca	26	19	17	14	11	7	4
ST4 4-6	0,55	0,75		38	30	26	22	18	12	8
ST4 4-8	0,75	1,00		51	39	35	30	24	18	14
ST4 4-12	1,1	1,50		77	63	57	49	41	31	21
ST4 4-16	1,5	2		102	86	77	68	57	46	34
ST4 4-24	2,2	3		151	122	111	97	80	62	44
ST4 4-32	3	4		203	162	146	127	105	80	59
ST4 4-40	3,7	5		253	202	182	159	131	102	70
ST4 4-44	4	5,5		278	230	210	187	159	127	94

Serie SX, SN, SD

Bomba sumergible de pozo de acero inoxidable.

Características técnicas

Bomba vertical multi-etapa con motor sumergible de estándar NEMA refrigerado por agua o aceite de pozo profundo de 4", 6" u 8". Cada bomba incluye una válvula antirretorno.

Impulsor y difusor completamente fabricados en acero inoxidable 304.

Series SX-SN fabricadas en chapa. Series SX-SN-SD 6-8-10-12 fabricadas en microfusión.

Contenido máximo de arenas de 100 gr/m³



Diseño hidráulico optimizado y robusto en bombas de 4 a 12".

Disponibles modelos radiales en AISI 304 y 316. Amplia gama de motores en AISI 316 y Dúplex.



Definición de modelo

Versión en chapa

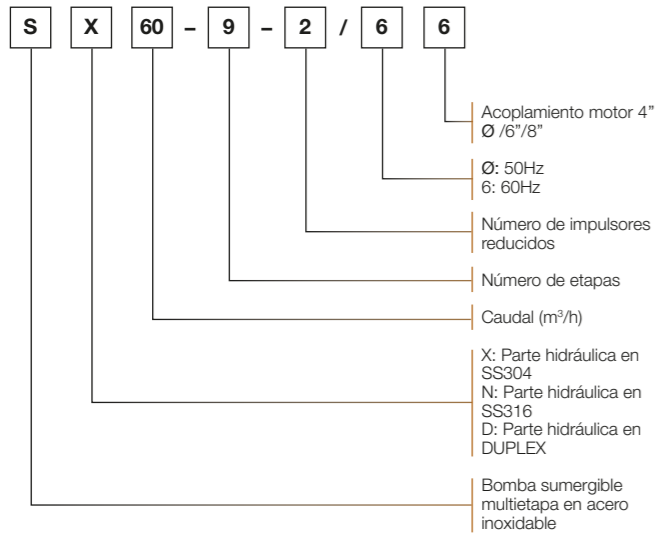

Versión en microfusión

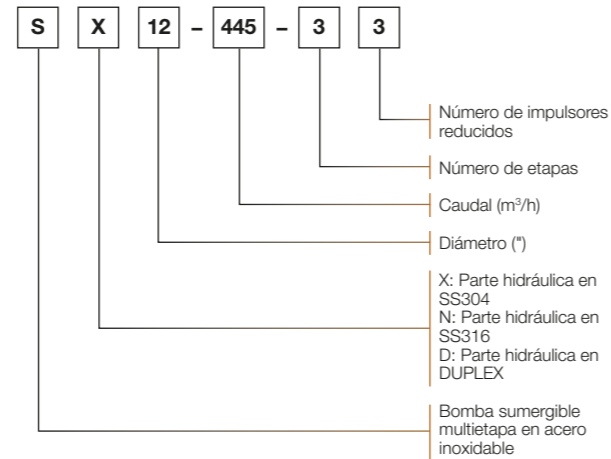

Características de selección

Modelo 4"	P2		Q (m ³ /h)	0	0,4	0,6	0,8	1	1,2	1,4	1,6	1,8	2
	kW	HP											
SX, SN1-6	0,37	0,5	mca	33,5	33	32	31	30	29	27	25	22	19
SX, SN1-9	0,37	0,5		51	50	49	48	46	44	41	38	34	29
SX, SN1-13	0,55	0,75		73	72	71	69	67	64	60	55	49	42
SX, SN1-17	0,75	0,75		96	95	92	90	87	84	78	71	64	55
SX, SN1-21	1,1	1,5		119	118	115	112	108	103	97	89	80	69
SX, SN1-25	1,1	1,5		141	140	137	134	129	123	116	106	95	82
SX, SN1-28	1,5	2		158	157	153	150	145	138	130	119	107	92
SX, SN1-32	1,5	2		180	179	175	171	165	158	148	136	122	105
SX, SN1-36	1,5	2		203	202	197	192	186	178	167	153	137	118
SX, SN1-39	2,2	3		221	219	214	209	202	193	181	166	149	128
SX, SN1-42	2,2	3		238	236	230	225	217	208	195	179	160	137
SX, SN1-46	2,2	3		260	258	252	246	238	227	213	196	176	151
SX, SN1-50	2,2	3		284	282	276	269	260	248	233	214	192	165

Modelo 4"	P2		Q (m ³ /h)	0	1,2	1,6	2	2,4	2,8	3	3,2	3,6	4
	kW	HP											
SX, SN3-6	0,37	0,5	mca	38	34	32	30	28	26	24	23	18	13
SX, SN3-9	0,55	0,75		55	51	48	45	42	38	36	33	27	20
SX, SN3-12	0,75	1		71	68	64	61	57	52	49	44	37	27
SX, SN3-15	1,1	1,5		90	85	81	77	72	65	61	56	47	34
SX, SN3-18	1,1	1,5		110	103	97	92	87	78	74	68	57	42
SX, SN3-22	1,5	2		130	126	120	113	106	96	91	84	70	53
SX, SN3-27	2,2	3		162	154	146	138	130	118	111	104	87	66
SX, SN3-32	2,2	3		193	183	173	163	154	140	131	122	102	79
SX, SN3-38	3	4		226	217	205	194	183	168	157	146	122	94
SX, SN3-43	3	4		261	246	233	220	207	190	178	166	139	107

Modelo 4"	P2		Q (m ³ /h)	0	2	3	3,5	4	4,5	5	5,5	6	6,5
	kW	HP											
SX, SN5-4	0,37	0,5	mca	21	20,5	20	19	18	17	15	13	10	6
SX, SN5-6	0,55	0,75		34	31	30	28	27	25	22	19	15	11
SX, SN5-8	0,75	1		43	42	40	36	36	33	30	25	20	15
SX, SN5-12	1,1	1,5		70	63	59	57	54	50	45	38	30	23
SX, SN5-17	1,5	2		97	91	84	80	76	71	64	54	43	32
SX, SN5-21	2,2	3		120	112	104	99	94	87	79	67	53	39
SX, SN5-25	2,2	3		141	134	124	118	112	104	94	80	64	47
SX, SN5-29	3	4		163	155	144	137	130	120	108	92	74	55
SX, SN5-33	3	4		184	177	163	156	148	137	123	105	84	62
SX, SN5-38	4	5,5		217	203	188	178	170	158	142	121	97	71
SX, SN5-43	4	5,5		246	230	213	203	193	179	161	137	109	81

Modelo 4"	P2		Q (m ³ /h)	0	3	4	5	6	7	8	9	10	11
	kW	HP											
SX, SN8-5	0,75	1	mca	30	26	24	23	22	21	19	17	14	10
SX, SN8-7	1,1	1,5		41	36	34	33	31	29	27	24	20	14
SX, SN8-10	1,5	2		58	52	50	47	45	42	39	35	29	21
SX, SN8-12	2,2	3		72	62	60	57	54	51	47	42	35	26
SX, SN8-15	2,2	3		84	77	74	71	68	64	59	53	44	33
SX, SN8-18	3	4		102	93	89	86	81	77	71	63	53	40
SX, SN8-21	4	5,5		123	108	104	100	95	90	83	74	62	47
SX, SN8-25	4	5,5		147	129	124	119	113	108	99	89	74	56
SX, SN8-30	5,5	7,5		179	155	149	143	136	130	119	106	88	67
SX, SN8-37	5,5	7,5		219	191	184	176	167	159	147	131	109	82
SX, SN8-44	7,5	10		261	227	218	209	199	190	174	156	129	98
SX, SN8-50	7,5	10		290	258	248	238	226	216	198	177	147	111

Serie SX, SN, SD

Características de instalación y transporte

SX, SN, SD
1, 3, 5, 8, 12, 17, 30, 42,
60, 75, 95, 120, 150, 200

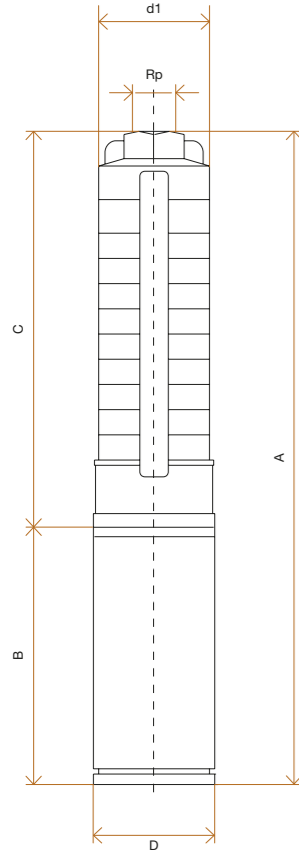

Modelo	A	B	C	D	d1	Rp	Peso
	mm						Kg
SX, SN1-6	667	370	297	96	100	1" 1/4	12
SX, SN1-9	703	370	360	96	100	1" 1/4	13
SX, SN1-13	824	380	444	96	100	1" 1/4	15
SX, SN1-17	928	400	528	96	100	1" 1/4	17
SX, SN1-21	1052	440	612	96	100	1" 1/4	19
SX, SN1-25	1136	440	696	96	100	1" 1/4	20
SX, SN1-28	1229	470	759	96	100	1" 1/4	23
SX, SN1-32	1313	470	843	96	100	1" 1/4	24
SX, SN1-36	1397	470	927	96	100	1" 1/4	25
SX, SN1-39	1500	510	990	96	100	1" 1/4	29
SX, SN1-42	1563	510	1053	96	100	1" 1/4	30
SX, SN1-46	1647	510	1137	96	100	1" 1/4	31
SX, SN1-50	1731	510	1221	96	100	1" 1/4	32

Modelo	A	B	C	D	d1	Rp	Peso
	mm						Kg
SX, SN3-6	667	370	297	96	100	1" 1/4	12
SX, SN3-9	740	380	360	96	100	1" 1/4	13
SX, SN3-12	823	400	423	96	100	1" 1/4	16
SX, SN3-15	926	440	486	96	100	1" 1/4	18
SX, SN3-18	999	440	549	96	100	1" 1/4	19
SX, SN3-22	1103	470	633	96	100	1" 1/4	22
SX, SN3-27	1248	510	738	96	100	1" 1/4	27
SX, SN3-32	1353	510	843	96	100	1" 1/4	28
SX, SN3-38	1589	620	969	96	100	1" 1/4	31
SX, SN3-43	1694	620	1074	96	100	1" 1/4	32

Modelo	A	B	C	D	d1	Rp	Peso
	mm						Kg
SX, SN5-4	625	370	255	96	100	1" 1/2	12
SX, SN5-6	677	380	297	96	100	1" 1/2	13
SX, SN5-8	739	400	339	96	100	1" 1/2	15
SX, SN5-12	863	440	423	96	100	1" 1/2	17
SX, SN5-17	998	470	528	96	100	1" 1/2	21
SX, SN5-21	1122	510	612	96	100	1" 1/2	26
SX, SN5-25	1206	510	696	96	100	1" 1/2	27
SX, SN5-29	1400	620	780	96	100	1" 1/2	29
SX, SN5-33	1484	620	864	96	100	1" 1/2	30
SX, SN5-38	1719	750	969	96	100	1" 1/2	33
SX, SN5-43	1824	750	1074	96	100	1" 1/2	35

Modelo	A	B	C	D	d1	Rp	Peso
	mm						Kg
SX, SN8-5	853	400	453	96	100	2"	16
SX, SN8-7	977	440	537	96	100	2"	19
SX, SN8-10	1133	470	663	96	100	2"	22
SX, SN8-12	1257	510	747	96	100	2"	27
SX, SN8-15	1383	510	873	96	100	2"	29
SX, SN8-18	1619	620	999	96	100	2"	32
SX, SN8-21	1875	750	1125	96/143	100	2"	35/41
SX, SN8-25	2043	750	1293	96/143	100	2"	37/43
SX, SN8-30	2343	840	1503	96/143	100	2"	43/51
SX, SN8-37	2637	840	1797	96/143	100	2"	46/54
SX, SN8-44	3011	920	2091	96/143	100	2"	55/66
SX, SN8-50	3263	920	2343	96/143	100	2"	58/69

Modelo	A	B	C	D	d1	Rp	Peso
	mm						Kg
SX, SN12-5	1005	470	535	96	100	2"	21
SX, SN12-7	1175	510	665	96	100	2"	26
SX, SN12-10	1480	620	860	96	100	2"	30
SX, SN12-13	1837	782	1055	96/143	100	2"	34/40
SX, SN12-15	2025	840	1185	96/143	100	2"	38/46
SX, SN12-18	2220	840	1380	96/143	100	2"	40/48
SX, SN12-21	2495	920	1575	96/143	100	2"	47/58
SX, SN12-25	2755	920	1835	96/143	100	2"	50/61

Modelo	A	B	C	D	d1	Rp	Peso
	mm						Kg
SX, SN17-1	708	380	328	96	133	2" 1/2	17
SX, SN17-2	828	440	388	96	133	2" 1/2	21
SX, SN17-3	959	510	449	96	133	2" 1/2	28
SX, SN17-4	1019	510	509	96	133	2" 1/2	29
SX, SN17-5	1190	620	570	96	133	2" 1/2	32
SX, SN17-6	1412	782	630	96/143	133	2" 1/2	35/41
SX, SN17-7	1441	782	691	96/143	133	2" 1/2	36/42
SX, SN17-8	1591	840	751	96/143	133	2" 1/2	41/49
SX, SN17-9	1652	840	812	96/143	133	2" 1/2	42/50
SX, SN17-10	1712	840	872	96/143	133	2" 1/2	43/51
SX, SN17-11	1853	920	933	96/143	133	2" 1/2	49/60
SX, SN17-12	1913	920	933	96/143	133	2" 1/2	50/61
SX, SN17-13	1974	920	1054	96/153	133	2" 1/2	51/62
SX, SN17-14	2027	897	1130	143	133	2" 1/2	75
SX, SN17-15	2088	897	1191	143	133	2" 1/2	76
SX, SN17-16	2148	897	1251	143	133	2" 1/2	77
SX, SN17-17	2209	897	1312	143	133	2" 1/2	78
SX, SN17-18	2314	942	1372	143	133	2" 1/2	85
SX, SN17-19	2375	942	1433	143	133	2" 1/2	86
SX, SN17-20	2435	942	1493	143	133	2" 1/2	87
SX, SN17-21	2534	980	1554	143	133	2" 1/2	95
SX, SN17-22	2594	980	1614	143	133	2" 1/2	96
SX, SN17-23	2655	980	1675	143	133	2" 1/2	98
SX, SN17-24	2715	980	1735	143	133	2" 1/2	99
SX, SN17-25	2826	1030	1796	143	133	2" 1/2	106
SX, SN17-26	2886	1030	1856	143	133	2" 1/2	107

Serie SX, SN, SD

Características de instalación y transporte

Modelo	A	B	C	D	d1	Rp	Peso
	mm						Kg
SX, SN30-1	802	440	362	96	133	3"	20
SX, SN30-2	968	510	458	96	133	3"	28
SX, SN30-3	1174	620	554	96	133	3"	31
SX, SN30-4	1432	782	650	96/143	133	3"	35/41
SX, SN30-5	1586	840	746	96/143	133	3"	40/48
SX, SN30-6	1682	840	842	96/143	133	3"	42/50
SX, SN30-7	1858	920	938	96/143	133	3"	49/60
SX, SN30-8	1954	920	1034	96/143	133	3"	51/61
SX, SN30-9	2043	897	1146	143	133	3"	75
SX, SN30-10	2139	897	1242	143	133	3"	77
SX, SN30-11	2235	897	1338	143	133	3"	79
SX, SN30-12	2376	942	1434	143	133	3"	85
SX, SN30-13	2472	942	1530	143	133	3"	87
SX, SN30-14	2606	980	1626	143	133	3"	96
SX, SN30-15	2702	980	1722	143	133	3"	98
SX, SN30-16	2848	1030	1818	143	133	3"	106
SX, SN30-17	2944	1030	1914	143	133	3"	108
SX, SN30-18	3100	1090	2010	143	133	3"	117
SX, SN30-19	3196	1090	2106	143	133	3"	119
SX, SN30-20	3292	1090	2202	143	133	3"	120
SX, SN30-21	3388	1090	2298	143	133	3"	122
SX, SN30-22	3554	1160	2394	143	133	3"	138
SX, SN30-23	3650	1160	2490	143	133	3"	140
SX, SN30-24	3746	1160	2586	143	133	3"	142
SX, SN30-25	3842	1160	2682	143	133	3"	144

Modelo	A	B	C	D	d1	Rp	Peso
	mm						Kg
SX, SN42-1	888	510	378	96	150	3"	29
SX, SN42-2	1111	620	491	96	150	3"	33
SX, SN42-3	1444	840	604	96/143	150	3"	40/48
SX, SN42-4	1637	920	717	96/143	150	3"	47/58
SX, SN42-5	1750	920	830	96/143	150	3"	49/60
SX, SN42-6	1856	897	959	143	150	3"	73
SX, SN42-7	2014	942	1072	143	150	3"	80
SX, SN42-8	2165	980	1185	143	150	3"	89
SX, SN42-9	2328	1030	1298	143	150	3"	97
SX, SN42-10	2441	1030	1411	143	150	3"	100
SX, SN42-11	2614	1090	1524	143	150	3"	109
SX, SN42-12	2727	1090	1637	143	150	3"	111
SX, SN42-13	2910	1160	1750	143	150	3"	127
SX, SN42-14	3023	1160	1863	143	150	3"	129
SX, SN42-15	3136	1160	1976	143	150	3"	131
SX, SN42-16	3331	1242	2089	143	150	3"	145
SX, SN42-17	3444	1242	2202	143	150	3"	147
SX, SN42-18	3697	1382	2315	143	150	3"	162
SX, SN42-19	3810	1382	2428	143	150	3"	164
SX, SN42-20	3923	1382	2541	143	150	3"	167
SX, SN42-21	4224	1570	2654	143	150	3"	192
SX, SN42-22	4337	1570	2767	143	150	3"	194

Modelo	A	B	C	D	d1	Rp	Peso
	mm						Kg
SX, SN60-1	878	510	368	96	150	4"	30
SX, SN60-2-2	1101	620	481	96	150	4"	33
SX, SN60-2	1263	782	481	96/143	150	4"	35/41
SX, SN60-3	1434	840	594	96/143	150	4"	41/49
SX, SN60-4	1627	920	707	96/143	150	4"	48/59
SX, SN60-5	1717	897	820	143	150	4"	72
SX, SN60-6	1891	942	949	143	150	4"	78
SX, SN60-7	2042	980	1062	143	150	4"	87
SX, SN60-8-2	2155	980	1175	143	150	4"	88
SX, SN60-8	2205	1030	1175	143	150	4"	96
SX, SN60-9-2	2318	1030	1288	143	150	4"	97
SX, SN60-9	2378	1090	1288	143	150	4"	105
SX, SN60-10	2491	1090	1401	143	150	4"	107
SX, SN60-11	2674	1160	1514	143	150	4"	123
SX, SN60-12	2787	1160	1627	143	150	4"	125
SX, SN60-13	2900	1160	1740	143	150	4"	127
SX, SN60-14	3095	1242	1853	143	150	4"	141
SX, SN60-15	3208	1242	1966	143	150	4"	143
SX, SN60-16	3461	1382	2079	143	150	4"	158
SX, SN60-17	3594	1382	2192	143	150	4"	160
SX, SN60-18	3687	1382	2305	143	150	4"	162
SX, SN60-19	3988	1570	2418	143	150	4"	188
SX, SN60-20	4101	1570	2531	143	150	4"	190
SX, SN60-21	4214	1570	2644	143	150	4"	191

Modelo	A	B	C	D	d1	Rp	Peso
	mm						Kg
SX, SN75-1	1270	782	488	143	197	5"	56
SX, SN75-2	1424/1411	810/780	614/631	143/184	197	5"	78/97
SX, SN75-3	1660/1577	920/820	740/757	143/184	197	5"	92/116
SX, SN75-4	1896/1743	1030/860	866/883	143/184	197	5"	110/134
SX, SN75-5	2082/1899	1090/890	992/1009	143/184	197	5"	122/152
SX, SN75-6	2278/2075	1160/940	1118/1135	143/184	197	5"	141/178
SX, SN75-7	2574/2311	1330/1050	1244/1261	143/184	197	5"	171/211
SX, SN75-8	2700/2437	1330/1050	1370/1387	143/184	197	5"	176/216
SX, SN75-9	3066/2663	1570/1150	1496/1513	143/184	197	5"	204/233
SX, SN75-10	3192/2789	1570/1150	1622/1639	143/184	197	5"	209/238
SX, SN75-11	3005	1240	1765	184	197	5"	256
SX, SN75-12	3131	1240	1891	184	197	5"	261
SX, SN75-13	3387	1370	2017	184	197	5"	279
SX, SN75-14	3513	1370	2143	184	197	5"	285
SX, SN75-15	3639	1370	2269	184	197	5"	290
SX, SN75-16	3885	1490	2395	192	197	5"	309
SX, SN75-17	4011	1490	2521	192	197	5"	315
SX, SN75-18	4187	1540	2647	192	197	5"	341
SX, SN75-19	4313	1540	2773	192	197	5"	346
SX, SN75-20	4439	1540	2899	192	197	5"	351

Serie SX, SN, SD

Características de instalación y transporte

Modelo	A	B	C	D	d1	Rp	Peso
	mm						Kg
SX, SN95-1	1270	782	488	143	197	5"	57
SX, SN95-2	1484/1431	870/800	614/631	143/184	197	5"	83/105
SX, SN95-3	1720/1617	980/860	740/757	143/184	197	5"	100/129
SX, SN95-4	1956/1773	1090/890	866/883	143/184	197	5"	119/148
SX, SN95-5	2152/1949	1160/940	992/1009	143/184	197	5"	138/175
SX, SN95-6	2348/2125	1230/990	1118/1135	143/184	197	5"	155/188
SX, SN95-7	2574/2311	1330/1050	1244/1261	143/184	197	5"	174/213
SX, SN95-8	2940/2537	1570/1150	1370/1387	143/184	197	5"	202/231
SX, SN95-9	3066/2663	1570/1150	1496/1513	143/184	197	5"	208/237
SX, SN95-10	2879	1240	1639	184	197	5"	254
SX, SN95-11	3005	1240	1765	184	197	5"	260
SX, SN95-12	3261	1370	1891	184	197	5"	279
SX, SN95-13	3387	1370	2017	184	197	5"	284
SX, SN95-14	3513	1370	2143	184	197	5"	290
SX, SN95-15	3759	1490	2269	192	197	5"	310
SX, SN95-16	3885	1490	2395	192	197	5"	316
SX, SN95-17	4061	1540	2521	192	197	5"	342
SX, SN95-18	4187	1540	2647	192	197	5"	348

Modelo	A	B	C	D	d1	Rp	Peso
	mm						Kg
SX, SN120-1	1451/1380/—	920/820/—	531/560/—	144/184/—	230	6"	96/121/—
SX, SN120-2-2	1721/1580/—	1030/860/—	691/720/—	144/184/—	230	6"	111/135/—
SX, SN120-2-1	1781/1610/—	1090/890/—	691/720/—	144/184/—	230	6"	118/140/—
SX, SN120-2	1921/1660/—	1230/940/—	691/720/—	144/184/—	230	6"	127/155/—
SX, SN120-3-2	2093/1870/—	1242/990/—	851/880/—	144/184/—	230	6"	142/173/—
SX, SN120-3-1	2233/1930/2002	1382/1050/1122	851/880/880	144/184/236	230	6"	148/187/227
SX, SN120-3	2233/1930/2002	1382/1050/1122	851/880/880	144/184/236	230	6"	148/187/227
SX, SN120-4-2	2581/2190/2202	1570/1150/1162	1011/1040/1040	144/184/236	230	6"	166/210/252
SX, SN120-4-1	2581/2190/2202	1570/1150/1162	1011/1040/1040	144/184/236	230	6"	166/210/252
SX, SN120-4	2581/2190/2202	1570/1150/1162	1011/1040/1040	144/184/236	230	6"	166/210/252
SX, SN120-5-2	—/2440/2392	—/1240/1192	—/1200/1200	—/184/236	230	6"	—/233/282
SX, SN120-5-1	—/2440/2392	—/1240/1192	—/1200/1200	—/184/236	230	6"	—/233/282
SX, SN120-5	—/2570/2472	—/1370/1272	—/1200/1200	—/184/236	230	6"	—/253/315
SX, SN120-6-2	—/2730/3632	—/1370/1272	—/1360/1360	—/184/236	230	6"	—/261/323
SX, SN120-6-1	—/2730/2632	—/1370/1272	—/1360/1360	—/184/236	230	6"	—/261/323
SX, SN120-6	—/2850/2692	—/1490/1332	—/1360/1360	—/192/236	230	6"	—/288/341
SX, SN120-7-2	—/3010/2852	—/1490/1332	—/1520/1520	—/192/236	230	6"	—/296/349
SX, SN120-7-1	—/3010/2852	—/1490/1332	—/1520/1520	—/192/236	230	6"	—/296/349
SX, SN120-7	—/3060/2942	—/1540/1422	—/1520/1520	—/192/236	230	6"	—/306/387
SX, SN120-8-2	—/3220/3102	—/1540/1422	—/1680/1680	—/192/236	230	6"	—/314/395
SX, SN120-8-1	—/3220/3102	—/1540/1422	—/1680/1680	—/192/236	230	6"	—/314/395
SX, SN120-8	—/3220/3102	—/1540/1422	—/1680/1680	—/192/236	230	6"	—/314/395
SX, SN120-9-2	—/3484/3371	—/1644/1531	—/1840/1840	—/192/236	230	6"	—/342/416
SX, SN120-9-1	—/3484/3371	—/1644/1531	—/1840/1840	—/192/236	230	6"	—/342/416
SX, SN120-9	—/3484/3371	—/1644/1531	—/1840/1840	—/192/236	230	6"	—/342/416
SX, SN120-10-2	—/3644/3531	—/1644/1531	—/2000/2000	—/192/236	230	6"	—/350/424
SX, SN120-10-1	—/3644/3531	—/1644/1531	—/2000/2000	—/192/236	230	6"	—/350/424
SX, SN120-10	—/3764/3641	—/1764/1641	—/2000/2000	—/192/236	230	6"	—/376/461
SX, SN120-11-2	—/3924/3801	—/1764/1641	—/2160/2160	—/192/236	230	6"	—/384/469
SX, SN120-11-1	—/3924/3801	—/1764/1641	—/2160/2160	—/192/236	230	6"	—/384/469
SX, SN120-11	—/3924/3801	—/1764/1641	—/2160/2160	—/192/236	230	6"	—/384/469

Modelo	A	B	C	D	d1	Rp	Peso
	mm						Kg
SX, SN150-1-1	1428/1360/—	897/800/—	531/560/—	144/184/—	230	6"	92/117/—
SX, SN150-1	1561/1420/—	1030/860/—	531/560/—	144/184/—	230	6"	100/124/—
SX, SN150-2-2	1781/1610/—	1090/890/—	691/720/—	144/184/—	230	6"	119/141/—
SX, SN150-2-1	1851/1660/—	1160/940/—	691/720/—	144/184/—	230	6"	128/156/—
SX, SN150-2	1933/1710/—	1242/990/—	691/720/—	144/184/236	230	6"	135/166/—
SX, SN150-3-2	2233/1930/2002	1382/1050/1122	851/880/880	144/184/236	230	6"	149/188/228
SX, SN150-3-1	2421/2030/2042	1570/1150/1162	851/880/880	144/184/236	230	6"	158/202/246
SX, SN150-3	2421/2030/2042	1570/1150/1162	851/880/880	144/184/236	230	6"	158/202/246
SX, SN150-4-2	—/2280/2232	—/1240/1192	—/1040/1040	—/184/236	230	6"	—/225/274
SX, SN150-4-1	—/2280/2232	—/1240/1192	—/1040/1040	—/184/236	230	6"	—/225/274
SX, SN150-4	—/2410/2312	—/1370/1272	—/1040/1040	—/184/236	230	6"	—/245/307
SX, SN150-5-2	—/2570/2472	—/1370/1272	—/1200/1200	—/184/236	230	6"	—/253/315
SX, SN150-5-1	—/2570/2472	—/1370/1272	—/1200/1200	—/184/236	230	6"	—/253/315
SX, SN150-5	—/2690/2532	—/1490/1332	—/1200/1200	—/192/236	230	6"	—/280/333
SX, SN150-6-2	—/2850/2692	—/1490/1332	—/1360/1360	—/192/236	230	6"	—/288/341
SX, SN150-6-1	—/2900/2782	—/1540/1422	—/1360/1360	—/192/236	230	6"	—/298/379
SX, SN150-6	—/2900/2782	—/1540/1422	—/1360/1360	—/192/236	230	6"	—/298/379
SX, SN150-7-2	—/3060/2942	—/1540/1422	—/1520/1520	—/192/236	230	6"	—/306/387
SX, SN150-7-1	—/3164/3051	—/1644/1531	—/1520/1520	—/192/236	230	6"	—/326/400
SX, SN150-7	—/3164/3051	—/1644/1531	—/1520/1520	—/192/236	230	6"	—/326/400
SX, SN150-8-2	—/3324/3211	—/1644/1531	—/1680/1680	—/192/236	230	6"	—/334/408
SX, SN150-8-1	—/3444/3321	—/1764/1641	—/1680/1680	—/192/236	230	6"	—/360/426
SX, SN150-8	—/3444/3321	—/1764/1641	—/1680/1680	—/192/236	230	6"	—/360/426
SX, SN150-9-2	—/3604/3481	—/1764/1641	—/1840/18410	—/192/236	230	6"	—/369/435
SX, SN150-9-1	—/3604/3481	—/1764/1641	—/1840/18410	—/192/236	230	6"	—/369/435
SX, SN150-9	—/3604/3481	—/1764/1641	—/1840/18410	—/192/236	230	6"	—/369/435

Modelo	A	B	C	D	d1	Rp	Peso
	mm						Kg
SX, SN200-1	1721	1122	599	236	300	6"	221
SX, SN200-2-2B	1955	1162	793	236	300	6"	255
SX, SN200-2-2A	1985	1192	793	236	300	6"	275
SX, SN200-2-A	2065	1272	793	236	300	6"	308
SX, SN200-2	2065	1272	793	236	300	6"	308
SX, SN200-3-2B	2409	1422	987	236	300	6"	386
SX, SN200-3-A-B	2409	1422	987	236	300	6"	386
SX, SN200-3-2A	2409	1422	987	236	300	6"	386
SX, SN200-3B	2409	1422	987	236	300	6"	386
SX, SN200-3A	2409	1422	987	236	300	6"	386
SX, SN200-3	2519	1532	987	236	300	6"	399
SX, SN200-4-2B	2713	1532	1181	236	300	6"	416
SX, SN200-4-2A	2823	1642	1181	236	300	6"	453
SX, SN200-4-A	2823	1642	1181	236	300	6"	453
SX, SN200-4	2823	1642	1181	236	300	6"	453

Serie SX, SN, SD

Características de instalación y transporte

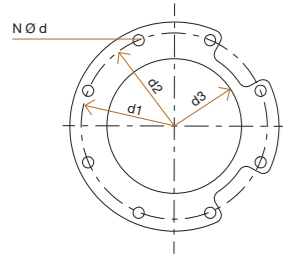
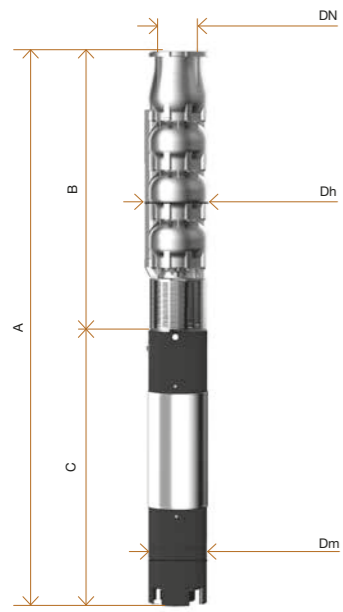

d4: Diámetro exterior para tubería comercial

Modelo	A	B	C	Dh	Dm	DN	N	d	d1	d2	d3	d4	Peso motor	Peso hidráulica
	mm												Kg	Kg
SX,SN,SD6 65-01	853	400	452	145	96/145	3"/4"	8	7	140	125	90	89	15	12
SX,SN,SD6 65-02	1104	507	597	145	96/145	3"/4"	8	7	140	125	90	89	22	15
SX,SN,SD6 65-03	1432	614	818	145	96/145	3"/4"	8	7	140	125	90	89	32	19
SX,SN,SD6 65-04	1472	721	751	145	96/145	3"/4"	8	7	140	125	90	89	60	23
SX,SN,SD6 65-05	1639	828	811	145	96/145	3"/4"	8	7	140	125	90	89	65	27
SX,SN,SD6 65-06	1776	935	841	145	96/145	3"/4"	8	7	140	125	90	89	70	32
SX,SN,SD6 65-07	1973	1042	931	145	96/145	3"/4"	8	7	140	125	90	89	75	36
SX,SN,SD6 65-08	2140	1149	991	145	96/145	3"/4"	8	7	140	125	90	89	83	40
SX,SN,SD6 65-09	2327	1256	1071	145	96/145	3"/4"	8	7	140	125	90	89	92	44
SX,SN,SD6 65-10	2434	1363	1071	145	96/145	3"/4"	8	7	140	125	90	89	92	48
SX,SN,SD6 65-11	2651	1470	1181	145	96/145	3"/4"	8	7	140	125	90	89	100	53
SX,SN,SD6 65-12	2758	1577	1181	145	96/145	3"/4"	8	7	140	125	90	89	100	57
SX,SN,SD6 65-13	2935	1684	1251	145	96/145	3"/4"	8	7	140	125	90	89	108	61
SX,SN,SD6 65-14	3042	1791	1251	145	96/145	3"/4"	8	7	140	125	90	89	108	65
SX,SN,SD6 65-15	3239	1898	1341	145	96/145	3"/4"	8	7	140	125	90	89	118	70
SX,SN,SD6 65-16	3346	2005	1341	145	96/145	3"/4"	8	7	140	125	90	89	118	75
SX,SN,SD6 65-17	3453	2112	1341	145	96/145	3"/4"	8	7	140	125	90	89	118	80
SX,SN,SD6 65-18	3560	2219	1341	145	96/145	3"/4"	8	7	140	125	90	89	118	85

Modelo	A	B	C	Dh	Dm	DN	N	d	d1	d2	d3	d4	Peso motor	Peso hidráulica
	mm												Kg	Kg
SX,SN,SD8 80-01	1226	525	701	190	145/190/240	5"/6"	8	9	184	168	141	140	55	19
SX,SN,SD8 80-02	1461	650	811	190	145/190/240	5"/6"	8	9	184	168	141	140	65	26
SX,SN,SD8 80-03	1766	775	991	190	145/190/240	5"/6"	8	9	184	168	141	140	83	32
SX,SN,SD8 80-04	2081	900	1181	190	145/190/240	5"/6"	8	9	184	168	141	140	100	39
SX,SN,SD8 80-05	2276	1025	1251	190	145/190/240	5"/6"	8	9	184	168	141	140	108	45
SX,SN,SD8 80-06	2491	1150	1341	190	145/190/240	5"/6"	8	9	184	168	141	140	118	52
SX,SN,SD8 80-07	2398	1275	1123	190	145/190/240	5"/6"	8	9	184	168	141	140	178	58
SX,SN,SD8 80-08	2633	1400	1233	190	145/190/240	5"/6"	8	9	184	168	141	140	200	65
SX,SN,SD8 80-09	2758	1525	1233	190	145/190/240	5"/6"	8	9	184	168	141	140	200	71
SX,SN,SD8 80-10	2953	1650	1303	190	145/190/240	5"/6"	8	9	184	168	141	140	214	78
SX,SN,SD8 80-11	3078	1775	1303	190	145/190/240	5"/6"	8	9	184	168	141	140	214	84
SX,SN,SD8 80-12	3283	1900	1383	190	145/190/240	5"/6"	8	9	184	168	141	140	230	91
SX,SN,SD8 80-13	3408	2025	1383	190	145/190/240	5"/6"	8	9	184	168	141	140	230	97
SX,SN,SD8 80-14	3733	2150	1583	190	145/190/240	5"/6"	8	9	184	168	141	140	270	104
SX,SN,SD8 80-15	3858	2275	1583	190	145/190/240	5"/6"	8	9	184	168	141	140	270	110
SX,SN,SD8 80-16	3983	2400	1583	190	145/190/240	5"/6"	8	9	184	168	141	140	270	117
SX,SN,SD8 80-17	4258	2525	1733	190	145/190/240	5"/6"	8	9	184	168	141	140	300	123
SX,SN,SD8 80-18	4383	2650	1733	190	145/190/240	5"/6"	8	9	184	168	141	140	300	130
SX,SN,SD8 80-19	4508	2775	1733	190	145/190/240	5"/6"	8	9	184	168	141	140	300	136

Modelo	A	B	C	Dh	Dm	DN	N	d	d1	d2	d3	d4	Peso motor	Peso hidráulica
	mm												Kg	Kg
SX,SN,SD8 90-01	1226	525	701	190	145/190/240	5"/6"	8	9	184	168	141	140	55	19
SX,SN,SD8 90-02	1491	650	841	190	145/190/240	5"/6"	8	9	184	168	141	140	70	26
SX,SN,SD8 90-03	1846	775	1071	190	145/190/240	5"/6"	8	9	184	168	141	140	92	32
SX,SN,SD8 90-04	2081	900	1181	190	145/190/240	5"/6"	8	9	184	168	141	140	100	39
SX,SN,SD8 90-05	2366	1025	1341	190	145/190/240	5"/6"	8	9	184	168	141	140	118	45
SX,SN,SD8 90-06	2273	1150	1123	190	145/190/240	5"/6"	8	9	184	168	141	140	178	52
SX,SN,SD8 90-07	2398	1275	1123	190	145/190/240	5"/6"	8	9	184	168	141	140	178	58
SX,SN,SD8 90-08	2633	1400	1233	190	145/190/240	5"/6"	8	9	184	168	141	140	200	65
SX,SN,SD8 90-09	2828	1525	1303	190	145/190/240	5"/6"	8	9	184	168	141	140	214	71
SX,SN,SD8 90-10	2953	1650	1303	190	145/190/240	5"/6"	8	9	184	168	141	140	214	78
SX,SN,SD8 90-11	3158	1775	1383	190	145/190/240	5"/6"	8	9	184	168	141	140	230	84
SX,SN,SD8 90-12	3483	1900	1583	190	145/190/240	5"/6"	8	9	184	168	141	140	270	91
SX,SN,SD8 90-13	3608	2025	1583	190	145/190/240	5"/6"	8	9	184	168	141	140	270	97
SX,SN,SD8 90-14	3733	2150	1583	190	145/190/240	5"/6"	8	9	184	168	141	140	270	104
SX,SN,SD8 90-15	4008	2275	1733	190	145/190/240	5"/6"	8	9	184	168	141	140	300	110
SX,SN,SD8 90-16	4133	2400	1733	190	145/190/240	5"/6"	8	9	184	168	141	140	300	117
SX,SN,SD8 90-17	4258	2525	1733	190	145/190/240	5"/6"	8	9	184	168	141	140	300	123

Modelo	A	B	C	Dh	Dm	DN	N	d	d1	d2	d3	d4	Peso motor	Peso hidráulica
	mm												Kg	Kg
SX,SN,SD8 100-01	1226	525	701	190	145/190/240	5"/6"	8	9	184	168	141	140	55	19
SX,SN,SD8 100-02	1581	650	931	190	145/190/240	5"/6"	8	9	184	168	141	140	75	26
SX,SN,SD8 100-03	1846	775	1071	190	145/190/240	5"/6"	8	9	184	168	141	140	92	33
SX,SN,SD8 100-04	2151	900	1251	190	145/190/240	5"/6"	8	9	184	168	141	140	108	40
SX,SN,SD8 100-05	2366	1025	1341	190	145/190/240	5"/6"	8	9	184	168	141	140	118	47
SX,SN,SD8 100-06	2273	1150	1123	190	145/190/240	5"/6"	8	9	184	168	141	140	178	53
SX,SN,SD8 100-07	2508	1275	1233	190	145/190/240	5"/6"	8	9	184	168	141	140	200	60
SX,SN,SD8 100-08	2703	1400	1303	190	145/190/240	5"/6"	8	9	184	168	141	140	214	67
SX,SN,SD8 100-09	2828	1525	1303	190	145/190/240	5"/6"	8	9	184	168	141	140	214	74
SX,SN,SD8 100-10	3033	1650	1383	190	145/190/240	5"/6"	8	9	184	168	141	140	230	81
SX,SN,SD8 100-11	3358	1775	1583	190	145/190/240	5"/6"	8	9	184	168	141	140	270	87
SX,SN,SD8 100-12	3483	1900	1583	190	145/190/240	5"/6"	8	9	184	168	141	140	270	94
SX,SN,SD8 100-13	3758	2025	1733	190	145/190/240	5"/6"	8	9	184	168	141	140	300	101
SX,SN,SD8 100-14	3883	2150	1733	190	145/190/240	5"/6"	8	9	184	168	141	140	300	108
SX,SN,SD8 100-15	4008	2275	1733	190	145/190/240	5"/6"	8	9	184	168	141	140	300	115

Modelo	A	B	C	Dh	Dm	DN	N	d	d1	d2	d3	d4	Peso motor	Peso hidráulica
	mm												Kg	Kg
SX, SN, SD8 125-01	1276	525	751	190	145/190/240	5"/6"	8	9	184	168	141	140	60	20
SX, SN, SD8 125-02	1641	650	991	190	145/190/240	5"/6"	8	9	184	168	141	140	83	27
SX, SN, SD8 125-03	1956	775	1181	190	145/190/240	5"/6"	8	9	184	168	141	140	100	34
SX, SN, SD8 125-04	2241	900	1341	190	145/190/240	5"/6"	8	9	184	168	141	140	118	41
SX, SN, SD8 125-05	2148	1025	1123	190	145/190/240	5"/6"	8	9	184	168	141	140	178	48
SX, SN, SD8 125-06	2383	1150	1233	190	145/190/240	5"/6"	8	9	184	168	141	140	200	55
SX, SN, SD8 125-07	2578	1275	1303	190	145/190/240	5"/6"	8	9	184	168	141	140	214	62
SX, SN, SD8 125-08	2703	1400	1303	190	145/190/240	5"/6"	8	9	184	168	141	140	214	69
SX, SN, SD8 125-09	2908	1525	1383	190	145/190/240	5"/6"	8	9						

Serie SX, SN, SD

Características de instalación y transporte

Modelo	A	B	C	Dh	Dm	DN	N	d	d1	d2	d3	d4	Peso motor	Peso hidráulica
	mm												Kg	Kg
SX, SN, SD8 145-01	1301	550	751	190	145/190/240	5" / 6"	8	9	184	168	141	140	60	20
SX, SN, SD8 145-02	1691	700	991	190	145/190/240	5" / 6"	8	9	184	168	141	140	83	28
SX, SN, SD8 145-03	2101	850	1251	190	145/190/240	5" / 6"	8	9	184	168	141	140	108	35
SX, SN, SD8 145-04	2341	1000	1341	190	145/190/240	5" / 6"	8	9	184	168	141	140	118	43
SX, SN, SD8 145-05	2383	1150	1233	190	145/190/240	5" / 6"	8	9	184	168	141	140	200	50
SX, SN, SD8 145-06	2533	1300	1233	190	145/190/240	5" / 6"	8	9	184	168	141	140	200	58
SX, SN, SD8 145-07	2753	1450	1303	190	145/190/240	5" / 6"	8	9	184	168	141	140	214	65
SX, SN, SD8 145-08	2983	1600	1383	190	145/190/240	5" / 6"	8	9	184	168	141	140	230	73
SX, SN, SD8 145-09	3333	1750	1583	190	145/190/240	5" / 6"	8	9	184	168	141	140	270	80
SX, SN, SD8 145-10	3633	1900	1733	190	145/190/240	5" / 6"	8	9	184	168	141	140	300	88
SX, SN, SD8 145-11	3783	2050	1733	190	145/190/240	5" / 6"	8	9	184	168	141	140	300	95
SX, SN, SD8 145-12	3933	2200	1733	190	145/190/240	5" / 6"	8	9	184	168	141	140	300	103

Modelo	A	B	C	Dh	Dm	DN	N	d	d1	d2	d3	d4	Peso motor	Peso hidráulica
	mm												Kg	Kg
SX, SN, SD10 205-1-2	1616	625	991	250	145/190/240	6"	8	12	240	219	170	168	83	41
SX, SN, SD10 205-1-1	1616	625	991	250	145/190/240	6"	8	12	240	219	170	168	83	41
SX, SN, SD10 205-1	1696	625	1071	250	145/190/240	6"	8	12	240	219	170	168	92	41
SX, SN, SD10 205-2-2	2146	805	1341	250	145/190/240	6"	8	12	240	219	170	168	118	56
SX, SN, SD10 205-2-1	2146	805	1341	250	145/190/240	6"	8	12	240	219	170	168	118	56
SX, SN, SD10 205-2	1928	805	1123	250	145/190/240	6"	8	12	240	219	170	168	178	56
SX, SN, SD10 205-3-2	2218	985	1233	250	145/190/240	6"	8	12	240	219	170	168	200	72
SX, SN, SD10 205-3-1	2218	985	1233	250	145/190/240	6"	8	12	240	219	170	168	200	72
SX, SN, SD10 205-3	2288	985	1303	250	145/190/240	6"	8	12	240	219	170	168	214	72
SX, SN, SD10 205-4-2	2468	1165	1303	250	145/190/240	6"	8	12	240	219	170	168	214	87
SX, SN, SD10 205-4-1	2548	1165	1383	250	145/190/240	6"	8	12	240	219	170	168	230	87
SX, SN, SD10 205-4	2748	1165	1583	250	145/190/240	6"	8	12	240	219	170	168	270	87
SX, SN, SD10 205-5-2	2928	1345	1583	250	145/190/240	6"	8	12	240	219	170	168	270	103
SX, SN, SD10 205-5-1	2928	1345	1583	250	145/190/240	6"	8	12	240	219	170	168	270	103
SX, SN, SD10 205-5	3078	1345	1733	250	145/190/240	6"	8	12	240	219	170	168	300	103
SX, SN, SD10 205-6-2	3258	1525	1733	250	145/190/240	6"	8	12	240	219	170	168	300	118
SX, SN, SD10 205-6-1	3258	1525	1733	250	145/190/240	6"	8	12	240	219	170	168	300	118
SX, SN, SD10 205-6	3159	1525	1634	250	145/190/240	6"	8	12	240	219	170	168	385	118
SX, SN, SD10 205-7-2	3438	1705	1733	250	145/190/240	6"	8	12	240	219	170	168	300	134
SX, SN, SD10 205-7-1	3339	1705	1634	250	145/190/240	6"	8	12	240	219	170	168	385	134
SX, SN, SD10 205-7	3439	1705	1734	250	145/190/240	6"	8	12	240	219	170	168	415	134
SX, SN, SD10 205-8-2	3519	1885	1634	250	145/190/240	6"	8	12	240	219	170	168	385	149
SX, SN, SD10 205-8-1	3619	1885	1734	250	145/190/240	6"	8	12	240	219	170	168	415	149
SX, SN, SD10 205-8	3739	1885	1854	250	145/190/240	6"	8	12	240	219	170	168	444	149
SX, SN, SD10 205-9-2	3799	2065	1734	250	145/190/240	6"	8	12	240	219	170	168	415	165
SX, SN, SD10 205-9-1	3919	2065	1854	250	145/190/240	6"	8	12	240	219	170	168	444	165
SX, SN, SD10 205-9	4049	2065	1984	250	145/190/240	6"	8	12	240	219	170	168	480	165

Modelo	A	B	C	Dh	Dm	DN	N	d	d1	d2	d3	d4	Peso motor	Peso hidráulica
	mm												Kg	Kg
SX,SN,SD10 225-1-2	1616	625	991	250	145/190/240	6"	8	12	240	219	170	168	83	41
SX,SN,SD10 225-1-1	1696	625	1071	250	145/190/240	6"	8	12	240	219	170	168	92	41
SX,SN,SD10 225-1	1696	625	1071	250	145/190/240	6"	8	12	240	219	170	168	92	41
SX,SN,SD10 225-2-2	2146	805	1341	250	145/190/240	6"	8	12	240	219	170	168	118	56
SX,SN,SD10 225-2-1	1928	805	1123	250	145/190/240	6"	8	12	240	219	170	168	178	56
SX,SN,SD10 225-2	1928	805	1123	250	145/190/240	6"	8	12	240	219	170	168	178	56
SX,SN,SD10 225-3-2	2218	985	1233	250	145/190/240	6"	8	12	240	219	170	168	200	72
SX,SN,SD10 225-3-1	2288	985	1303	250	145/190/240	6"	8	12	240	219	170	168	214	72
SX,SN,SD10 225-3	2368	985	1383	250	145/190/240	6"	8	12	240	219	170	168	230	72
SX,SN,SD10 225-4-2	2548	1165	1383	250	145/190/240	6"	8	12	240	219	170	168	230	87
SX,SN,SD10 225-4-1	2748	1165	1583	250	145/190/240	6"	8	12	240	219	170	168	270	87
SX,SN,SD10 225-4	2748	1165	1583	250	145/190/240	6"	8	12	240	219	170	168	270	87
SX,SN,SD10 225-5-2	2928	1345	1583	250	145/190/240	6"	8	12	240	219	170	168	270	103
SX,SN,SD10 225-5-1	3078	1345	1733	250	145/190/240	6"	8	12	240	219	170	168	300	103
SX,SN,SD10 225-5	2979	1345	1634	250	145/190/240	6"	8	12	240	219	170	168	385	103
SX,SN,SD10 225-6-2	3258	1525	1733	250	145/190/240	6"	8	12	240	219	170	168	300	118
SX,SN,SD10 225-6-1	3159	1525	1634	250	145/190/240	6"	8	12	240	219	170	168	385	118
SX,SN,SD10 225-6	3259	1525	1734	250	145/190/240	6"	8	12	240	219	170	168	415	118
SX,SN,SD10 225-7-2	3339	1705	1634	250	145/190/240	6"	8	12	240	219	170	168	385	134
SX,SN,SD10 225-7-1	3439	1705	1734	250	145/190/240	6"	8	12	240	219	170	168	415	134
SX,SN,SD10 225-7	3559	1705	1854	250	145/190/240	6"	8	12	240	219	170	168	444	134

Modelo	A	B	C	Dh	Dm	DN	N	d	d1	d2	d3	d4	Peso motor	Peso hidráulica
	mm												Kg	Kg
SX,SN,SD10 245-1-2	1616	625	991	250	145/190/240	6"	8	12	240	219	170	168	83	41
SX,SN,SD10 245-1-1	1696	625	1071	250	145/190/240	6"	8	12	240	219	170	168	92	41
SX,SN,SD10 245-1	1876	625	1251	250	145/190/240	6"	8	12	240	219	170	168	108	41
SX,SN,SD10 245-2-2	2146	805	1341	250	145/190/240	6"	8	12	240	219	170	168	118	56
SX,SN,SD10 245-2-1	1928	805	1123	250	145/190/240	6"	8	12	240	219	170	168	178	56
SX,SN,SD10 245-2	2038	805	1233	250	145/190/240	6"	8	12	240	219	170	168	200	56
SX,SN,SD10 245-3-2	2218	985	1233	250	145/190/240	6"	8	12	240	219	170	168	200	72
SX,SN,SD10 245-3-1	2288	985	1303	250	145/190/240	6"	8	12	240	219	170	168	214	72
SX,SN,SD10 245-3	2568	985	1583	250	145/190/240	6"	8	12	240	219	170	168	270	72
SX,SN,SD10 245-4-2	2548	1165	1383	250	145/190/240	6"	8	12	240	219	170	168	230	87
SX,SN,SD10 245-4-1	2748	1165	1583	250	145/190/240	6"	8	12	240	219	170	168	270	87
SX,SN,SD10 245-4	2898	1165	1733	250	145/190/240	6"	8	12	240	219	170	168	300	87
SX,SN,SD10 245-5-2	2928	1345	1583	250	145/190/240	6"	8	12						

Serie SX, SN, SD

Características de instalación y transporte

Modelo	A	B	C	Dh	Dm	DN	N	d	d1	d2	d3	d4	Peso motor	Peso hidráulica
	mm												Kg	Kg
SX,SN,SD10 275-1-2	1806	625	1181	250	145/190/240	6"	8	12	240	219	170	168	100	41
SX,SN,SD10 275-1-1	1876	625	1251	250	145/190/240	6"	8	12	240	219	170	168	108	41
SX,SN,SD10 275-1	1748	625	1123	250	145/190/240	6"	8	12	240	219	170	168	178	41
SX,SN,SD10 275-2-2	2038	805	1233	250	145/190/240	6"	8	12	240	219	170	168	200	56
SX,SN,SD10 275-2-1	2108	805	1303	250	145/190/240	6"	8	12	240	219	170	168	214	56
SX,SN,SD10 275-2	2108	805	1303	250	145/190/240	6"	8	12	240	219	170	168	214	56
SX,SN,SD10 275-3-2	2368	985	1383	250	145/190/240	6"	8	12	240	219	170	168	230	72
SX,SN,SD10 275-3-1	2568	985	1583	250	145/190/240	6"	8	12	240	219	170	168	270	72
SX,SN,SD10 275-3	2718	985	1733	250	145/190/240	6"	8	12	240	219	170	168	300	72
SX,SN,SD10 275-4-2	2898	1165	1733	250	145/190/240	6"	8	12	240	219	170	168	300	87
SX,SN,SD10 275-4-1	2799	1165	1634	250	145/190/240	6"	8	12	240	219	170	168	385	87
SX,SN,SD10 275-4	2799	1165	1634	250	145/190/240	6"	8	12	240	219	170	168	385	87
SX,SN,SD10 275-5-2	2979	1345	1634	250	145/190/240	6"	8	12	240	219	170	168	385	103
SX,SN,SD10 275-5-1	3079	1345	1734	250	145/190/240	6"	8	12	240	219	170	168	415	103
SX,SN,SD10 275-5	3199	1345	1854	250	145/190/240	6"	8	12	240	219	170	168	444	103
SX,SN,SD10 275-6-2	3259	1525	1734	250	145/190/240	6"	8	12	240	219	170	168	415	118
SX,SN,SD10 275-6-1	3509	1525	1984	250	145/190/240	6"	8	12	240	219	170	168	480	118
SX,SN,SD10 275-6		1525		250	145/190/240	6"	8	12	240	219	170	168		118
SX,SN,SD10 275-7-2		1705		250	145/190/240	6"	8	12	240	219	170	168		134
SX,SN,SD10 275-7-1		1705		250	145/190/240	6"	8	12	240	219	170	168		134
SX,SN,SD10 275-7		1705		250	145/190/240	6"	8	12	240	219	170	168		134

Modelo	A	B	C	Dh	Dm	DN	N	d	d1	d2	d3	d4	Peso motor	Peso hidráulica
	mm												Kg	Kg
SX,SN,SD12 365-1-4	1813	770	1043	320	190/240/300	200	8	14	290	266	221	219	160	79
SX,SN,SD12 365-1-3	1893	770	1123	320	190/240/300	200	8	14	290	266	221	219	178	79
SX,SN,SD12 365-1-2	2003	770	1233	320	190/240/300	200	8	14	290	266	221	219	200	79
SX,SN,SD12 365-1-1	2003	770	1233	320	190/240/300	200	8	14	290	266	221	219	200	79
SX,SN,SD12 365-1	2073	770	1303	320	190/240/300	200	8	14	290	266	221	219	214	79
SX,SN,SD12 365-2-4	2383	1000	1383	320	190/240/300	200	8	14	290	266	221	219	230	104
SX,SN,SD12 365-2-3	2583	1000	1583	320	190/240/300	200	8	14	290	266	221	219	270	104
SX,SN,SD12 365-2-2	2733	1000	1733	320	190/240/300	200	8	14	290	266	221	219	300	104
SX,SN,SD12 365-2-1	2504	1000	1504	320	190/240/300	200	8	14	290	266	221	219	350	104
SX,SN,SD12 365-2	2634	1000	1634	320	190/240/300	200	8	14	290	266	221	219	385	104

Modelo	A	B	C	Dh	Dm	DN	N	d	d1	d2	d3	d4	Peso motor	Peso hidráulica
	mm												Kg	Kg
SX,SN,SD12 365-3-4	2963	1230	1733	320	190/240/300	200	8	14	290	266	221	219	300	129
SX,SN,SD12 365-3-3	2864	1230	1634	320	190/240/300	200	8	14	290	266	221	219	385	129
SX,SN,SD12 365-3-2	2964	1230	1734	320	190/240/300	200	8	14	290	266	221	219	415	129
SX,SN,SD12 365-3-1	3084	1230	1854	320	190/240/300	200	8	14	290	266	221	219	444	129
SX,SN,SD12 365-3	3123	1230	1893	320	190/240/300	200	8	14	290	266	221	219	663	129
SX,SN,SD12 365-4-4	2964	1230	1734	320	190/240/300	200	8	14	290	266	221	219	415	129
SX,SN,SD12 365-4-3	3214	1230	1984	320	190/240/300	200	8	14	290	266	221	219	480	129
SX,SN,SD12 365-4-2	0	1230	0	320	190/240/300	200	8	14	290	266	221	219	0	129
SX,SN,SD12 365-4-1	0	1230	0	320	190/240/300	200	8	14	290	266	221	219	0	129
SX,SN,SD12 365-4	0	1230	0	320	190/240/300	200	8	14	290	266	221	219	0	129
SX,SN,SD12 365-5-4	3674	1690	1984	320	190/240/300	200	8	14	290	266	221	219	480	179
SX,SN,SD12 365-5-3	0	1690	0	320	190/240/300	200	8	14	290	266	221	219	0	179
SX,SN,SD12 365-5-2	0	1690	0	320	190/240/300	200	8	14	290	266	221	219	0	179
SX,SN,SD12 365-5-1	0	1690	0	320	190/240/300	200	8	14	290	266	221	219	0	179
SX,SN,SD12 365-5	0	1690	0	320	190/240/300	200	8	14	290	266	221	219	0	179

Modelo	A	B	C	Dh	Dm	DN	N	d	d1	d2	d3	d4	Peso motor	Peso hidráulica
	mm												Kg	Kg
SX,SN,SD12 445-1-3	1813	770	1043	320	190/240/300	200	8	14	290	266	221	219	160	79
SX,SN,SD12 445-1-2	1893	770	1123	320	190/240/300	200	8	14	290	266	221	219	178	79
SX,SN,SD12 445-1-1	2003	770	1233	320	190/240/300	200	8	14	290	266	221	219	200	79
SX,SN,SD12 445-1	2073	770	1303	320	190/240/300	200	8	14	290	266	221	219	214	79
SX,SN,SD12 445 A-1	2073	770	1303	320	190/240/300	200	8	14	290	266	221	219	214	79
SX,SN,SD12 445-2-3	2383	1000	1383	320	190/240/300	200	8	14	290	266	221	219	230	104
SX,SN,SD12 445-2-2	2583	1000	1583	320	190/240/300	200	8	14	290	266	221	219	270	104
SX,SN,SD12 445-2-1	2733	1000	1733	320	190/240/300	200	8	14	290	266	221	219	300	104
SX,SN,SD12 445-2	2634	1000	1634	320	190/240/300	200	8	14	290	266	221	219	385	104
SX,SN,SD12 445 A2	2734	1000	1734	320	190/240/300	200	8	14	290	266	221	219	415	104
SX,SN,SD12 445-3-3	2864	1230	1634	320	190/240/300	200	8	14	290	266	221	219	385	129
SX,SN,SD12 445-3-2	2964	1230	1734	320	190/240/300	200	8	14	290	266	221	219	415	129
SX,SN,SD12 445-3-1	3084	1230	1854	320	190/240/300	200	8	14	290	266	221	219	444	129
SX,SN,SD12 445-3	3214	1230	1984	320	190/240/300	200	8	14	290	266	221	219	480	129
SX,SN,SD12 445 A-3	0	1230	0	320	190/240/300	200	8	14	290	266	221	219	0	129
SX,SN,SD12 445-4-3	3084	1230	1854	320	190/240/300	200	8	14	290	266	221	219	444	129
SX,SN,SD12 445-4-2	3214	1230	1984	320	190/240/300	200	8	14	290	266	221	219	480	129
SX,SN,SD12 445-4-1	0	1230	0	320	190/240/300	200	8	14	290	266	221	219	0	129
SX,SN,SD12 445-4	0	1230	0	320	190/240/300	200	8	14	290	266	221	219	0	129
SX,SN,SD12 445 A-4	0	1230	0	320	190/240/300	200	8	14	290	266	221	219	0	129
SX,SN,SD12 445-5-3	0	1690	0	320	190/240/300	200	8	14	290	266	221	219	0	179
SX,SN,SD12 445-5-2	0	1690	0	320	190/240/300	200	8	14	290	266	221	219	0	179
SX,SN,SD12 445-5-1	0	1690	0	320	190/240/300	200	8	14	290	266	221	219	0	179
SX,SN,SD12 445-5	0	1690	0	320	190/240/300	200	8	14	290	266	221	219	0	179
SX,SN,SD12 445 A-5	0	1690	0	320	190/240/300	200	8	14	290	266	221	219	0	179

Serie SO4

Motor sumergible de alta eficiencia refrigerado por aceite fabricado en acero inoxidable AISI 304 siguiendo los standards NEMA.

Puede trabajar hasta una temperatura de 35 °C, una profundidad máxima de 100 m y un máximo de 30 arranques por hora.

Características técnicas

Acero inoxidable AISI 304 todas las partes en contacto con el agua.

Motor con protección IP68 , aislamiento clase F y tolerancia ±10%.

Cierre mecánico Cerámica / Grafito, disponible en otras versiones.

Máxima inmersión: 100 m.

Versión monofásica con condensador y protección de sobrecarga.

Optimizado para trabajar en horizontal.

Velocidad mínima de refrigeración de 0.1 m/s.



Definición de modelo

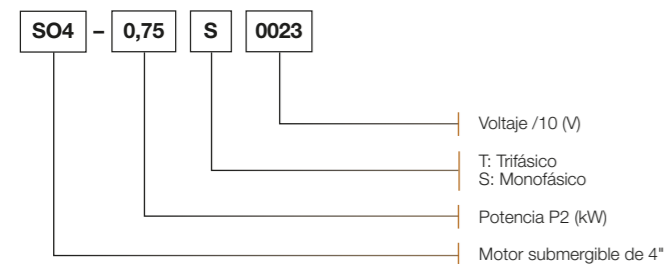

Cuadro control SPE



Sistema de control y protección electrónico de motores sumergibles por cos (φ) hasta 11 kW.

Modelo	kW	HP	V	A
SPE-S20	0,37-2,2	0,5-3	230	20
SPE-T10	0,37-3	0,5-4	400	10
SPE-T20	4-7,5	5,5-10	400	20
SPE-T30	9,2-11	12,5-15	400	30

Características de selección

Modelo	I (A)	P2		C	COS (φ)	E. Axial N	Cable	
	1-230V	kW	HP	μF			mm ²	m
SO4-037S230	5	0,37	0,55	25	0,88	1500	4 x 1,5	1,5
SO4-055S230	6,2	0,55	0,75	30	0,89	1500	4 x 1,5	1,5
SO4-075S230	7,5	0,75	1	40	0,9	1500	4 x 1,5	1,5
SO4-110S230	10,8	1,1	1,5	45	0,9	2500	4 x 1,5	1,5
SO4-150S230	12,8	1,5	2	50	0,94	2500	4 x 1,5	1,5
SO4-220S230	16,2	2,2	3	70	0,96	2500	4 x 1,5	1,5

Modelo	I (A)	P2		COS (φ)	E. Axial N	Cable	
	3-400V	kW	HP			mm ²	m
SO4-075T400	2,2	0,75	1	0,81	1500	4 x 1,5	1,5
SO4-110T400	3	1,1	1,5	0,82	2500	4 x 1,5	1,5
SO4-150T400	3,9	1,5	2	0,82	2500	4 x 1,5	1,5
SO4-220T400	5,6	2,2	3	0,83	2500	4 x 1,5	1,5
SO4-300T400	7,3	3	4	0,83	4500	4 x 2	3
SO4-400T400	10,3	4	5,5	0,85	4500	4 x 2	3
SO4-550T400	13	5,5	7,5	0,85	4500	4 x 2	3
SO4-750T400	17,6	7,5	10	0,85	4500	4 x 2	3

Características de instalación y transporte

Modelo	L	Kg
	mm	
SO4-037S230	315	8
SO4-055S230	335	8
SO4-075S230	360	9
SO4-110S230	390	11
SO4-150S230	435	12
SO4-220S230	480	14

Modelo	L	Kg
	mm	
SO4-075T400	405	9
SO4-110T400	425	10
SO4-150T400	432	11
SO4-220T400	492	14
SO4-300T400	581	19
SO4-400T400	621	21
SO4-550T400	740	25
SO4-750T400	860	31

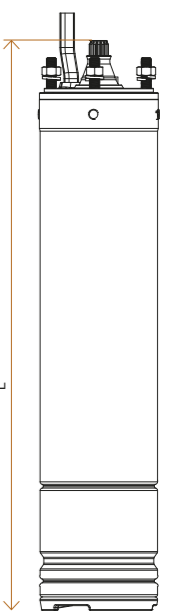

El motor refrigerado en aceite para hidráulicas de pozos de 4" de diámetro.

Disponibles cuadros de control electrónico hasta 11 kW para asegurar la vida útil del equipo de bombeo.



Serie HYA

Motor sumergible fabricado en acero inoxidable AISI 304 y DUPLEX siguiendo las normativas WRAS, ACS, KTW.

Temperatura máxima del fluido 35 °C.

Puede trabajar hasta una profundidad de 350 m y máximo 30 arranques por hora.

Motor de 4" a 10" refrigerado en agua.

Disponibles motores trifásicos a 230V ideales para instalaciones solares.



Características técnicas

Motores con protección IP68, aislamiento clase Y y tolerancia ±10%.

Opción aislamiento clase B: PE2+PA.

Cierre mecánico fabricado en Cerámica/Grafito, configuraciones especiales disponibles bajo demanda.

Refrigerado mediante agua glicolada compatible con el uso alimentario (certificado FDA).

Cable con conector extraíble.

Motores optimizados para trabajar en horizontal.

Velocidad mínima de refrigeración de 0.2 m/s.

Profundidad máxima de instalación del motor HYA4 (300 m), HYA6 (350 m), HYA8 (250 m) y HYA10 (250 m).

Definición de modelo

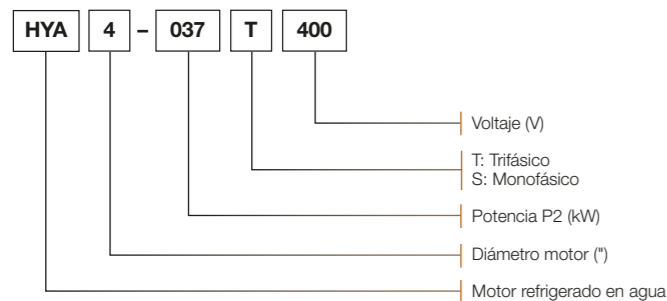

Características de selección

Modelo	P2		I (A)	Iarr	C	COS (φ)	η	E. Axial	Cable	
	kW	HP							N	mm ²
HYA4-037S230	0,37	0,5	3,5	12,5	20	0,88	52	2000	4 x 1,5	1,7
HYA4-055S230	0,55	0,75	4,8	17,2	25	0,88	57	2000	4 x 1,5	1,7
HYA4-075S230	0,75	1	5,7	19,7	35	0,91	63	2000	4 x 1,5	1,7
HYA4-110S230	1,1	1,5	8,2	27,2	40	0,91	64	2000	4 x 1,5	1,7
HYA4-150S230	1,5	2	10,5	36,4	50	0,92	68	3000	4 x 1,5	1,7
HYA4-220S230	2,2	3	15,2	48,9	70	0,91	69	3000	4 x 1,5	1,7
HYA4-370S230	3,7	5	25	98,8	90	0,95	68	6500	4 x 2	2,7

Modelo	P2		I (A)	Iarr	COS (φ)	η	E. Axial	Cable	
	kW	HP						N	mm ²
HYA4-037T230	0,37	0,5	2,3	9,3	0,57	71	2000	4 X 1,5	1,7
HYA4-055T230	0,55	0,75	2,8	14	0,65	76	2000	4 X 1,5	1,7
HYA4-075T230	0,75	1	3,4	16,1	0,72	77	2000	4 X 1,5	1,7
HYA4-110T230	1,1	1,5	5	26	0,77	72	2000	4 X 1,5	1,7
HYA4-150T230	1,5	2	6,6	28,6	0,8	71	3000	4 X 1,5	1,7
HYA4-220T230	2,2	3	9,8	41,1	0,8	70	3000	4 X 1,5	1,7
HYA4-300T230	3	4	13	78,5	0,79	73	3000	4 X 1,5	1,7
HYA4-400T230	4	5,5	17,2	89,4	0,76	77	6500	4 X 2	2,7
HYA4-550T230	5,5	7,5	24,5	113,4	0,76	74	6500	4 X 2	2,7

Modelo	P2		I (A)	Iarr	COS (φ)	η	E. Axial	Cable	
	kW	HP						N	mm ²
HYA4-037T400	0,37	0,5	1,4	6	0,54	70	2000	4 X 1,5	1,7
HYA4-055T400	0,55	0,75	1,7	8,3	0,62	75	2000	4 X 1,5	1,7
HYA4-075T400	0,75	1	2,1	9,8	0,76	68	2000	4 X 1,5	1,7
HYA4-110T400	1,1	1,5	3,2	16,1	0,68	73	2000	4 X 1,5	1,7
HYA4-150T400	1,5	2	4,1	18,7	0,75	71	3000	4 X 1,5	1,7
HYA4-220T400	2,2	3	5,9	28,1	0,78	69	3000	4 X 1,5	1,7
HYA4-300T400	3	4	7,9	48,4	0,76	72	3000	4 X 1,5	1,7
HYA4-400T400	4	5,5	10,1	51,5	0,74	77	6500	4 X 2	2,7
HYA4-550T400	5,5	7,5	13,9	66,6	0,77	74	6500	4 X 2	2,7
HYA4-750T400	7,5	10	16,9	91,5	0,76	74	6500	4 X 2	2,7

Serie HYA

Características de selección

Modelo	P2		I (A) 3-400 V	Iarr A	COS (φ)	η	E. Axial N	Cable	
	kW	HP						mm²	m
HYA6-400T	4	5,5	10,3	36,05	0,75	74,8	18000	2,5 x 3	3,5
HYA6-550T	5,5	7,5	13,7	54,8	0,75	77,2	18000	2,5 x 3	3,5
HYA6-750T	7,5	10	17,9	91,29	0,77	78,4	18000	2,5 x 3	3,5
HYA6-920T	9,2	12,5	21,5	105,35	0,77	80,2	25000	2,5 x 3	3,5
HYA6-1100T	11	15	25,6	138,24	0,77	80,7	25000	2,5 x 3	3,5
HYA6-1500T	15	20	34,9	174,5	0,78	80,1	25000	4 x 3	3,5
HYA6-1850T	18,5	25	43,5	204,45	0,75	81,9	25000	4 x 3	3,5
HYA6-2200T	22	30	50,3	251,5	0,77	81,9	28000	6 x 3	3,5
HYA6-2600T	26	35	59,2	284,16	0,76	83,4	28000	6 x 3	3,5
HYA6-3000T	30	40	69,7	397,29	0,75	83,3	28000	10 x 3	4,5
HYA6-3700T	37	50	85,2	511,2	0,76	82,4	28000	10 x 3	4,5
HYA6-4500T	45	60	98	343	0,83	80,5	45000	10 x 3	4,5

Modelo	P2		I (A) 3-400 V	COS (φ)			η			E. Axial daN	Arranque DOL			Arranque Y-Δ			Cable	
	kW	HP		50	75	100	50	75	100		daN	Cs/Cn	Is/In	Is/In	Is/In	DOL 400V ± 5%	DELTA -STAR 400/690 V	
HYA8-3000T	30	40	61,7	0,76	0,80	0,83	80,1	85	84,7	4500	2,05	6,4	2,1	3,8	3x1x10 mm²	6x1x10 mm²		
HYA8-3700T	37	50	73	0,77	0,81	0,86	80,6	85,5	85,2	4500	1,95	5,7	2	3,7	3x1x10 mm²	6x1x10 mm²		
HYA8-4500T	45	60	86,3	0,74	0,81	0,86	81,1	86	85,7	4500	1,95	5,8	2	3,7	3x1x16 mm²	6x1x10 mm²		
HYA8-5500T	55	75	106,2	0,74	0,81	0,87	81,6	86,5	86,2	4500	1,85	5,8	2	3,6	3x1x16 mm²	6x1x10 mm²		
HYA8-6600T	66	90	126	0,74	0,82	0,87	82,6	87,4	87,2	4500	1,85	5,8	2	3,5	3x1x25 mm²	6x1x16 mm²		
HYA8-7500T	75	100	143,2	0,73	0,81	0,87	82,6	87,5	87,2	4500	1,8	5,8	2	3,5	3x1x25 mm²	6x1x16 mm²		
HYA8-9200T	92	125	175,1	0,74	0,83	0,88	83,5	86,5	86,3	4500	1,8	5,7	1,9	3,5	3x1x25 mm²	6x1x16 mm²		
HYA8-11000T	110	150	211	0,73	0,82	0,87	86,1	87	86,6	4500	1,8	5,7	1,9	3,5	3x1x35 mm²	6x1x25 mm²		

Modelo	P2		I (A) 3-400 V	COS (φ)			η			E. Axial daN	Arranque DOL			Arranque Y-Δ			Cable	
	kW	HP		50	75	100	50	75	100		daN	Cs/Cn	Is/In	Is/In	Is/In	DOL 400V ± 5%	DELTA -STAR 400/690 V	
HYA10-7500T	75	100	142,7	0,72	0,84	0,86	85,9	88	88,3	6000	1,8	6,4	1,9	3,4	3x1x25 mm²	6x1x16 mm²		
HYA10-9200T	92	125	174,5	0,71	0,83	0,86	86,2	88,3	88,6	6000	1,8	6,4	1,9	3,4	3x1x25 mm²	6x1x16 mm²		
HYA10-11000T	110	150	207	0,73	0,84	0,86	86,9	89	89,3	6000	1,6	6,3	1,8	3,4	3x1x35 mm²	6x1x16 mm²		
HYA10-12900T	129	175	245,3	0,71	0,83	0,85	86,5	89,3	89,4	6000	1,55	6,7	1,8	3,3	3x1x35 mm²	6x1x25 mm²		
HYA10-14700T	147	200	277,2	0,71	0,81	0,86	86,1	88,5	89,1	6000	1,55	6,5	1,8	3,3	3x1x50 mm²	6x1x25 mm²		
HYA10-16500T	165	225	313,3	0,71	0,81	0,86	85,4	87,2	88,5	6000	1,55	6,5	1,8	3,3	3x1x50 mm²	6x1x35 mm²		
HYA10-18500T	185	250	342,2	0,72	0,82	0,87	86,5	88,7	89,3	6000	1,5	6,5	1,8	3,3	3x1x50 mm²	6x1x35 mm²		

Características de instalación y transporte

HYA4

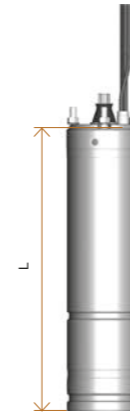

Modelo	L	Peso
	mm	kg
HYA4-037S230	237	7
HYA4-055S230	257	8
HYA4-075S230	272	9
HYA4-110S230	297	11
HYA4-150S230	332	13
HYA4-220S230	387	14
HYA4-370S230	634	28

Modelo	L	Peso
	mm	kg
HYA4-037T230	212	6
HYA4-055T230	237	7
HYA4-075T230	257	8
HYA4-110T230	272	9
HYA4-150T230	297	11
HYA4-220T230	332	13
HYA4-300T230	387	19
HYA4-400T230	574	23
HYA4-550T230	634	28

Modelo	L	Peso
	mm	kg
HYA4-037T400	212	6
HYA4-055T400	237	7
HYA4-075T400	257	8
HYA4-110T400	272	9
HYA4-150T400	297	11
HYA4-220T400	332	13
HYA4-300T400	387	19
HYA4-400T400	574	23
HYA4-550T400	634	28
HYA4-750T400	734	31

HYA6



Modelo	L	Peso
	mm	kg
HYA6-400T400	690	42
HYA6-550T400	735	46
HYA6-750T400	780	51
HYA6-920T400	810	55
HYA6-1100T400	840	57
HYA6-1500T400	930	67
HYA6-1850T400	1015	76
HYA6-2200T400	106	81
HYA6-2600T400	1165	92
HYA6-3000T400	1275	103
HYA6-3700T400	1365	113
HYA6-4500T400	1400	121

HYA8

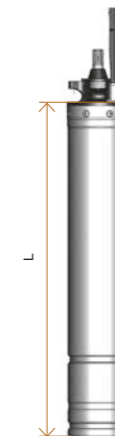

Modelo	L	Peso
	mm	kg
HYA8-3000T	993	150
HYA8-3700T	1043	160
HYA8-4500T	1123	178
HYA8-5500T	1233	200
HYA8-6600T	1302	214
HYA8-7500T	1383	230
HYA8-9200T	1583	270
HYA8-11000T	1733	300

HYA10

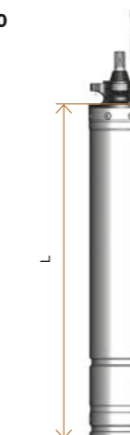

Modelo	L	Peso
	mm	kg
HYA10-7500T	1284	270
HYA10-9200T	1354	310
HYA10-11000T	1504	350
HYA10-12900T	1634	385
HYA10-14700T	1734	415
HYA10-16500T	1854	444
HYA10-18500T	1984	480

Serie HYO

Motor fabricado en acero inoxidable AISI 304 siguiendo las normativas WRAS, ACS, KTW y dimensiones NEMA.

Temperatura máxima del fluido 35 °C.

Puede trabajar hasta una profundidad de 300 m y máximo 30 arranques por hora.

La mejor opción para un bombeo eficiente y duradero.

Disponibles modelos con características especiales; material en 316, distintas longitudes de cables.



Características técnicas

Todas las partes en contacto con el agua están fabricadas en AISI304.

Motor con protección IP68, aislamiento clase Y y tolerancia ±10%.

Cierre mecánico fabricado en Cerámica/Grafito, configuraciones especiales disponibles bajo demanda.

Aceite de refrigeración compatible con el uso alimentario (certificado FDA).

Cable con conector extraíble.

Motores optimizados para trabajar en horizontal.

Velocidad mínima de refrigeración de 0.1 m/s.

Profundidad máxima de instalación del motor HYO4 (200 m), HYO6 (300 m).

Características de selección

Modelo	P2		I (A)	Iarr	C	COS (φ)	η	E. Axial	Cable	
	kW	HP	1-230V	A	μF				N	mm ²
HYO4-037S230	0,37	0,5	3,6	12	20	0,87	52	2000	4 X 1,5	1,7
HYO4-055S230	0,55	0,75	4,7	16,5	25	0,88	57	2000	4 X 1,5	1,7
HYO4-075S230	0,75	1	5,9	18,9	35	0,90	62	2000	4 X 1,5	1,7
HYO4-110S230	1,1	1,5	8,3	26,2	40	0,91	64	2000	4 X 1,5	1,7
HYO4-150S230	1,5	2	10,7	35	60	0,93	66	2000	4 X 1,5	1,7
HYO4-220S230	2,2	3	15,2	47	80	0,93	67	2000	4 X 1,5	1,7
HYO4-370S230	3,7	5	24,5	95	100+250/300	0,95	73	5000	4 X 2	2,7

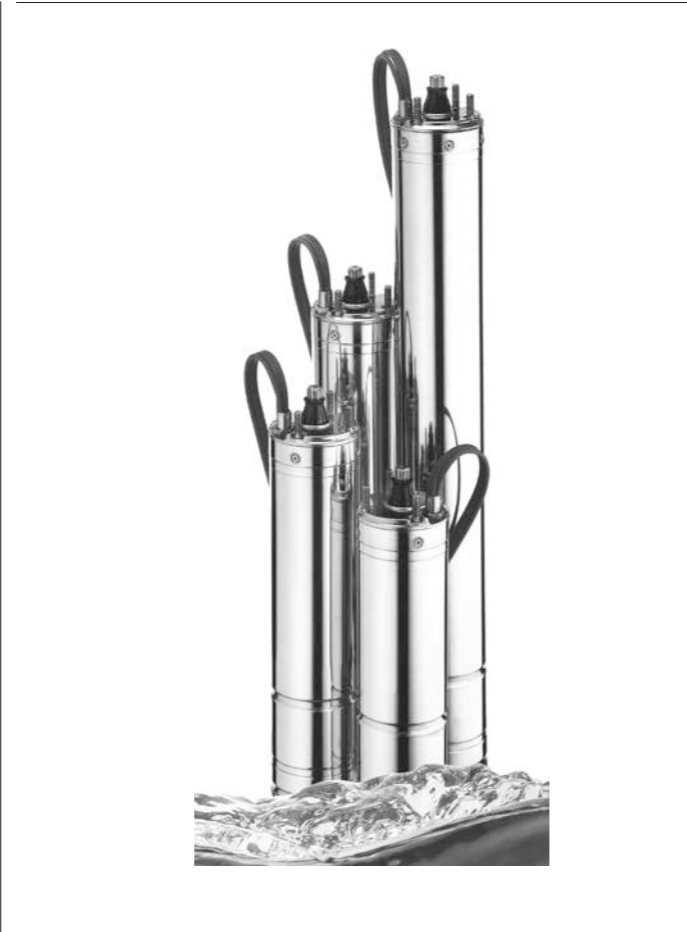

Definición de modelo

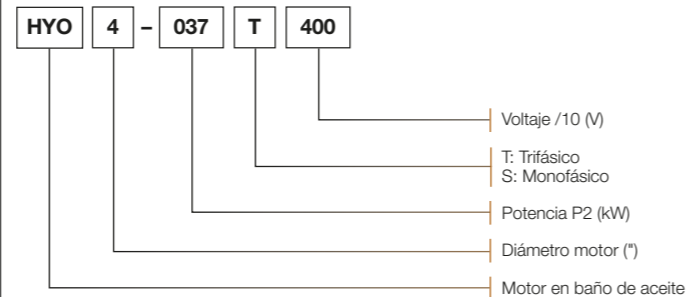

Características de selección

Modelo	P2		I (A)	Iarr	COS (φ)	η	E. Axial	Cable	
	kW	HP	1-230V	A				N	mm ²
HYO4-037T230	0,37	0,5	2,2	8,9	0,75	57	2000	4 X 1,5	1,7
HYO4-055T230	0,55	0,75	3,4	13,5	0,7	62	2000	4 X 1,5	1,7
HYO4-075T230	0,75	1	4,1	15,5	0,74	62	2000	4 X 1,5	1,7
HYO4-110T230	1,1	1,5	5,9	25	0,68	68	2000	4 X 1,5	1,7
HYO4-150T230	1,5	2	8,2	27,5	0,64	70	2000	4 X 1,5	1,7
HYO4-220T230	2,2	3	10,6	39,5	0,7	72	2000	4 X 1,5	1,7
HYO4-300T230	3	4	12,8	39,5	0,81	75	3000	4 X 1,5	1,7
HYO4-400T230	4	5,5	15,6	86	0,83	76	5000	4 X 2	2,7
HYO4-550T230	5,5	7,5	22,7	109	0,78	79	5000	4 X 2	2,7

Modelo	P2		I (A)	Iarr	COS (φ)	η	E. Axial	Cable	
	kW	HP	1-230V	A				N	mm ²
HYO4-037T400	0,37	0,5	1,8	5,8	0,54	58	2000	4 X 1,5	1,7
HYO4-055T400	0,55	0,75	2	8	0,65	63	2000	4 X 1,5	1,7
HYO4-075T400	0,75	1	2,5	9,4	0,77	63	2000	4 X 1,5	1,7
HYO4-110T400	1,1	1,5	3,4	15,5	0,69	68	2000	4 X 1,5	1,7
HYO4-150T400	1,5	2	4,8	18	0,63	71	2000	4 X 1,5	1,7
HYO4-220T400	2,2	3	6,1	39,5	0,69	72	2000	4 X 1,5	1,7
HYO4-300T400	3	4	7,1	39,5	0,69	75	3000	4 X 1,5	1,7
HYO4-400T400	4	5,5	9,2	49,5	0,83	76	5000	4 X 2	2,7
HYO4-550T400	5,5	7,5	11,7	64	0,86	79	5000	4 X 2	2,7
HYO4-750T400	7,5	10	16,4	88	0,81	81	5000	4 X 2	2,7

Modelo	P2		I (A)	Iarr	COS (φ)	η	E. Axial	Cable	
	kW	HP	1-230V	A				N	mm ²
HYO6-400T400	4	5,5	9,1	47	0,86	74	10000	4 x 4	3
HYO6-550T400	5,5	7,5	12,8	66	0,84	74	10000	4 x 4	3
HYO6-750T400	7,5	10	16,8	81	0,83	78	10000	4 x 4	3
HYO6-920T400	9,2	12,5	21,2	98	0,77	81	10000	4 x 4	3
HYO6-1100T400	11	15	22,9	123	0,82	85	10000	4 x 4	3
HYO6-1300T400	13	17,5	27,6	141	0,8	84	10000	4 x 4	3
HYO6-1500T400	15	20	30,7	158	0,86	82	10000	4 x 4	3
HYO6-1850T400	18,5	25	38	231	0,84	84	20000	4 x 8	4
HYO6-2200T400	22	30	45,5	258	0,83	84	20000	4 x 8	4
HYO6-2600T400	26	35	52	396	0,85	85	20000	4 x 8	4
HYO6-3000T400	30	40	61,5	348	0,83	85	20000	4 x 8	4
HYO6-3700T400	37	50	76	396	0,84	84	20000	4 x 8	4

Serie HYO

Características de instalación y transporte

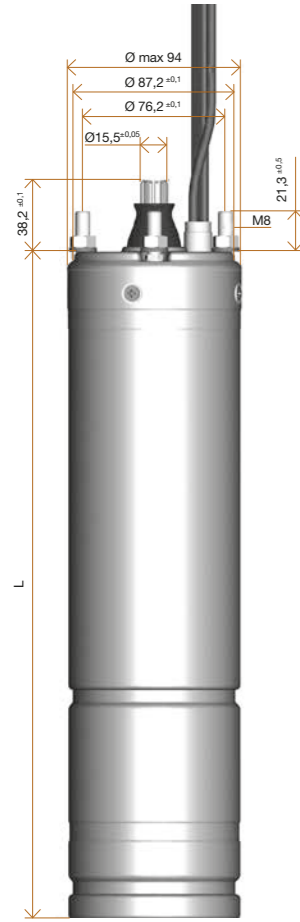

Modelo	L	Peso
	mm	kg
HYO4-037S230	312	6
HYO4-055S230	332	7
HYO4-075S230	357	9
HYO4-110S230	397	10
HYO4-150S230	437	12
HYO4-220S230	492	15
HYO4-370S230	700	24

Modelo	L	Peso
	mm	kg
HYO4-037T400	311	6
HYO4-055T400	331	7
HYO4-075T400	356	8
HYO4-110T400	371	9
HYO4-150T400	386	10
HYO4-220T400	436	12
HYO4-300T400	481	15
HYO4-400T400	610	20
HYO4-550T400	700	25
HYO4-750T400	800	29

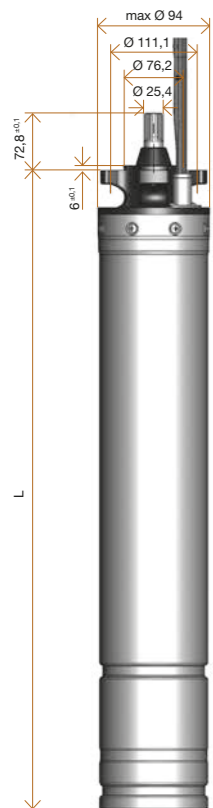

Modelo	L	Peso
	mm	kg
HYO6-400T400	595	34
HYO6-550T400	625	41
HYO6-750T400	660	46
HYO6-920T400	700	48
HYO6-1100T400	765	52
HYO6-1300T400	820	57
HYO6-1500T400	820	58
HYO6-1850T400	883	64
HYO6-2200T400	953	71
HYO6-2600T400	1018	79
HYO6-3000T400	1098	87
HYO6-3700T400	1233	99



Serie LS

Bombas de turbina vertical LS.

Gran flexibilidad en ejecuciones de diferentes materiales según la especificación del proyecto. De fácil mantenimiento y óptimo rendimiento.

Se adapta a un gran número de condiciones hidráulicas para llegar las especificaciones de la ingeniería con la máxima eficiencia.

Bajo demanda disponible una gran variedad de materiales y configuraciones mecánicas.



Modelo LSC

Bomba centrífuga o flujo mixto para altas presiones



Modelo LSA

Bomba de flujo axial para bajas alturas de elevación



Modelo LSM

Bomba de flujo mixto para alto caudal y media presión



Modelo LSG

Bomba de engranaje de flujo mixto



Características técnicas

El cuerpo bomba e impulsor se diseñan para ofrecer el menor consumo en la instalación. El hecho de que LS sea multietapa se resume en una alta eficiencia y deja la instalación preparada para las aplicaciones más severas. Los impulsores sumergidos permiten un rápido cebado.

Una gran variedad de opciones de materiales permite una selección de la bomba que se adapta a las condiciones más diversas con una operación segura, eficiente, fiable y sin mantenimiento.

Aplicaciones

- Circuitos de enfriamiento
- Agua de mar y captación de agua bruta
- Aplicaciones de proceso
- Circulación de aguas
- Condensados
- Enjuague de cenizas
- Contraincendios

Serie HSC

Bomba mono-etapa de doble aspiración, de cámara partida axialmente dividida disponible para instalación horizontal o vertical.

Eje de transmisión opcional en parte izquierda o derecha según especificación de cliente.

Bridas según GB, ISO, DIN, BS o ANSI.

Bomba centrífuga monoetapa de cámara partida de doble aspiración HSC.

Materiales disponibles fundición, bronce, acero inoxidable, dúplex.



Características de selección

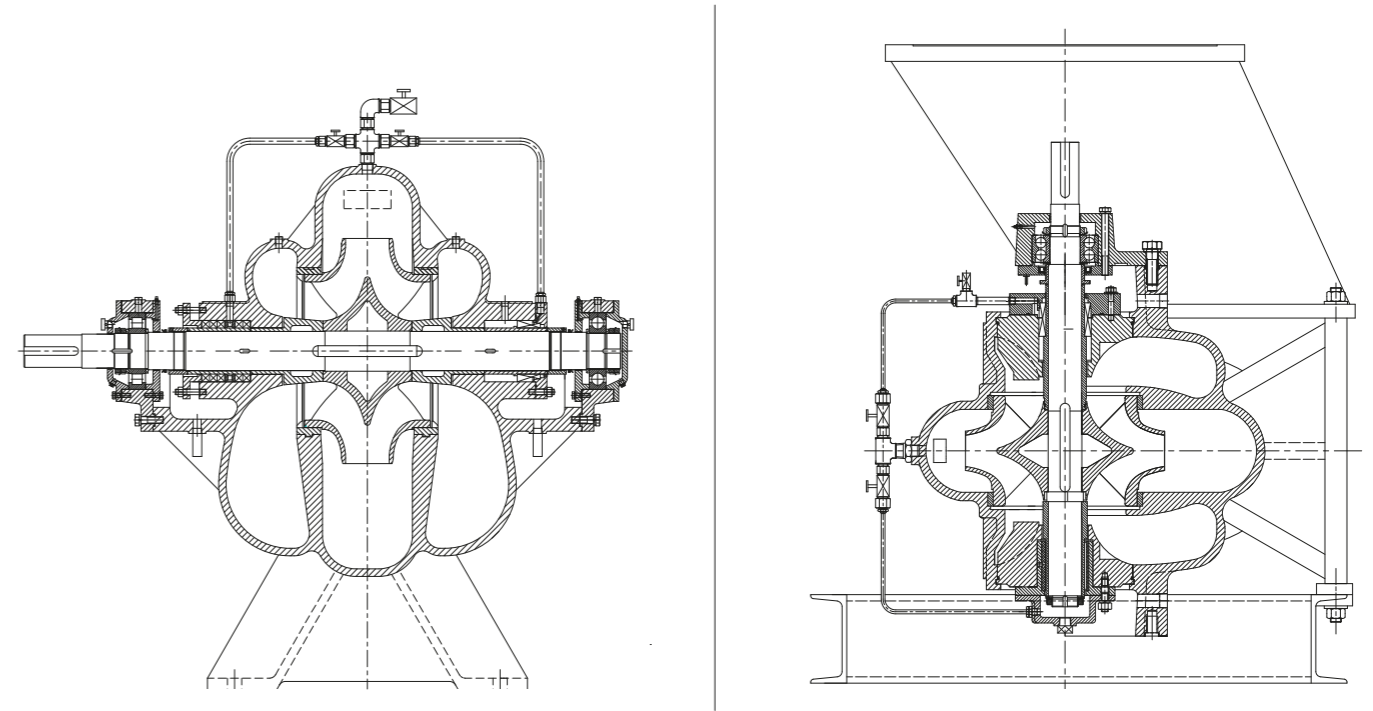

Características técnicas

Suministro de agua, drenaje, riego, centrales eléctricas, centrales hidráulicas, antiincendios, acondicionamiento de aire, industria de la construcción, aplicaciones marinas y todo tipo de aguas en procesos industriales.

Medios abrasivos: agua con arena, agua con óxidos.

Medios corrosivos: Desalinización, agua de mar

Medios a alta temperatura: redes de calentamiento y líquidos químicos.

Líquidos químicos (de acuerdo con API610 BB1): aceite crudo y aceite refinado. Carga y descarga de aceites refinados de la terminal. Todo tipo de líquidos químicos.

Definición de modelo

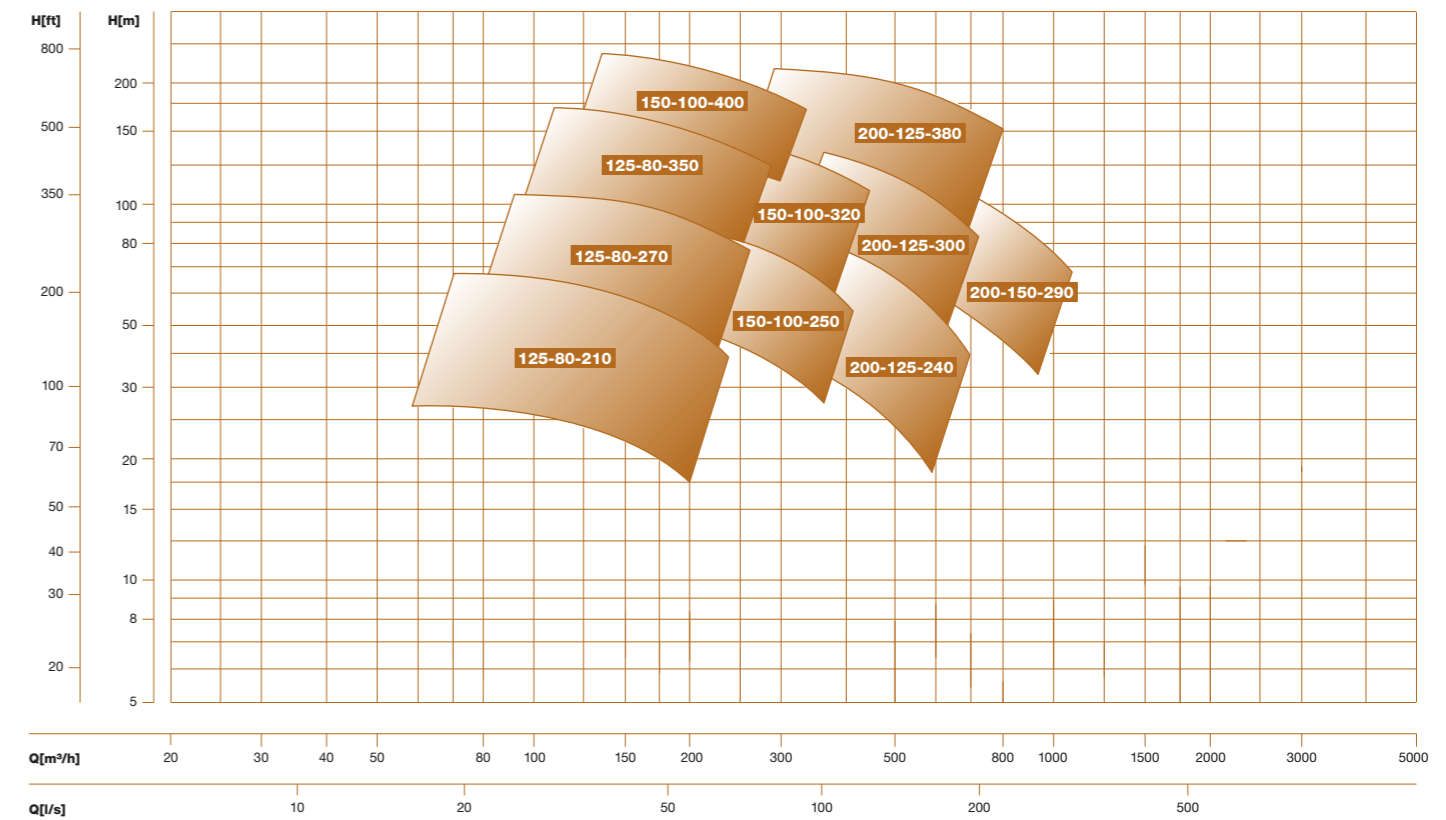
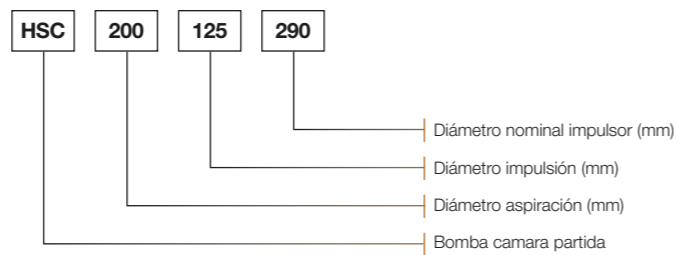

Serie HSC

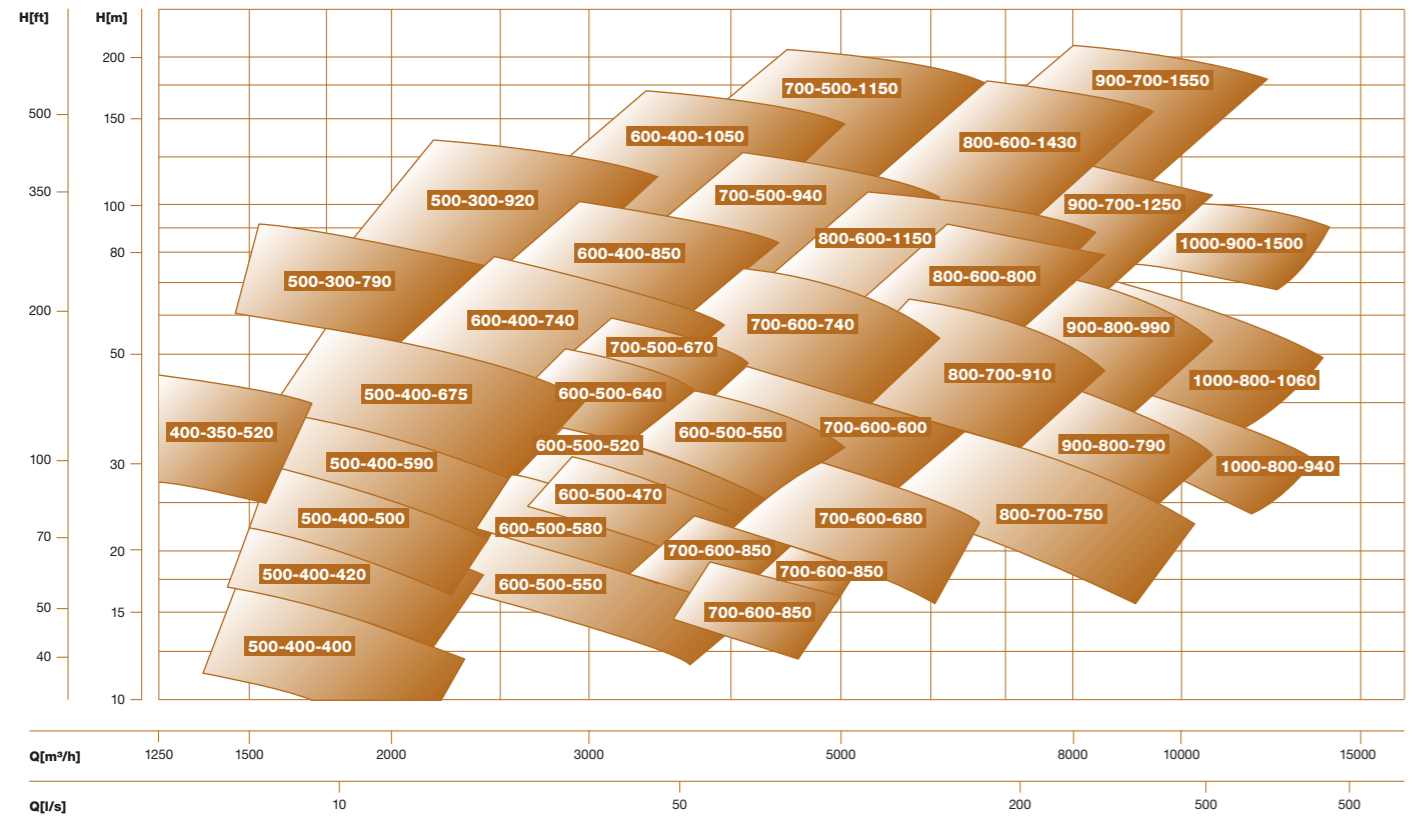
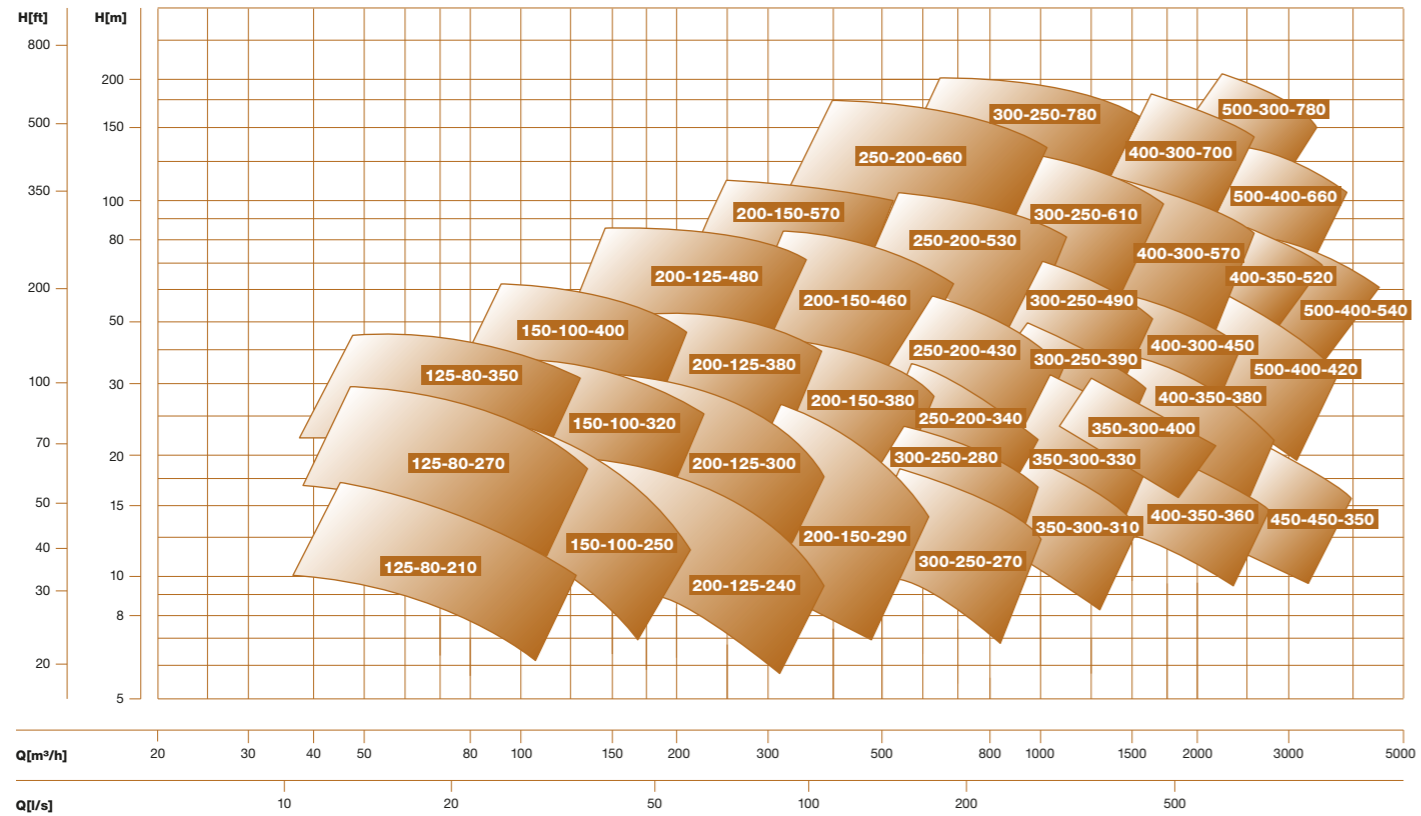

Serie HHP

Bomba centrífuga horizontal multietapa, de aspiración radial de alta presión con doble soporte de rodamientos.

Soluciones de alta presión a medida de cada instalación.

Disponibles diámetros hasta DN300, caudal hasta 1100 m³/h y presión hasta 1000 m.

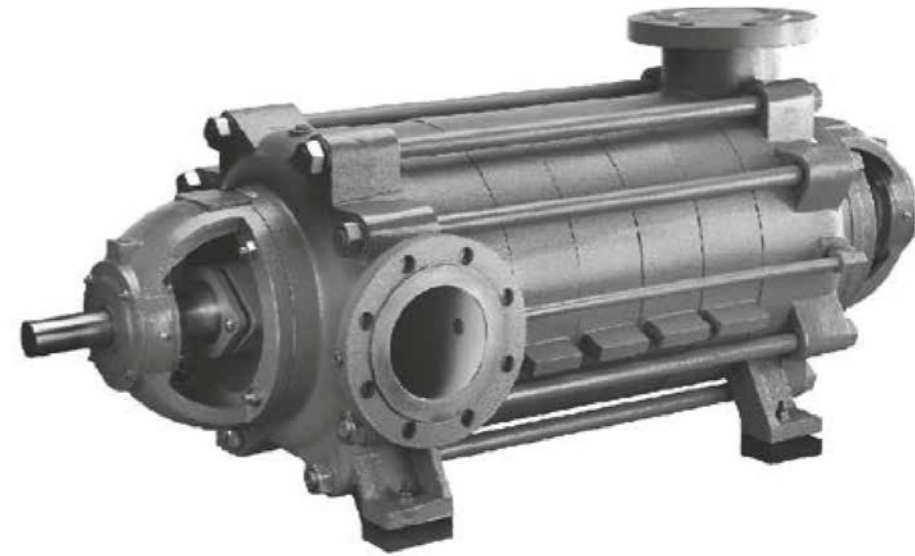

Características técnicas

Posibilidad de fabricación en distintos materiales, cuerpo bomba en fundición, SS304, SS316, SS Dúplex.

Impulsores en fundición, bronce, SS304, SS316, SS Dúplex.

Definición de modelo

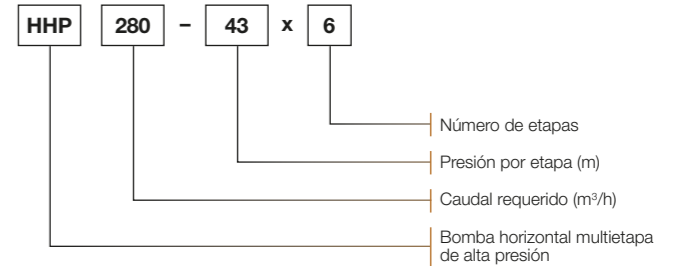

Serie WUP

Totalmente fabricada en acero inoxidable AISI 304, doble cierre mecánico, muy ligera y fácil manejo.

Con una profundidad máxima de inmersión de 5 m.

Ideal para trabajar en un rango de PH 4 -10.



La solución para riego de jardines, fuentes, drenaje de alcantarillados, agua de lluvia, aguas grises con salida superior axial.

Características técnicas

Fabricada íntegramente en acero inoxidable AISI 304.

Doble réten mecánico: Carburo de silicio / Carburo de silicio; Grafito / Carburo de silicio.

Motor monofásico 230V / 50 Hz con protector térmico incorporado, protección IP68 y aislamiento clase F.

Motor trifásico 220-240V D / 380-415V Y hasta 4 kW de potencia.

9 metros de cable.

Diámetro de sólidos inferior a 10 mm.

Aspiración mínima hasta 5 mm.

Temperatura de operación de hasta 40 °C.

Definición de modelo

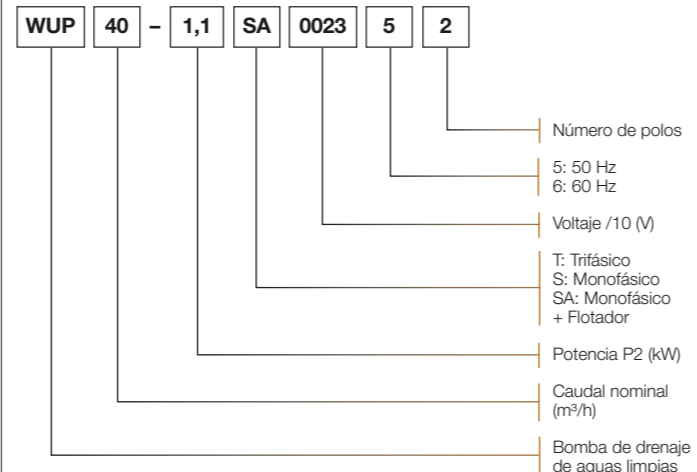

Características de selección

Modelo	I (A)		P2		l/min m³/h	0	25	50	75	100	125	150	167	200	225
	1~230V	3~400V	kW	HP		0	1,5	3	4,5	6	7,5	9	10	12	13,5
WUP6-025	1,7	—	0,25	0,3	mca	9	9	8	8	7	6	3	1		
WUP6-055	5	—	0,55	0,75		18	18	17	16	14	13	12	10	6	2
WUP11-075	5,4	2	0,75	1		14	14	14	13	13	12	11	11	8	2

Modelo	I (A)		P2		l/min m³/h	0	200	400	450	500	550	600	650	700	800
	1~230V	3~400V	kW	HP		0	12	24	27	30	33	36	39	42	48
WUP25-075	5,4	2	0,75	1	mca	10	9	7	5	4	1				
WUP25-110	6,5	2,6	1,1	1,5		12	11	9	8	8	6	4	2		
WUP40-110	6,5	2,6	1,1	1,5		10	10	9	9	8	8	7	6	5	3
WUP16-110	6,5	2,6	1,1	1,5		17	15	10	6						

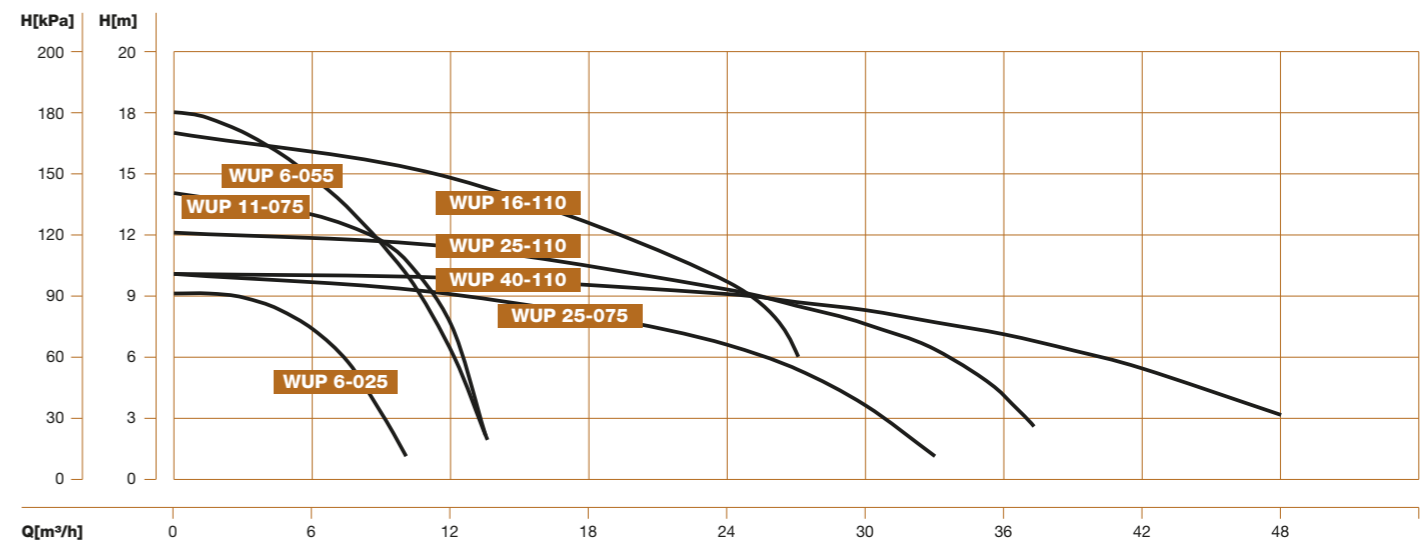

2950 rpm 50 Hz. ISO9906:2012 Grade 3B.

Modelo	A	B	DN	Embalaje	Kg
	mm				
WUP6-025	152	350	G 2"	165 x 165 x 375	8
WUP6-055	176	320	G 2"	220 x 220 x 445	12
WUP11-075	176	330	G 2"	220 x 220 x 445	13

Modelo	A	B	DN	Embalaje	Kg
	mm				
WUP25-075	186	325	G 2 1/2"	220 x 220 x 455	14
WUP25-110	186	335	G 2 1/2"	220 x 220 x 470	15
WUP40-110	186	335	G 2 1/2"	220 x 220 x 465	14
WUP16-110	180	350	G 2"	220 x 220 x 465	14

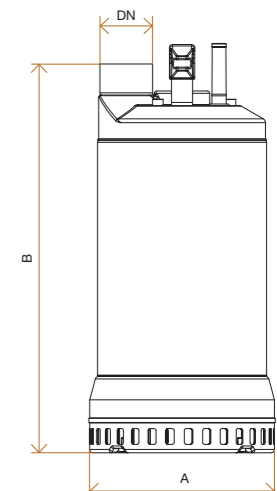

Serie WRAINOX

Fabricada íntegramente en acero inoxidable AISI 304 ideal para trabajar entre PH de 4 -10.

Bomba muy ligera y fácil manejo.

Con un paso de sólidos de hasta 45 mm.

Características técnicas

Completamente fabricada en acero inoxidable AISI 304.
Impulsor de microfusión en acero inoxidable AISI 304.

Doble cierre mecánico en Carburo de silicio / Carburo de silicio;
Grafito / Cerámica.

Motor monofásico 220-240V/ 50 Hz con protector técnico incorporado, protección IP68 y aislamiento clase F.

Motor trifásico 220-240V D / 380-415V Y hasta 4 kW de potencia.

Versión monofásica con flotador de nivel.

9 metros de cable.

Temperatura de operación de hasta 40 °C.



La bomba ideal con sistema vórtex para las instalaciones domésticas y semi-industriales más exigentes.

Disponibles modelos completamente en acero inoxidable AISI 316.



Definición de modelo

WRAINOX 55 1,1 SA 0023 5 2

- Número de polos
- 5: 50 Hz
6: 60 Hz
- Voltaje /10 (V)
- T: Trifásico
S: Monofásico
SA: Monofásico + Flotador
- Potencia P2 (kW)
- Modelo en relación a la potencia
- Bomba vórtex en SS304

Características de selección

Modelo	I (A)		P2			l/min m³/h	0	100	200	250	300	350	400	500
	1~230V	3~400V	kW	HP	µF		0	6	12	15	18	21	24	30
WRAINOX 55	4,2		0,55	0,75	20	mca	9,5	8,5	7	6,5	6			
WRAINOX 75	5,7		0,75	1	20		11,5	9	6	4,5				
WRAINOX 85	5,7		0,75	1	20		9,5	8	6	5	4,5	3,8	3	
WRAINOX 110	6,5	2,5	1,1	1,5	30		12	10	8,5	7,5	6,5	5,5	4	
WRAINOX 150	8,2	3,8	1,5	2	35		12,5	11	9,5	9	8	7	6	4

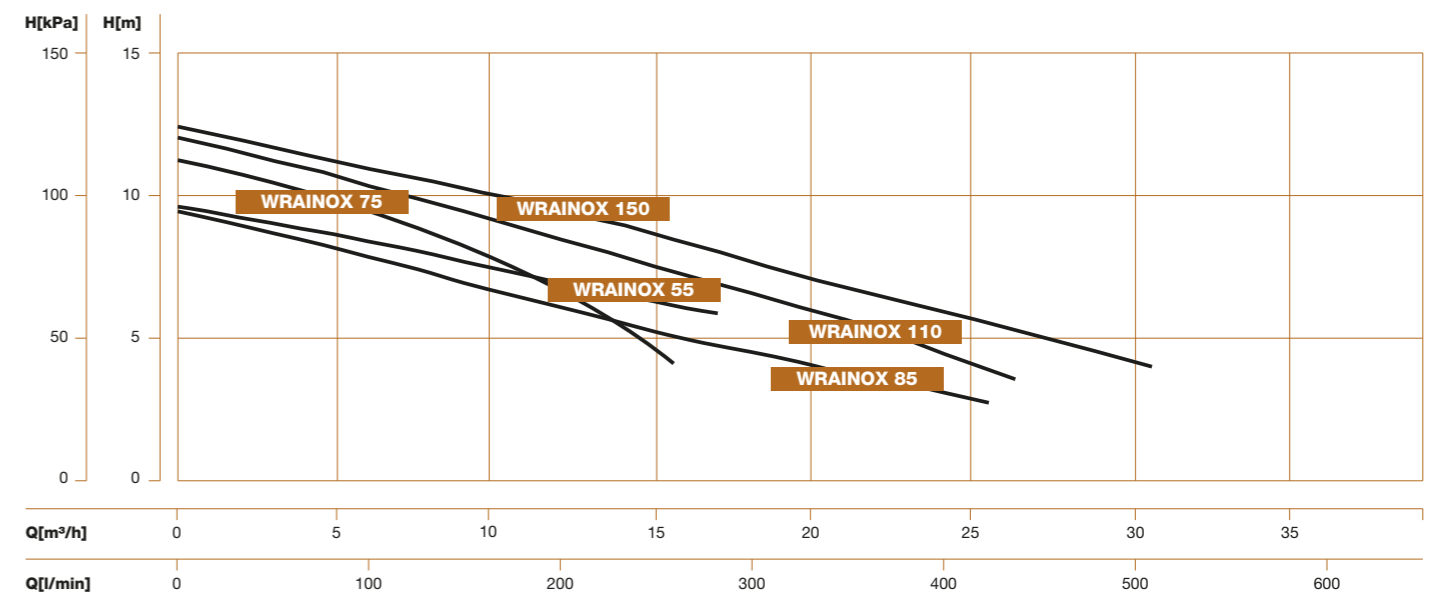

2950 rpm 50 Hz. ISO9906:2012 Grade 3B.

Modelo	A	B	H	mm		Embalaje	Kg
				G 2"	Max. Sol. D.		
WRAINOX 55	100	180	450	G 2 1/2"	45	230 X 230 X 510	10
WRAINOX 75	100	180	470	G 2 1/2"	45	230 X 230 X 525	12
WRAINOX 85	100	180	470	G 2 1/2"	45	230 X 230 X 525	12
WRAINOX 110	100	180	490	G 2 1/2"	45	230 X 230 X 535	14
WRAINOX 150	100	180	500	G 2 1/2"	45	230 X 230 X 540	15

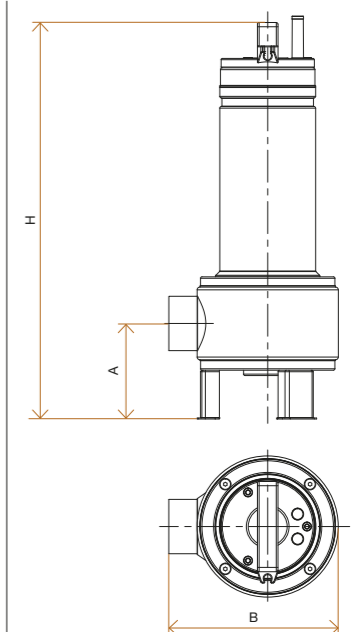

Serie WV

Fabricada en hierro fundido, paso de sólidos hasta 56 mm. Compatible con una amplia gama de accesorios para la instalación.

Características técnicas

Fabricada en hierro fundido.

Doble cierre mecánico en Carburo de silicio / Cerámica.

Motor IP68 y aislamiento clase F.

Alimentación eléctrica: Arranque directo 400V.

Protector térmico incluido.

Distintos tipos de revestimiento bajo demanda.

Se recomienda el uso de los kits de conexión FADN, FBDN, FCDN.

Temperatura de operación de hasta 40 °C.

La mejor solución con sistema vórtex para vaciado de fosas sépticas, depuración, aguas cargadas y sucias.

Disponibles accesorios para instalación fija y acoplamiento automático.



Definición de modelo

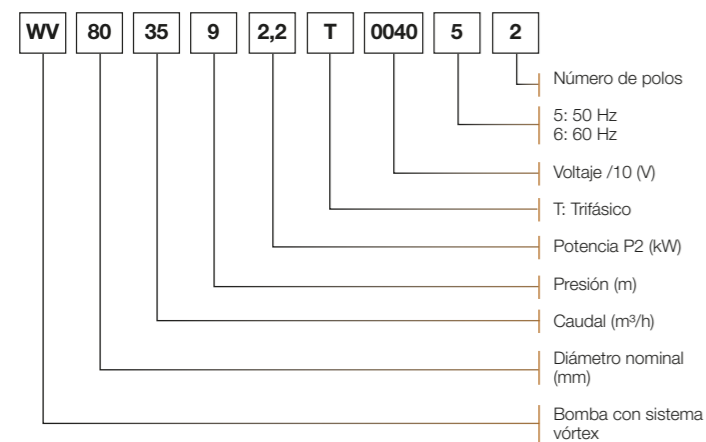

Características de selección

Modelo	I (A)			l/min	Q												
	3-400V	kW	HP		0	50	100	200	300	400	500	550	600	800	1000	1200	1300
WV50-10-8	1,8	0,75	1	mca	12	11	10	8	6	3							
WV50-12-10	3,3	1,5	2		13	12	12	10	8	3							
WV65-25-9	3,3	1,5	2		15	14	14	13	12	10	7	6					
WV80-35-9	4,6	2,2	3		15	15	14,5	14	13	12	11	10	9	5			
WV80-50-12	7,7	4	5,5		22	22	21	20	19	18	17	17	16	14	10	6	3



Modelo	F	H	H1	H2	DN	Max. Sol. D.	Kg
WV50-10-8	215	432	287	77	50	40	23
WV50-12-10	250	468	317	82	50	40	31
WV65-25-9	250	490	340	87	65	50	36
WV80-35-9	275	545	390	90	80	55	50
WV80-50-12	280	575	415	90	80	55	58

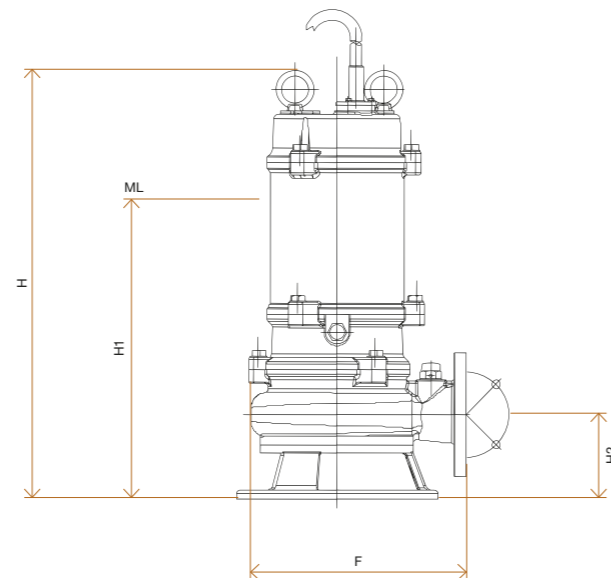

Serie WG

Bomba sumergible con sistema triturador incorporado.

Fabricada en hierro fundido, paso de sólidos hasta 65 mm.

Compatible con una amplia gama de accesorios para la instalación.

Características técnicas

Fabricada en hierro fundido.

Doble cierre mecánico en Carburo de silicio / Cerámica.

Motor IP68 y aislamiento clase F.

Alimentación eléctrica:
Arranque directo 400V (11 kW con opción de arranque estrella-triángulo).

Protector térmico incluido hasta 7.5 kW. A partir de 11 kW incluye sonda de humedad y temperatura.

Distintos tipos de revestimiento bajo demanda.

Se recomienda el uso de los kits de conexión FADN, FBDN, FCDN.

Temperatura de operación de hasta 40 °C.

La bomba sumergible trituradora para vaciado de fosas sépticas, depuración, aguas cargadas y sucias.

La robustez y fiabilidad en bombas trituradoras. Modelos disponibles hasta 11 kW de potencia.



Definición de modelo

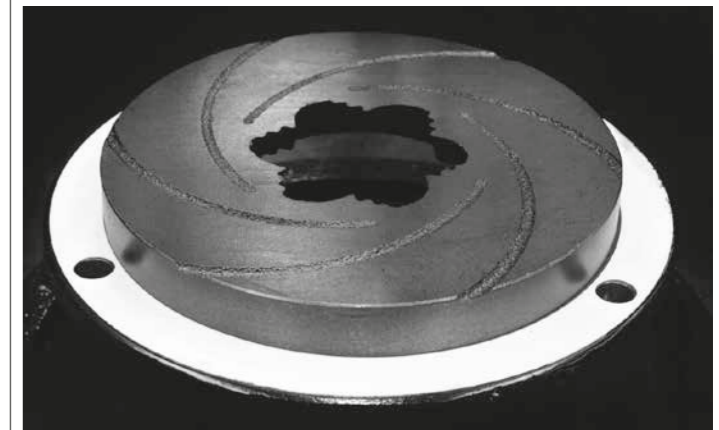
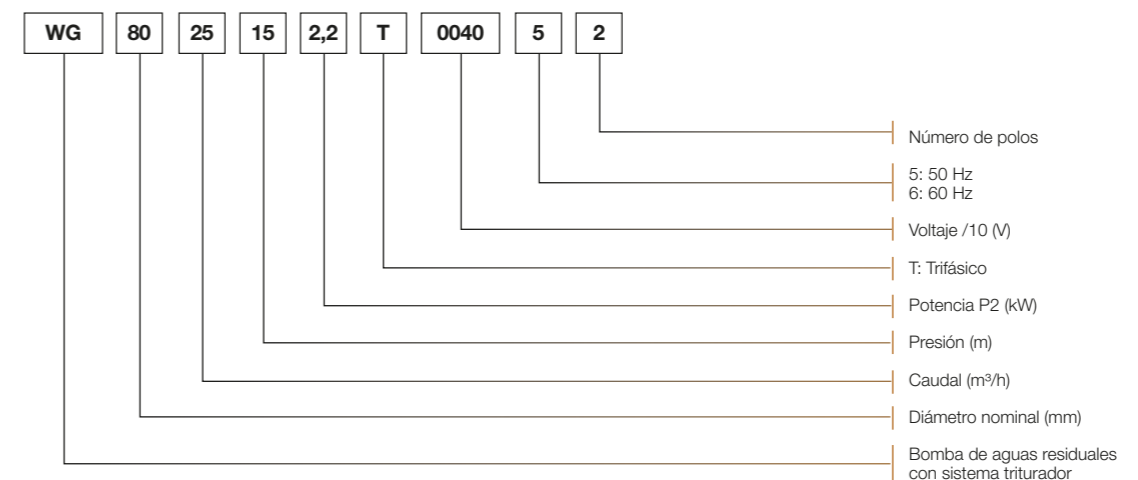

Serie WG

Características de selección

Modelo	I (A)		P2		l/min																				
	3-400V	KW	HP	m³/h		0	50	100	200	300	400	500	550	600	800	1000	1200	1300	1400	1500	1600	1800	1900	2000	
WG 50-10-10	1,8	0,75	1		14	13	12	9	4																
WG 50-10-15	2,6	1,1	1,5		19	18	17	14	9	3															
WG 50-15-15	3,3	1,5	2		20	19	18	16	13	9	4														
WG 50-15-20	4,6	2,2	3		23	23	22	21	19	17	15	13	12												
WG 50-15-28	6,1	3	4		33	32	31	29	27	24	21	19	17												
WG 50-25-27	7,7	4	5,5		31	31	30	29	27	26	25	24	24												
WG 80-25-15	4,6	2,2	3	mca	23	22	21	20	18	16	14	13	11	4											
WG 80-36-10	5,5	2,2	3		15	15	14	13	13	12	11	11	10	9	7	5	5	4	3	2	1				
WG 80-40-12	6,1	3	4		17	17	16	16	15	14	13	13	13	11	9	8	7								
WG 80-40-17	7,7	4	5,5		28	28	27	26	24	23	21	20	19	14	9										
WG 80-60-11	8,4	4	5,5		18	18	17	17	16	15	15	14	14	13	11	10	10	9	8	7	6	5	4		
WG 80-50-22	10,8	5,5	7,5		33	32	31	29	28	27	26	25	24	23	20	17	14								
WG 80-45-29	14,3	7,5	10		39	38	37	36	35	34	33	32	31	28	24	17	12								
WG 80-35-40	21,7	11	15		50	49	48	47	45	44	43	41	39	32	22	8									

Modelo	F	F1	H	H1	H2	DN	Max. Sol. D.	Kg
	mm							
WG 50-10-10	222	333	415	285	93	50	15	22
WG 50-10-15	238	349	415	280	93	50	15	22
WG 50-15-15	271	382	464	320	97	50	25	33
WG 50-15-20	279	373	510	320	107	50	15	38
WG 50-15-28	294	405	540	370	109	50	20	45
WG 50-25-27	337	448	556	420	112	50	25	50
WG 80-25-15	313	450	576	440	157	80	25	45
WG 80-36-10	363	510	643	500	169	80	45	65
WG 80-40-12	300	440	586	450	141	80	25	45
WG 80-40-17	313	450	609	465	157	80	25	48
WG 80-60-11	369	515	717	570	174	80	65	80
WG 80-50-22	410	546	879	570	185	80	25	100
WG 80-45-29	410	546	879	600	185	80	25	100
WG 80-35-40	410	559	927	600	185	80	25	130

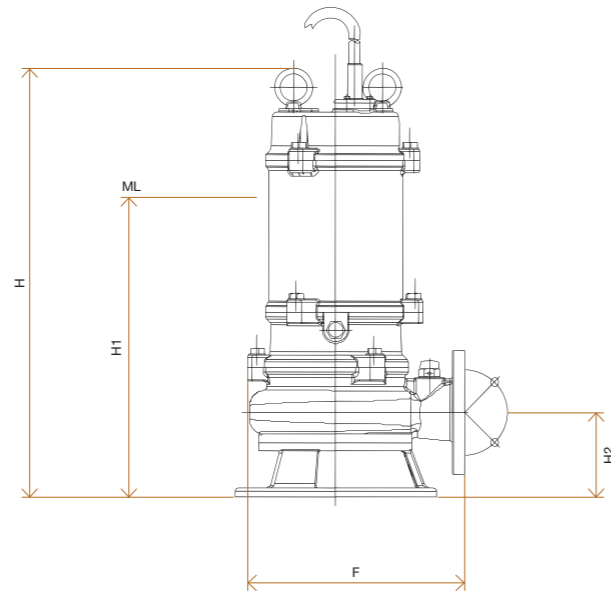

Serie WF, WX

Fabricada en hierro fundido, paso de sólidos hasta 100 mm.

Compatible con una amplia gama de accesorios para la instalación.

Características técnicas

Fabricada en hierro fundido.

Doble cierre mecánico en Carburo de silicio / Cerámica.

Motor IP68 y aislamiento clase F.

Alimentación eléctrica:
 <45 kW: Arranque directo 400V (de 11 kW a 37 kW opción de arranque estrella-triángulo).
 >37 kW: Arranque estrella triángulo 400/690V.

Modelos monofásicos hasta 2,2 kW bajo demanda.

Protector térmico incluido hasta 7,5 kW inclusive.
 A partir de 11 kW versión estándar que incluye sonda de humedad y temperatura.

Distintos tipos de revestimiento bajo demanda.

Temperatura de operación de hasta 40 °C.

Se recomienda el uso de los kits de conexión FADN, FBDN, FCDN.



Gama profesional para aplicaciones de aguas residuales en EDAR.

Disponibles versiones bajo demanda fabricadas totalmente en acero inoxidable AISI 304.

Definición de modelo

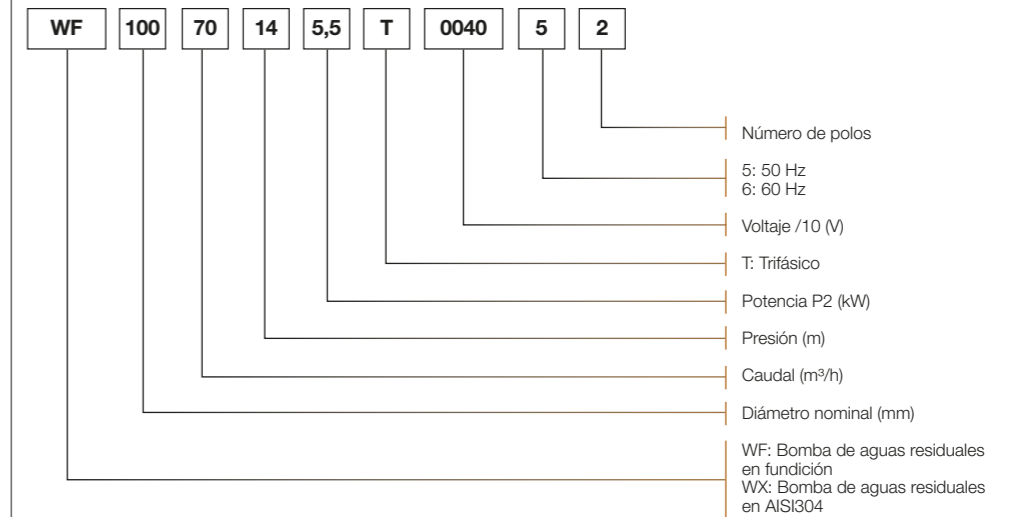

Serie WF, WX

Características de selección

Modelo	rpm	I (A)			0	5	10	15	20	25	30	35	45	55
		P2												
		3-400V	kW	HP										
WF40 10-7	2940	1,3	0,55	0,75	11	9	7	4,75						
WF40 7-16	2940	1,8	0,75	1	18,5	16,3	14							
WF40 12-10	2940	1,8	0,75	1	15	13,1	11	9,1	7					
WF40 14-10	2940	1,8	0,75	1	16	13,7	11,5	9,6	7					
WF40 15-13	2940	2,6	1,1	1,5	19,5	17,4	15	13,2	11	7,6				
WF40 15-8	2940	2,6	1,1	1,5	14,5	12,6	10,5	8,8	6,5					
WF40 12-18	2940	3,3	1,5	1,5	21	20,1	18	17,3	15,5	13,1	10,2			
WF50 10-7	2940	1,3	0,55	0,75	11	8,9	7	4,8						
WF50 7-16	2940	1,8	0,75	1	18,5	16,3	14							
WF50 12-10	2940	1,8	0,75	1	14,5	12,7	11	12,7	5,5					
WF50 14-10	2940	1,8	0,75	1	16	13,7	11,5	13,7	7					
WF50 8-18	2940	2,6	1,1	1,5	21	19,6	18	15,1						
WF50 15-8	2940	2,6	1,1	1,5	14,5	12,6	10,5	8,8	2,5					
WF50 15-13	2940	2,6	1,1	1,5	19,5	17,4	15	13,2	11	8,1				
WF50 8-15	2940	2,6	1,1	1,5	17,5	16,3	14,5	12,5	9	3,5				
WF50 12-18	2940	3,3	1,5	2	21	20,1	19	17,3	15,5	13	10,2			
WF50 15-15	2940	3,3	1,5	2	19,8	18,9	17,5	15,4	12,5	10,5	8,1			
WF50 15-17	2940	3,3	1,5	2	21,8	21	19,5	17,7	15,5	12,9	10			
WF50 25-10	2940	4,6	2,2	3	18,5	16,7	14,5	13,8	11,5	10,7	8,8			
WF50 15-18	2940	4,6	2,2	3	23	21,3	19,8	18,5	17,3	16	14,5	12,5		
WF50 15-20	2940	4,6	2,2	3	25	23,4	22	20,6	19,3					
WF50 15-22	2940	4,6	2,2	3	27	25,3	23	22,4	20,5					
WF50 15-25	2940	6,1	3	4	30,8	28,9	26,5	25,6						
WF50 15-27	2940	6,1	3	4	32	30,4	28	27,3	25,8					
WF50 30-17	2940	6,1	3	4	27,9	25,3	23,5	21,8	20,4	19,2	18	16,4		
WF50 25-20	2940	4,6	3	4	27,8	26	24,3	23	21,5	20,5	19,2	17,5		
WF50 15-32	2940	7,7	4	5,5	39,5	36,6	34,5	32,9	31,5					
WF50 15-35	2940	7,8	4	5,5	42,5	39,9	37,5	35,9	34,3					
WF50 15-40	2940	10,8	5,5	7,5	46,3	44,4	42,6	41	39,5					
WF50 20-30	2940	10,8	5,5	7,5	36,3	34,5	33	31,5	30,5	29,5	28,5	27,2	24	
WF50 25-25	2940	7,7	5,5	7,5	32,5	31	29,5	28	26,8	25,5	24,4	23	20,5	
WF50 26-40	2940	14,3	7,5	10	47,5	45,7	44	42,5	41,3	40	39	37,5	35	31,5

Modelo	rpm	I (A)			0	10	20	30	50	60	70	80	90	110
		P2												
		3-400V	kW	HP										
WF65 15-10	2940	2,6	1,1	1,5	14,8	12,5	8,5	2,45						
WF65 25-10	2940	3,3	1,5	2	16,8	14	12	10	5					
WF65 25-14	2940	4,6	2,2	3	18	16,3	14,5	13	8,5					
WF65 35-7	2940	4,6	2,2	3	14	12,3	10,5	8,5	3,4					
WF65 25-18	2940	6,1	3,0	4	26,5	22,5	20	17,7	12,8	9				
WF65 25-22	2940	6,1	3,0	4	31	26,8	23,5	21						
WF65 37-13	2940	6,1	3,0	4	23	20	17,5	15,5	10,5	7				
WF65 20-27	2940	7,7	4,0	5,5	36	30	27,1	25						
WF65 20-31	2940	7,7	4,0	5,5	40	34	31	28,8						
WF65 40-19	2940	7,7	4,0	5,5	29	25,3	22,5	20,5	16,5	13,3				
WF65 25-31	2940	10,8	5,5	7,5	39,3	35,5	32,5	30,5						
WF65 30-25	2940	10,8	5,5	7,5	37	32,5	29	26,5	22,5	19,8	16	11,5		
WF65 30-30	2940	10,8	5,5	7,5	40,5	36,5	33,5	31						
WF65 40-50	2940	11	5,5	7,5	60	57,1	54,8	52,9	48,8					
WF65 20-40	2940	14,3	7,5	10	48,6	43,4	40	37,6	32,7					
WF65 20-46	2940	14,3	7,5	10	53,9	49	46,3	43,6						
WF65 40-30	2940	14,3	7,5	10	42,6	37,4	34,2	32,3	28,8	25,6	20,2	11,9		
WF65 20-60	2940	21,7	11,0	15	65,2	62,3	60,6	58,9						
WF65 30-60	2940	29,1	15,0	20	68,2	65,2	62,9	61,1	56,7	46,2				
WF65 50-55	2940	29,1	15,0	20	66,3	63,8	61,7	60	56,2	53,8	51			
WF80 40-10	2940	4,6	2,2	3	16	15	13,8	12,3	9	7,5	6			
WF80 40-8	2940	4,6	2,2	3	14	13	11,8	10,5	7	5,6				
WF80 35-13	2940	6,1	3,0	4	18,5	17	15,5	14	11,5	10	8,5	7		
WF80 40-15	2940	7,7	4,0	5,5	25,5	22	19,5	17	13	10,5	8			
WF80 40-19	2940	7,7	4,0	5,5	31,5	27	23,5	21	16,3	13				
WF80 40-22	2940	10,8	5,5	7,5	33,5	29,5	25	24	20	17,5	14,5	10		
WF80 40-30	2940	14,3	7,5	10	43	38,5	35,1	32,9	29	26,9				
WF80 40-45	2940	21,7	11,0	15	54,7	51,6	49,2	47,5	43,5	40,2	35,6	28,9	21,1	
WF80 48-38	2940	21,7	11,0	15	42,4	42,5	42	41	37,6	35,4	32,3	29,2	25,6	17,5

Serie WF, WX

Características de selección

Modelo	rpm	I (A)			0	30	50	90	120	135	150	160	200	240
		3-400V	kW	HP										
WF100 50-7	2940	4,6	2,2	3	13,3	10	7,3	1,3						
WF100 60-9	2940	6,1	3	4	19	14	11	2						
WF100 50-12	2940	7,7	4	5,5	19	15	12,5	7,5	2,8					
WF100 50-15	2940	7,7	4	5,5	22	17,5	15,3	10,5	5					
WF100 100-6	2940	7,7	4	5,5	17,8	14,6	12,3	7,5	4					
WF100 65-15	2940	10,8	5,5	7,5	23,3	18,8	17	12	3,2					
WF100 65-18	2940	10,8	5,5	7,5	26,7	21,5	19,8	15	3,4					
WF100 100-10	2940	10,8	5,5	7,5	22	18	21,8	11,9	6,5					
WF100 65-20	2940	14,3	7,5	10	19,4	24,2	23,4	17,8	12,9	9,2				
WF100 65-22	2940	14,3	7,5	10	32,1	26,1	23,4	19						
WF100 80-15	2940	14,3	7,5	10	25,3	20,4	18,5	14,6	9	4,4				
WF100 100-15	2940	14,3	7,5	10	30	23	20,9	17,8	11,6	5,8				
WF100 100-25	2940	21,7	11	15	42	39,6	36,7	27,9	18,6	13,7	7,7			
WF100 100-30	2940	29,1	15	20	43,6	42,3	40,3	33,3	25,5	20,8	15,3	9,5		
WF150 100-10	2940	10,8	5,5	7,5	20,9	18,1	16,1	11,6	7,8	5,7	3,5			
WF150 100-17	2940	14,3	7,5	10	28,5	24,2	22,6	19,7	15,9					
WF150 150-10	2940	14,3	7,5	10	23,8	21	19,2	15,8	13,4	12,1	10,8	9,9	5,8	
WF150 120-20	2940	21,7	11	15	31	27,7	25,8	22,4	20	18,8	17,5	16,6	12	6
WF150 120-25	2940	29,1	15	20	37,3	33,3	31,2	27,9	25,5	24,3	22,7	21,5	15,3	5,6

Modelo	rpm	I (A)			0	15	30	45	60	75	90	120	135	165	200
		3-400V	kW	HP											
WF80 36-10	1413	5	2,2	3	14,5	12,4	10,5	9,1	7,3						
WF80 36-16	1413	8,4	4	5,5	20	18,6	17,5	16,2	14,5	12,8	10				
WF100 100-8	1437	11,5	5,5	7,5	12,9	20,5	19,1	17,4	15,3	12,9	10,2	4,0	4,0		
WF100 60-17	1437	11,5	5,5	7,5	15,4	22,8	21,5	19,9	17,8	15,4	12,6	5,9	1,94		
WF100 60-20	1450	10,8	5,5	7,5	26,9	25,8	24,3	22,6	20,7	18,5	16,2	11,5	9,1	4,5	
WF100 85-35	1460	36,9	18,5	25	43,7	41,2	39,2	37,6	36,3	35	33,8	30,7	28,7		
WF100 100-35	1460	43,1	22	30	45,6	43,2	41,5	40	38,8	37,6	36,4	33,3	31,2	25,4	14,4
WF100 100-39	1460	43,1	22	30	49,7	47,2	45	43,5	42,2	41	39,9	37	35		

Modelo	rpm	I (A)			0	80	160	200	280	320	360	420	530	600
		3-400V	kW	HP										
WF150 200-5	1437	11,5	5,5	7,5	10,4	8,7	6,5	5,4						
WF150 240-7	1450	16,6	7,5	10	15,8	13,6	10,8	9,3	6,4	5				
WF150 150-16	1440	22,9	11	15	27,6	20,7	15,3	12,6	6,5					
WF150 150-20	1440	30,6	15	20	32,6	25	18,3	15	7,5					
WF150 150-24	1460	36,9	18,5	25	36,8	29	23,2	20						
WF150 180-20	1460	36,9	18,5	25	33,4	26,6	21,9	19,2	10,9	4,2				
WF150 180-20	1460	36,9	18,5	25	33,5	26,6	21,9	19,2	10,7	4,3				
WF150 150-27	1450	43,1	22	30	40,3	32,3	26,7	23,7	14,8	7,6				
WF150 270-16	1460	43,1	22	30	25,7	22	19,5	18,4	16	14,6	12,9	9,7		
WF150 200-28	1460	57,4	30	40	38,7	34,1	30,2	28,3	24,5	22,6	20,5	16,7	8,1	
WF150 150-35	1470	71,9	37	50	40	37,6	35,1	33,5	28,8	25,7	21,8	14,2		
WF150 200-35	1470	71,9	37	50	45,6	39,8	36,1	34,6	31,4	30				
WF150 270-40	1480	106	55	75	60,2	53,3	47,4	44,7	38,6	37,3	34,9	31,1	23,2	17,1

Modelo	rpm	I (A)			0	100	150	200	420	500	600	700	800	900
		3-400V	kW	HP										
WF200 270-10	1440	22,9	11	15	18,7	16	14,6	13,1						
WF200 270-14	1440	30,6	15	20	22	19,2	17,8	16,3	9,1					
WF200 250-15	1440	36,9	18,5	25	25,4	20,1	18,2	16,6	8,9					
WF200 270-16	1460	43,1	22	30	27,1	21,9	20,1	18,6	11	5,4				
WF200 250-22	1460	57,4	30	40	37,3	30,3	27,5	24,9	15,1	11	4,8			
WF200 270-28	1470	71,9	37	50	43,5	36,6	33,8	31,2	21,4	17,4	11,3			
WF200 400-25	1470	87	45	60	43	39,7	37,9	36	25	19,3	10,6			
WF200 420-30	1480	100,9	55	75	50,1	44,4	41,9	39,4	29,7	26,4	22	17,4	12,3	
WF200 500-30	1480	142	75	100	68,7	58,3	54,2	50,7	37,6	31,7	22	8,1		
WF250 400-15	1460	57,4	30	40	26,4	24,8	23,7	22,6	14,8	10,8	4,7			
WF250 420-16	1460	57,4	30	40	29,4	27,3	26,2	24,9	17,1	12,9	6,6			
WF250 600-9	1460	54,7	30	40	27,3	24,7	23,3	21,8	14,8	12,2	9,1	6,2	3,5	
WF250 420-22	1470	71,9	37	50	37,8	32,4	30,1	28,2	21,5	19,3	16,6	13,3	9	
WF250 360-28	1470	87	45	60	45	41,6	39,8	37,7	25,5	18,8	8,3			
WF250 600-28	1480	142	75	100	48	46,2	44,3	42,5	34,8	31,9	28,3	24,5	20,7	16,7

Modelo	rpm	I (A)			0	200	700	800	900	1000	1200	1400	1600	1800
		3-400V	kW	HP										
WF300 800-8	1470	71,9	37	50	35,6	27,3	11,4	8,3	5					
WF300 600-18	1470	87	45	60	41,2	31,3	15,6							
WF300 600-20	1450	106	55	75	41	34	17	12,5	7,4					
WF300 800-20	1450	142	75	100	51,6	41,2	25,1	21,5	17,2	11,7				
WF350 900-26	1472	179	90	120	49,1	43,3	31	28,6	25,9	23,3	17,3	10,2		
WF350 900-29	1473	210	110	150	51,5	45,5	34,1	32	29,6	27	21	13,2		
WF350 1200-29	1471	252	132	180	59,9	52,8	42	40,2	38,4	36,4	31,8	25,3	16,3	
WF350 1200-33	1490	284	150	200	66,7	57,8	44,7	42,9	41,1	39,3	34,3	27,6	18	4,5

Modelo	rpm	I (A)			0	400	600	1000	1400	1800	2200	2600	2800	3200
		3-400V	kW	HP										
WF250 600-10	983	45	22	30	21,6	13,6	10,7	2,1						
WF300 700-8	983	45	22	30	16	11,8	9,6	5						
WF300 800-9	983	60	30	40	20,2	15,1	12,5	7,1						
WF300 800-11	983	74	37	50	24,4	18	15	8,6	2,8					
WF300 900-13	983	84	45	60	23,4	18,5	16,2	11,9	7,1					
WF300 900-16	983	109	55	75	28,3	22	19,4	14,7	9,2	3,3				
WF350 960-7	983	60	30	40	14,3	11,5	10,3	7,8						
WF350 1100-8	983	74	37	50	15,4	12,9	11,7	9,2	6,7	4				
WF400 1600-6.5	983	84	45	60	15,5	13,3	12,3	10,3	8,1	5,8	3,1			
WF400 1600-9	983	109	55	75	19,6	16,4	15,1	12,6	10,1	7,5	4,3			
WF400 1200-16	983	138	75	100	35,3	28	25,2	20	13,7	4				
WF400 1100-21	987	187	90	120	35,4	30	27,4	22,4	17	10,2	1,6			
WF400 1100-24	984	211	110	150	41,9	33,4	30	24,7	19,8	13,8	5,5			
WF400 1600-22	998	252	132	180	42,1	37,1	34,8	30	25	19,3	12,8	4,9		
WF400 1600-26	994	286	150	200	46,4	40,5	38,1	33,6	29,3	24,3	17,8			
WF500 2000-9	983	138	75	100	24,3	21,1	19,6	16,7	14	11	7,8	4,1		
WF500 1600-15	987	187	90	120	26	23,2	21,9	19,2	16,5	13,4	9,9	5,8	3,3	
WF500 1600-18	984	211	110	150	30,3	26,1	24,4	21,6	19	16,5	13,3	8,9	6,2	
WF500 2000-18	995	252	132	180	34	39	28,4	25,4	22,8	20,4	17,8	14,9	13,2	9,2
WF500 2000-20	994	286	150	200	35	31	29,4	26,4	23,8	21,3	18,8	15,9	14,2	10,3

Serie WF, WX

Características de instalación y transporte

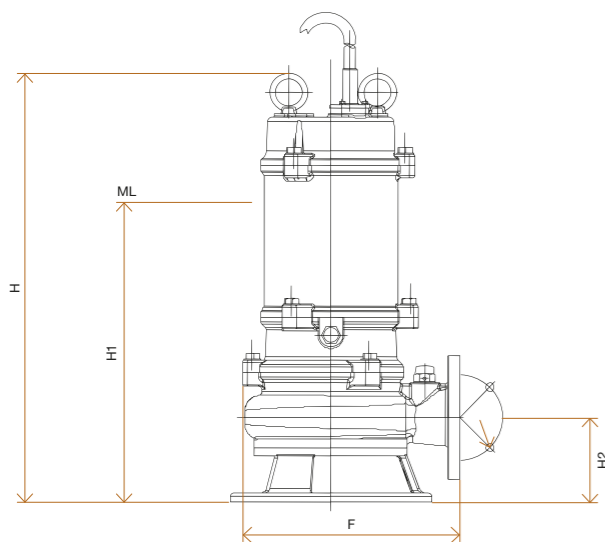

Modelo	DN	Max. D	F	H	H1	H2	N1xD1	Kg
mm								
WF40 10-7	40	15	222	415	285	203	4-M14	21,5
WF40 12-10	40	15	222	415	285	203	4-M14	21,5
WF40 14-10	40	15	222	415	285	203	4-M14	21,5
WF40 7-16	40	15	222	415	285	203	4-M14	21,5
WF40 15-8	40	20	244	440	300	214	4-M14	23,5
WF40 15-13	40	15	245	440	305	214	4-M14	23,5
WF40 12-18	40	20	271	470	330	215	4-M14	33
WF50 10-7	50	15	222	415	285	203	4-M14	20,5
WF50 12-10	50	15	222	415	285	203	4-M14	21,5
WF50 14-10	50	15	222	415	285	203	4-M14	21,5
WF50 7-16	50	15	222	415	285	203	4-M14	21,5
WF50 15-8	50	20	244	440	300	214	4-M14	23,5
WF50 15-13	50	15	245	440	305	214	4-M14	23,5
WF50 8-15	50	20	244	440	300	214	4-M14	25,5
WF50 8-18	50	20	244	440	300	214	4-M14	23,5
WF65 15-10	65	23	246	440	300	214	4-M14	27
WF50 12-18	50	20	270	475	310	216	4-M14	33
WF50 15-15	50	20	270	475	310	216	4-M14	33
WF50 15-17	50	20	270	475	310	216	4-M14	33
WF50 15-18	50	22	279	510	320	216	4-M14	37,5
WF50 15-20	50	22	279	510	320	216	4-M14	37,5
WF50 15-22	50	22	279	510	320	216	4-M14	37,5
WF50 25-10	50	22	279	510	320	216	4-M14	37,5
WF50 15-25	50	25,5	279	540	335	218	4-M14	44
WF50 15-27	50	25,5	279	540	335	218	4-M14	44
WF50 15-32	50	25,5	321	557	221	321	4-M14	49,5
WF50 15-35	50	25,5	321	557	221	321	4-M14	49,5
WF50 15-40	50	19,5	321	790	450	221	4-M14	49,5
WF65 20-46	65	20	377	800	556	124	4-M14	95
WF65 20-27	65	26	320	563	357	235	4-M12	52
WF65 25-10	65	28	286	607	390	230	4-M12	37
WF65 25-14	65	28	290	630	436	236	4-M12	47

Modelo	DN	Max. D	F	H	H1	H2	N1xD1	Kg
mm								
WF65 35-7	65	28	290	630	436	236	4-M14	47
WF80 40-8	80	26,5	296	648	454	255	4-M18	42,5
WF50 25-20	50	25,5	279	540	335	218	4-M14	44
WF50 30-17	50	25,5	279	540	335	218	4-M14	44
WF65 25-22	65	25,5	275	542	336	229	4-M14	46
WF65 20-31	65	26	320	563	357	235	4-M14	52
WF50 25-25	50	19,5	321	790	450	221	4-M14	84
WF50 20-30	50	19,5	321	790	450	221	4-M14	84
WF65 25-31	65	17,5	314	793	450	236	4-M14	86
WF65 30-30	65	22	362	877	600	284	4-M14	95
WF65 40-50	65	22	362	877	600	284	4-M14	95
WF65 20-60	65	22	362	877	600	284	4-M14	95
WF65 30-60	65	22	362	977	600	284	4-M14	100
WF65 20-40	65	20	377	800	556	124	4-M14	95
WF80 40-30	80	17,5	310	790	500	251	4-M16	92
WF50 26-40	50	20	363	798	538	122	4-M18	92
WF80 40-10	80	26,5	296	545	370	256	4-M18	42,5
WF100 50-7	100	45	323	522	400	170	4-M18	43
WF80 36-10	80	50	363	643	460	301	4-M18	56
WF65 25-18	65	25,5	275	542	336	229	4-M14	46
WF65 37-13	65	25,5	275	542	336	229	4-M12	46
WF80 35-13	80	34,5	300	565	360	256	4-M18	47
WF100 60-9	100	40	311	564	420	190	4-M18	50
WF65 40-19	65	26	320	563	357	235	4-M14	52
WF80 40-15	80	26	318	563	357	250	4-M18	51
WF80 40-19	80	26	318	563	357	250	4-M18	51
WF100 50-12	100	34,5	337	607	400	292	4-M18	53,5
WF100 50-15	100	34,5	337	607	400	292	4-M18	53,5
WF100 100-6	100	34,5	337	607	400	292	4-M18	53,5
WF80 36-16	80	35	375	692	555	301	4-M18	67
WF65 30-25	65	17,5	314	793	450	236	4-M14	86
WF80 40-22	80	17,5	310	793	450	251	4-M18	85,5

Modelo	DN	Max. D	F	H	H1	H2	N1xD1	Kg
mm								
WF100 65-15	100	35,5	337	835	500	292	4-M18	89
WF100 65-18	100	35,5	337	835	500	292	4-M18	89
WF80 48-38	80	22	410	924	610	317	4-M18	134,5
WF80 40-45	80	22	410	924	610	317	4-M18	134,5
WF65 50-55	65	22	362	877	600	284	4-M14	100
WF65 40-30	65	20	377	800	556	124	4-M14	95
WF100 100-35	100	35	603	1208	800	439	4-M16	310
WF100 100-25	100	30	388	906	624	194	4-M16	129
WF100 100-30	100	27,5	388	906	620	344	4-M18	136
WF100 100-39	100	35	603	1208	800	439	4-M18	310
WF100 100-8	100	40	453	908	670	432	4-M18	132
WF100 100-10	100	35,5	337	835	500	292	4-M18	89
WF150 100-17	150	31	398	850	510	365	8-M18	109
WF100 60-17	100	40	453	908	670	432	4-M18	132
WF150 120-20	150	40	398	955	673	215	4-M18	130
WF100 60-20	100	40	454	929	690	369	4-M16	145
WF100 85-35	100	27,5	603	1208	800	439	4-M16	305
WF150 120-25	150	40	398	955	680	425	8-M16	145
WF150 150-16	150	52	575	1097	750	535	8-M16	216
WF150 150-20	150	57	572	1167	800	535	8-M16	237
WF150 150-24	150	45	620	1080	1030	530	8-M16	292
WF150 150-27	150	60	575	1281	880	530	8-M16	320
WF150 150-35	150	65	765	1567	1200	671	8-M16	485
WF150 180-20	150	45	620	1080	1030	530	8-M16	292
WF150 150-10	150	30	398	909	670	425	8-M16	109
WF150 200-28	150	60	620	1513	1200	673	8-M16	450
WF150 200-35	150	65	765	1567	12000	671	8-M16	485
WF150 200-5	150	70	548	1064	825	545	8-M16	156
WF150 240-7	150	70	548	1085	845	510	8-M16	156
WF150 270-16	150	64	575	1281	880	530	8-M16	323
WF150 270-40	150	50	811	1663	1300	596	8-M16	840
WF200 250-15	200	35	575	1281	880	530	8-M16	310
WF250 600-10	250	85	830	1654	130	744	12-M16	649
WF300 700-8	300	66	830	1663	1300	802	12-M20	658
WF200 250-22	200	60	620	1513	1200	673	8-M16	565
WF200 270-10	200	50	568	1113	760	530	8-M16	230
WF200 270-14	200	35	546	1184	810	535	8-M16	255
WF200 270-16	200	64	575	1281	880	530	8-M16	323
WF200 270-28	200	50	813	1590	1200	673	8-M16	580
WF200 400-25	200	40	811	1663	1300	650	8-M16	650

Serie WF, WX

Características de instalación y transporte

Modelo	DN	Max. D	F	H	H1	H2	N1xD1	Kg
	mm							
WF200 420-30	200	40	860	1663	1312	386	8-M16	850
WF200 500-30	200	40	811	1663	1300	650	8-M16	865
WF250 360-28	250	45	829	1556	1200	695	12-M16	685
WF250 400-15	250	45	815	1517	1250	750	12-M16	485
WF250 420-16	250	45	815	1517	1250	750	12-M19	485
WF250 420-22	250	62	820	1594	1200	750	12-M16	550
WF250 600-28	250	60	895	1663	1300	740	12-M16	930
WF250 600-9	250	45	815	1517	1250	750	12-M16	485
WF300 600-18	300	60	881	1605	1250	825	12-M20	690
WF300 800-9	300	66	830	1663	1300	802	12-M20	700
WF350 960-5.5	350	105	880	1703	1300	891	12-M20	750
WF300 800-11	300	50	830	1663	1300	802	12-M20	729
WF300 900-13	300	90	878	1772	1470	772	12-M20	1039
WF300 900-16	300	100	878	1772	1470	772	12-M20	1093
WF350 960-7	350	100	880	1703	1300	891	12-M20	741
WF350 1100-8	350	115	880	1703	1300	891	12-M20	769
WF400 1600-6.5	400	125	887	1793	490	938	16-M24	1043
WF400 1600-9	400	105	887	1793	1490	938	16-M24	1072
WF300 600-20	300	55	870	1680	1120	775	12-M20	865
WF400 1200-16	400	100	888	1817	1500	983	16-M24	1206
WF400 1100-21	400	82,6	1138	2858	2070	1092	16-M24	2830
WF300 800-20	300	60	870	1680	1120	775	12-M20	956
WF400 1100-24	400	82,6	1138	2858	2070	1092	16M-24	2845
WF400 1600-22	400	87,8	1138	2863	2100	1092	16M-24	2990
WF300 800-8	300	60	870	1680	1120	775	12-M20	956
WF400 1600-26	400	87,8	1138	2863	2100	1092	16M-24	3120
WF500 2000-9	500	120	1372	1926	1550	1153	20-M24	1522
WF350 1200-29	350	68,9	1111	2570	1994	907	12-M20	2500
WF500 1600-15	500	131	1372	2923	2410	1256	20-M24	2795
WF350 1200-33	350	68,9	1111	2570	1994	907	12-M20	2665
WF500 1600-18	500	131	1372	2923	2140	1256	12-M24	2780
WF500 2000-18	500	141,4	1471	2962	2150	1293	12-M24	3050
WF500 2000-20	500	141,4	1471	2962	2150	1293	12-M24	3185
WF150 100-10	150	31	398	850	510	365	8-M16	102
WF350 900-26	350	65	1111	2560	1984	907	12-M20	2300
WF350 900-29	350	65	1111	2560	1984	907	12-M20	2430
WF100 65-20	100	32,5	365	835	500	297	4-M16	98
WF100 65-22	100	32,5	365	835	500	297	4-M18	98
WF100 80-15	100	32,5	365	835	500	297	4-M16	98
WF100 100-15	100	32,5	365	835	5000	297	4-M16	98

Accesorios WF, WX, WV, WG

Instalación fija FBDN:
sistema de anclaje automático
(Base soporte, codo y anclaje superior)

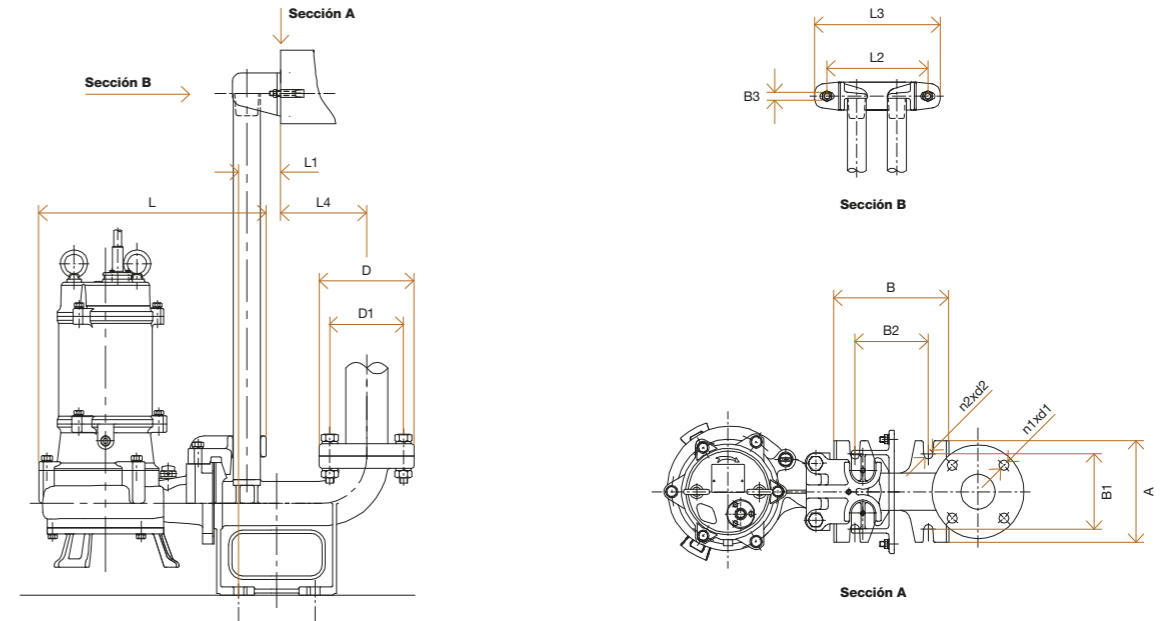

Instalación portátil FADN:
codo con brida

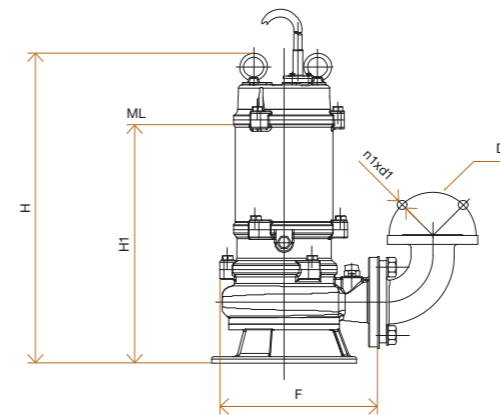

Instalación portátil FCDN:
codo para tubería flexible

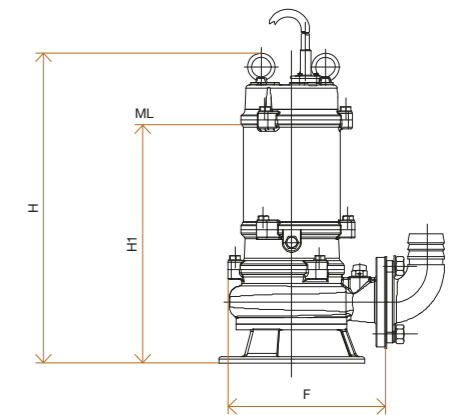

Tipo de instalaciones y accesorios

N°	DN Brida	D	D1	n1xd1	n2xd2	A	B	B1	B2	B3	L	L1	L2	L3	L4
		mm													
1	DN50	140	110	4- ø14	4- ø18	160	200	120	120	2- ø14	400	60	185	230	175
2	DN65	160	130	4- ø14	4- ø18	190	220	140	140	2- ø14	415	75	195	230	130
3	DN80	190	150	4- ø18	4- ø18	220	250	170	170	2- ø14	415	75	195	230	165
4	DN100	210	170	4- ø18	4- ø18	250	290	200	200	2- ø15	480	114	245	300	176
5	DN150	265	225	8- ø18	4- ø24	400	410	300	300	3- ø15	925	190	260	380	190
6	DN200	320	280	8- ø19	4- ø24	400	450	300	350	3- ø15	1048	200	260	380	229
7	DN250	375	335	12- ø19	4- ø24	460	560	360	430	3- ø15	1205	200	280	380	300
8	DN300	440	395	12- ø23	4- ø28	600	630	500	470	3- ø18	1078	270	400	700	300

Serie WPF, WPX

Bombas auto-aspirantes antibloqueo para el tratamiento de aguas residuales municipales e industriales, así como también para el tratamiento de aguas residuales.

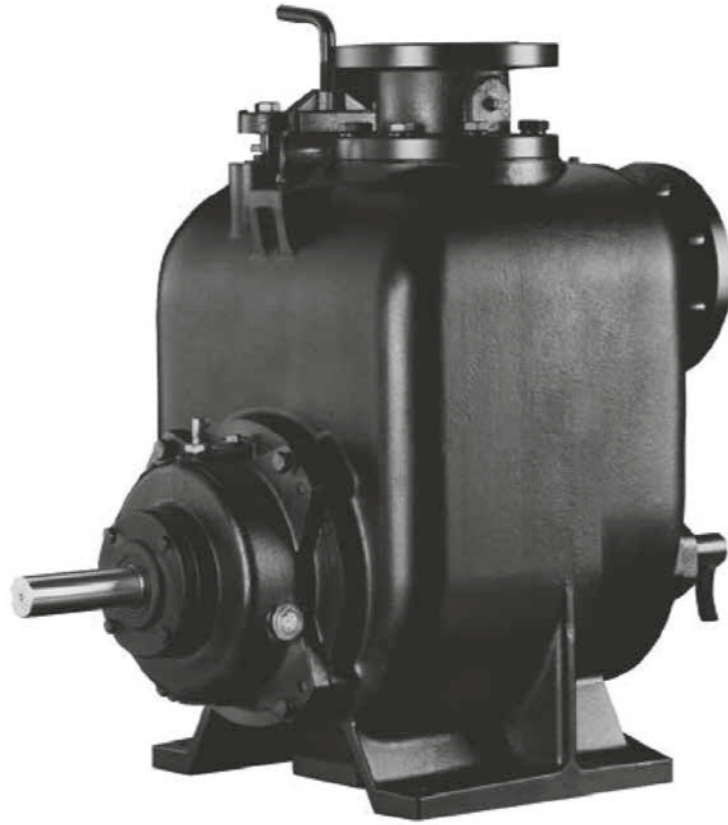

Características técnicas

Ejecución Back-pull-out: conveniente para el mantenimiento y para la solución de problemas de instalaciones en aspiración.

Disponibles versiones monobloc DN25 hasta DN100.

Mantenimiento diario fácil y rápido con herramientas comunes para el ahorro de tiempo y costes.

Impulsor semi-abierto y diseño antibloqueo con un importante paso de sólidos.

El diámetro máximo de paso de sólidos es de 76 mm.

Temperatura de operación hasta 40 °C

Definición de modelo

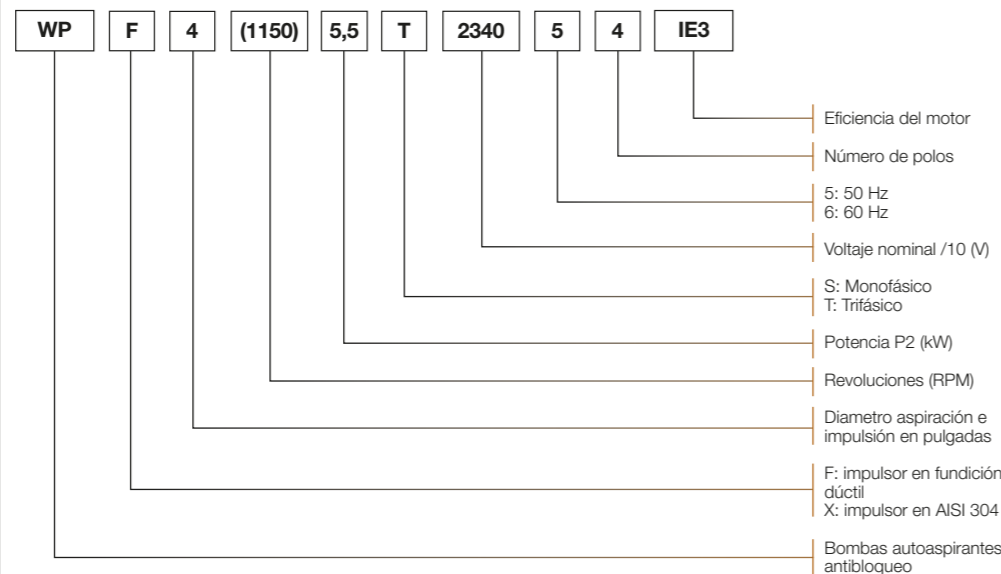

Auto-aspiración rápida, cabezal de gran aspiración hasta 10".

Modelos con impulsor en acero inoxidable.



Características de selección

Modelo	RPM	P2		Q m³/h	10	12,5	15	17,5	20	25	30	35	40	45	Aspiración máxima m	
		kW	HP													
WP-2	1150	1,1	1,5	mca	5	5	4	4	4						5,0	
	1450*	1,5	2		8	8	8	7	7	6						6,5
	1750	3	4		13	12	12	11	11	10	9					6,5
	2050	4	5,5		18	17	17	16	16	15	13	12				6,5
	2350	7,5	10			23	23	22	21	20	19	17	15			6,5
	2650	7,5	10			30	29	28	28	26	25	23	22	19		6,5
	2900*	9,2	12,5					36	35	34	32	30	29	27	25	6,5

Modelo	RPM	P2		Q m³/h	10	20	30	40	50	60	70	80	90	100	Aspiración máxima m	
		kW	HP													
WP-3	650	0,75	1	mca	3	3	2								1,5	
	750*	1,5	2		4	4	3	2								1,8
	850	1,5	2		5	5	4	3								2,4
	950*	1,5	2		6	6	5	5	4							3,0
	1050	3	4		8	7	7	6	5	4						4,0
	1150	4	5,5		10	9	8	7	7	6						4,9
	1250	4	5,5		11	11	10	9	8	7	6					5,5
	1350	5,5	7,5			13	12	11	10	9	8					5,8
	1450*	5,5	7,5			15	14	13	12	11	10	8				6,4
	1550	7,5	10			17	16	15	14	13	12	10	9			6,4
	1650	11	15			19	19	17	16	15	14	12	11			6,7
	1750	11	15					21	20	19	18	16	15	13	12	6,7
	1850	15	20					24	23	21	20	18	17	15	14	7,6
	1950	15	20					26	25	24	23	21	20	18	16	7,6
	2050	18,5	25					29	28	27	25	24	23	21	19	7,6
	2150	18,5	25					32	31	30	28	27	25	23	22	7,6

Modelo	RPM	P2		Q m³/h	20	32	48	64	80	96	112	128	144	160	Aspiración máxima m	
		kW	HP													
WP-4	650	1,5	2	mca	4	3	3								1,5	
	750*	1,5	2			5	4	3								2,4
	850	2,2	3			6	5	5	4							4,9
	950*	3	4			8	7	6	5							5,8
	1050	5,5	7,5			10	9	8	7	6						6,7
	1150	5,5	7,5			12	11	10	9	8						7,3
	1250	7,5	10			14	13	12	11	10	8					7,6
	1350	11	15			17	16	14	13	12	11					7,6
	1450*	11	15					18	17	16	14	13	12			7,6
	1550	15	20					21	20	18	17	15	14	13		7,6
	1650	18,5	25					24	23	21	20	18	16	15		7,6
1750	22	30				28	26	24	23	21	19	18	16	7,6		
1850	30	40				31	30	28	26	24	23	21	19	7,6		
1950	30	40				35	33	32	29	28	26	24	22	7,6		

Serie WPF, WPX

Características de selección

Modelo	RPM	P2		Q m³/h	50	80	120	150	180	210	240	270	300	Aspiración máxima m	
		kW	HP												
WP-6	650	3	4	mca	5	4	3							2,4	
	750*	4	5,5		6	5	4								2,7
	850	7,5	10		8	7	6								3,6
	950*	7,5	10		11	10	8	7							4,2
	1050	11	15		13	11	10	9	8						5,5
	1150	15	20		16	14	13	11	10	8					6,4
	1250	22	30			17	16	14	13	11					6,4
	1350	30	40				21	19	18	16	14	12			6,7
	1450*	30	40					24	22	21	19	17	15	13	7,0
1550	37	50				28	26	25	23	21	19	17	7,6		

Modelo	RPM	P2		Q m³/h	100	150	200	250	300	350	400	450	500	580	Aspiración máxima m
		kW	HP												
WP-8	650	7,5	10	mca	7	7	6	5							2,7
	750*	11	15		9	9	8	7							3,7
	850	15	20		12	11	10	9	8						4,6
	950*	22	30		15	14	13	12	11						5,2
	1050	30	40		19	18	17	16	14	13					6,1
	1150	37	50				22	20	19	18	17	16			6,4
	1250	55	75					26	25	23	22	20	19	18	6,7
	1350	75	100					31	29	28	26	25	23	22	7,0
	1450*	75	100					36	34	32	31	30	28	26	23

Modelo	RPM	P2		Q m³/h	200	300	400	450	500	550	600	650	700	750	Aspiración máxima m	
		kW	HP													
WP-10	650	11	15	mca	7	7									2,1	
	750*	15	20		10	9	6								3,4	
	850	22	30		13	12	10	8							4,3	
	950*	30	40		16	15	13	12	10						5,2	
	1050	45	60		20	19	17	16	15	13					5,5	
	1150	55	75				23	21	20	19	18	15			5,5	
	1250	75	100					28	26	25	24	22	21	18	5,8	
	1350	90	120					33	31	30	28	27	26	24	22	6,7
	1450*	90	120					38	36	35	34	32	31	30	28	25

Características de instalación y transporte

		WP-2	WP-3	WP-4	WP-6	WP-8	WP-10
PN	Mpa	0.6	0.6	1	1	1	1,6
DN	mm / "	50/2"	80/3"	100/4"	150/6"	200/8"	250/10"
Paso Max. de solido		38	63	76	76	76	76
D		140	190	229	285	340	405
D1		110	150	180	240	295	355
D2		90	127	158	212	266	320
n-d1		4-14	4-19	8-19	8-23	8-23	12-26
hxbxl		10 x 5 x 95	10 x 5 x 80	10 x 5 x 90	10 x 5 x 95	14 x 3,5 x 127	14 x 3,5 x 120
H2		318	431,8	495,3	574,3	723,8	639,8
A		308	377	428	580	716	786
A1		281	328	373	527	635	635
B		163,2	288,6	279,4	279,4	304,8	304,8
B1		54	76,2	110	77,8	101,6	101,6
L2		274,8	285	326	294	407,1	320,6
d2		14	18	18	18	24	24
H3		151,5	190,5	222,2	257,2	330,2	355,6
L3		104	102	127	127	170	123
d		38	38	38	38	48	48
H		552	697,5	760	875	989	1017
H4		502	652	735	887,7	1069,3	7,86
L		615	712,2	813,5	906,6	1023	1244,7
L4		233	277	318	411	412,8	720,9
E1		27,5	15	13			
E2		70	50	50	50		
Peso	Kg	99	190	275	438	655	705

Parte hidráulica WP

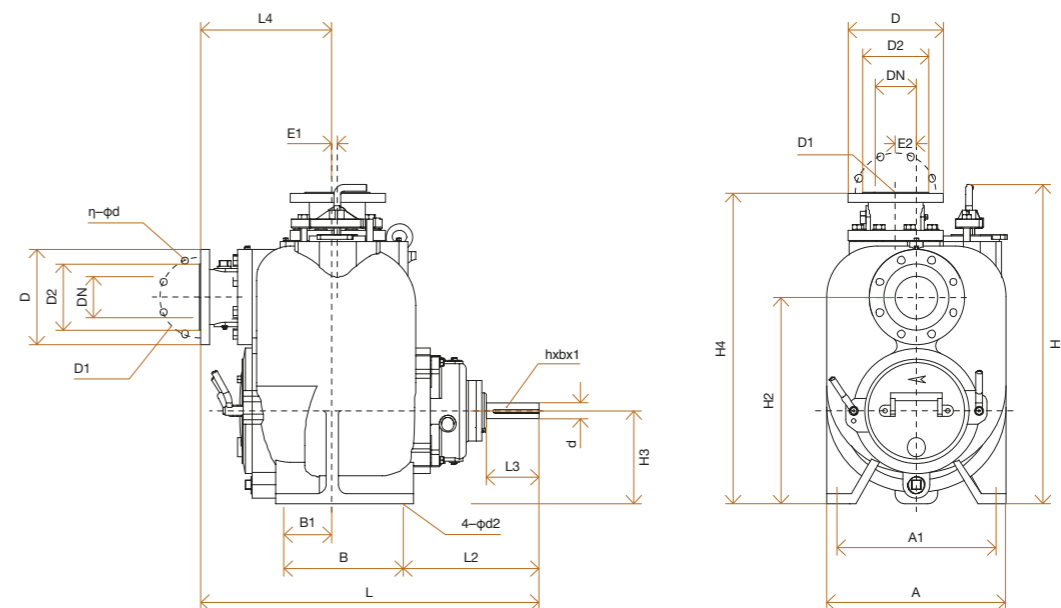

Serie WPF, WPX

Características de instalación y transporte

Modelo	Ad	Ld1	Ld2	d	H11	H31	H41	K	Am	Hm	HD	E	Ld
	mm												
WP-2 (1450)	300	77	617	20	428	261	612	986	341	662	416	61	772
WP-2 (2900)	300	77	695	20	428	261	612	1110	341	662	471	19	850
WP-3 (750)	330	120	621	20	542	300	762	1134	370	800	490	78	861
WP-3 (950)	330	120	614	20	542	300	762	1119	370	800	480	90	854
WP-3 (1450)	330	120	660	20	542	300	762	1204	370	800	510	58	900
WP-4 (750)	370	150	663	20	605	332	844	1236	430	887	522	110	963
WP-4 (950)	370	150	702	20	605	332	844	1306	430	887	542	90	1002
WP-4 (1450)	370	150	821	20	605	332	844	1451	430	887	587	62	1121
WP-6 (750)	510	150	784	20	710	393	1024	1544	590	1024	648	97	1084
WP-6 (950)	510	150	784	20	710	393	1024	1544	590	1024	648	97	1084
WP-6 (1450)	510	150	905	20	710	393	1024	1705	590	1024	648	57	1205
WP-8 (750)	640	150	1050	24	904	510	1250	1767	716	1250	790	150	1350
WP-8 (950)	640	150	1085	24	904	510	1250	1769	716	1250	815	130	1385
WP-8 (1450)	640	150	1264	24	904	510	1250	2012	716	1250	1020	50	1564
WP-10 (750)	640	150	1050	24	820	536	1228	2020	786	1228	881	156	1350
WP-10 (950)	640	150	1050	24	820	536	1228	2095	786	1228	866	131	1350
WP-10 (1450)	640	150	1240	24	820	536	1228	2285	786	1228	936	76	1540

Modelo WP con motor eléctrico

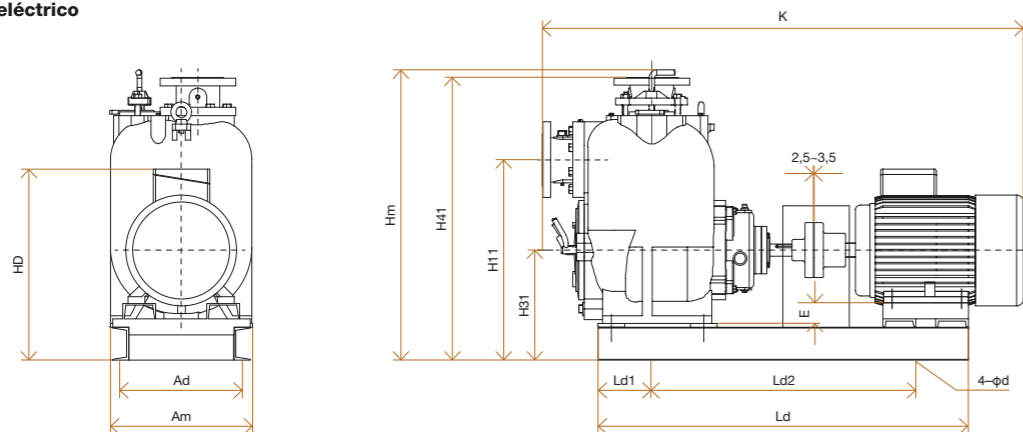

Modelo WP con correa

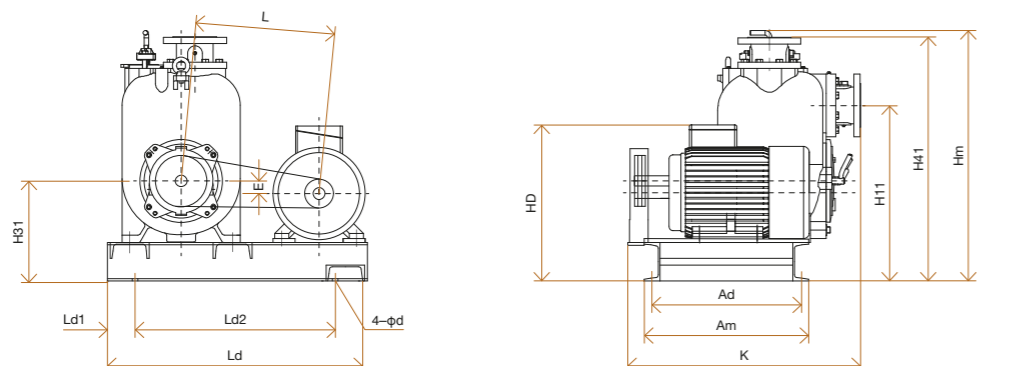

Modelo	Ad	Ld1	Ld2	d	H11	H31	H41	L	Ld	K	Hm	Am	HD	E
	mm													
WP-2 (1150)	375	100	515	20	438	271	622	350	715	655	672	423	375	72
WP-2 (1750)	359	100	550	20	438	271	622	375	750	655	672	407	410	62
WP-2 (2050)	352	100	560	20	438	271	622	363	760	655	672	400	432	50
WP-2 (2350)	313	100	670	20	438	271	622	451	870	655	672	361	472	30
WP-2 (2650)	313	100	650	20	438	271	622	433	850	655	672	361	472	30
WP-3 (650)	467	100	609	20	552	310	772	428	808	752	818	514	355	121
WP-3 (850)	451	100	651	20	552	310	772	460	854	752	818	48	375	111
WP-3 (1050)	435	100	662	20	552	310	772	459	866	752	818	482	410	101
WP-3 (1150)	428	100	767	20	552	310	772	540	967	752	818	475	432	89
WP-3 (1250)	428	100	774	20	552	310	772	548	974	752	818	475	432	89
WP-3 (1350)	389	100	756	20	552	310	772	514	956	752	818	436	472	69
WP-3 (1550)	389	100	675	20	552	310	772	434	875	752	818	436	472	69
WP-3 (1650)	341	100	776	20	552	310	772	509	975	752	818	389	545	41
WP-3 (1750)	341	100	786	20	552	310	772	519	986	752	818	389	545	41
WP-3 (1850)	341	100	781	20	552	310	772	514	981	752	818	389	545	41
WP-3 (1950)	341	100	803	20	552	310	772	536	1003	752	818	389	545	41
WP-3 (2050)	341	100	744	20	552	310	772	477	944	752	818	389	545	41
WP-3 (2150)	341	100	753	20	552	310	772	486	953	752	818	389	545	41
WP-4 (650)	545	100	722	20	635,3	362	875	499	922	855	900	600	395	142,2
WP-4 (850)	529	100	761	20	635,3	362	875	525	961	855	900	584	430	132,2
WP-4 (1050)	483	100	818	20	635,3	362	875	543	1018	855	900	538	492	100,2
WP-4 (1150)	483	100	830	20	635,3	362	875	555	1030	855	900	538	492	100,2
WP-4 (1250)	483	100	840	20	635,3	362	875	565	1040	855	900	538	492	100,2
WP-4 (1350)	436	100	818	20	635,3	362	875	521	1018	855	900	491	565	72,2
WP-4 (1550)	436	100	876	20	635,3	362	875	567	1076	855	900	491	565	72,2
WP-4 (1650)	436	100	959	20	635,3	362	875	649	1159	855	900	491	565	72,2
WP-4 (1750)	423	100	922	20	635,3	362	875	599	1122	855	900	478	610	52,2
WP-4 (1850)	413	100	900	20	635,3	362	875	547	1100	855	900	468	655	32,2
WP-4 (1950)	413	100	870	20	635,3	362	875	526	1070	855	900	468	655	32,2
WP-6 (650)	497	100	886	20	714,3	397	1027,7	562	1096	947	1030	552	462	135,2
WP-6 (850)	451	100	970	20	714,3	397	1027,7	618	1180	947	1030	506	492	135,2
WP-6 (1050)	404	100	1045	20	714,3	397,2	1027,7	659	1255	947	1030	459	565	107,2
WP-6 (1150)	404	100	1061	20	714,3	397,2	1027,7	675	1271	947	1030	459	565	107,2
WP-6 (1250)	391	100	1013	20	714,3	397,2	1027,7	596	1223	947	1030	446	610	87,2
WP-6 (1350)	381	100	1130	20	714,3	397,2	1027,7	692	1340	947	1030	436	655	67,2
WP-6 (1550)	335	100	1127	20	714,3	397,2	1027,7	662	1337	947	1030	390	710	42,2
WP-8 (650)	614	150	1060	24	924	530,2	1269,3	733	1375	1043	1270	675	615	170,2
WP-8 (850)	599	150	1000	24	924	530,2	1269,3	642	1315	1043	1270	660	660	150,2
WP-8 (1050)	599	150	1200	24	924	530,2	1269,3	792	1515	1054	1270	660	705	130,2
WP-8 (1150)	549	150	1130	24	924	530,2	1269,3	712	1445	1054	1270	610	760	105,2
WP-8 (1250)	549	150	1150	24	924	530,2	1269,3	735	1465	1054	1270	610	820	80,2
WP-8 (1350)	514	150	1260	24	924	530,2	1269,3	792	1575	1095	1270	575	890	50,2
WP-10 (650)	529	150	1040	24	839,8	555,6	1247,8	704	1375	1270	1248	590	615	195,6
WP-10 (850)	509	150	1100	24	839,8	555,6	1247,8	725	1435	1280	1248	570	705	155,6
WP-10 (1050)	459	150	1180	24	839,8	555,6	1247,8	743	1515	1280	1248	520	760	130,6
WP-10 (1150)	489	150	1280	24	839,8	555,6	1247,8	798	1615	1280	1248	550	820	105,6
WP-10 (1250)	539	150	1280	24	839,8	555,6	1247,8	738	1615	1320	1248	600	890	75,6
WP-10 (1350)	554	150	1280	24	839,8	555,6	1247,8	792	1615	1320	1248	615	890	75,6

KOOLI

Alto rendimiento hidráulico y auto aspirante.

Motor silencioso y sin vibraciones.

Cestillo del prefiltro de alta eficacia.

Alta fiabilidad en las instalaciones más exigentes.

Características técnicas

Eje en acero inoxidable AISI 431, parte hidráulica en tecnopolímero.

Cierre mecánico Grafito / Carburo de silicio / FPM / AISI 316.

Motor monofásico 220-240 V / 50 Hz con protector térmico incorporado, protección IP68 y aislamiento clase F.

Motor trifásico 220-240 V D / 380-415 V Y hasta 4 kW de potencia.

Racores de conexión de aspiración e impulsión incluidos de 50 y 63 mm.

Temperatura de operación de hasta 50 °C.

Definición de modelo

KOOLI 18 - 100 0,75 S 0023 5 2 IE3

- Eficiencia del motor
- Número de polos
- 5: 50 Hz
6: 60 Hz
- Voltaje /10 (V)
- T: Trifásico
S: Monofásico
- Potencia P2 (kW)
- Potencia P2 (/100) (HP)
- Caudal (m³/h)
- Kooli: modelos hasta 27 m³/h
Kooli Pro: modelos hasta 33 m³/h

La opción más adecuada para la filtración y recirculación de agua en piscinas domésticas.

Construcción robusta, motor sobredimensionado y cierre mecánico en CSI/Grafito/FKM para una larga vida útil.



Características de selección

Modelo	I (A)			P2		c	l/min	Q																			
	1~230V	3~230V	3~400V	kW	HP			uF	0	50	100	150	200	250	300	350	400	450	500	550	600	650					
KOOLI 10-50	2,6	1	1,7	0,37	0,5	12	mca	8,5	8,5	8	7,2	6	3,8														
KOOLI 12-60	3,6	1,4	2,4	0,55	0,75	16		10,5	10,3	10	9,7	8,7	7	5	3,1												
KOOLI 18-100	4,9	3,1	1,8	0,75	1	16		12,5	12,5	12,3	12	11,5	10,4	8,2	5,8	3											
KOOLI 20-120	5,6	3,6	2,1	0,9	1,2	16		15,2	15	14,5	14	13,3	12	10	7,5	5											
KOOLI 22-150	6,6	4,4	2,5	1,1	1,5	25		18	17,5	16,7	16	15,3	14	12,5	9,5	7,5	4										

Características de selección

Modelo	I (A)			P2		c	l/min	Q																		
	1~230V	3~230V	3~400V	kW	HP			uF	0	50	100	150	200	250	300	350	400	450	500	550	600	650				
KOOLI PRO 17-120	5,6	3,6	2,1	0,9	1,2	16	mca	12,2	12,1	12	11,9	11,5	10,5	9	7,3	4,5										
KOOLI PRO 21-150	6,9	4,4	2,5	1,1	1,5	25		14,5	14,5	14,4	14,4	14,2	13,4	11,8	10	7,9	5									
KOOLI PRO 25-200	8,7	5,9	3,3	1,5	2	30		16,8	16,8	16,8	16,7	16,2	15,5	14,4	12,5	10,3	8,2	5,8								
KOOLI PRO 27-250	10,6	6,9	4	1,8	2,5	60		19,2	19,2	19,1	18,8	18,6	18	17,4	16,3	14,5	12,3	10	7,8							
KOOLI PRO 31-300	12,3	8,2	4,7	2,2	3	60		23,2	23,2	23,1	22,8	22,4	21,4	20	18,6	17	15,2	12,9	10,8	8	5					

KOOLI

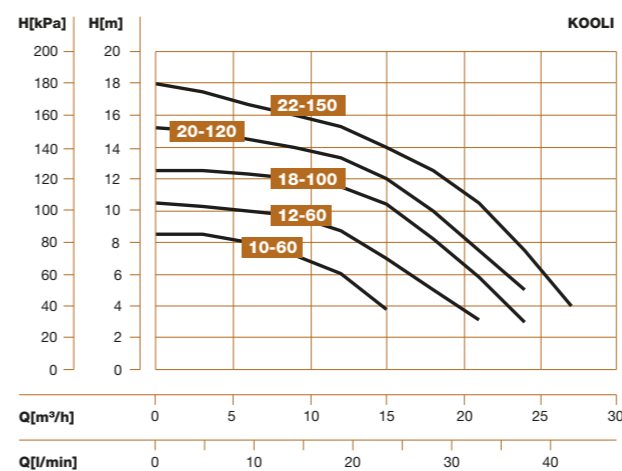

KOOLI PRO

2950 rpm 50 Hz. ISO9906:2012 Grade 3B.

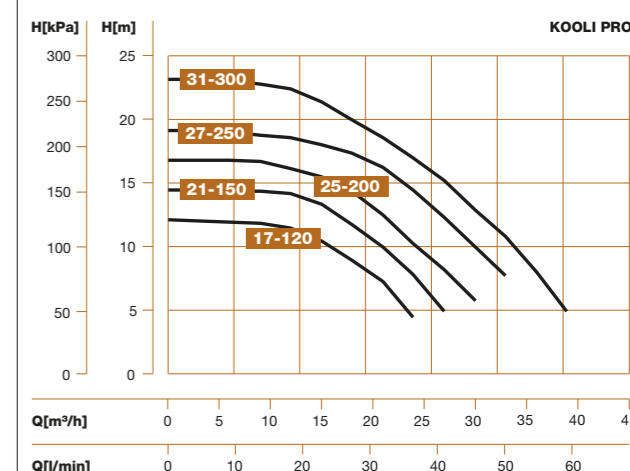

Modelo	L	Embalaje	Peso
	mm		
KOOLI 10-50	280	580 x 260 x 390	11
KOOLI 12-60	300	580 x 260 x 390	12
KOOLI 18-100	330	660x 260 x 410	14
KOOLI 20-120	370	660x 260 x 410	16
KOOLI 22-150	370	660x 260 x 410	17

Modelo	L	Embalaje	Peso
	mm		
KOOLI PRO 17-120	675	760 x 350 x 440	19
KOOLI PRO 21-150	675	760 x 350 x 440	21
KOOLI PRO 25-200	705	760 x 350 x 440	23
KOOLI PRO 27-250	705	760 x 350 x 440	24
KOOLI PRO 31-300	705	760 x 350 x 440	26

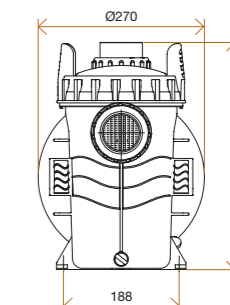
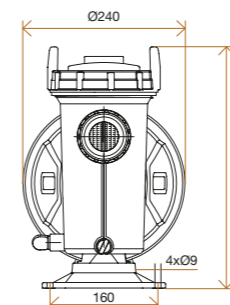
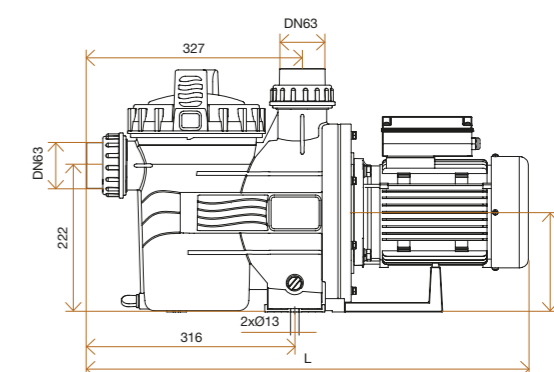
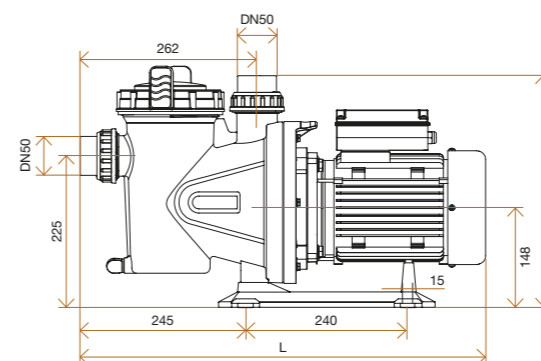

Serie KN

Bombas KN totalmente fabricadas en inoxidable AISI316.

Características técnicas

Conjunto bomba monoetapa horizontal sobre bancada con prefiltro.

Totalmente fabricada en inoxidable AISI316 para trabajar en las piscinas más exigentes.

Altra resistencia a la corrosión, incluso en piscinas de agua salada.

Diseño realizado para filtración de agua en piscinas comerciales y de gran volumen.

Diseño compacto con bancada común para facilitar la instalación.

También es adecuado para cualquier tipo de instalación donde se requiere una primera filtración física.

Motor monofásico 220-240 V / 50 Hz con protector térmico incorporado, protección IP44 y aislamiento clase F.

Motor trifásico 220-240 V D / 380-415 V Y hasta 4 kW de potencia.

Motor trifásico 380-415 V D / 660-690 V Y a partir de 5,5 kW de potencia.

Cierre mecánico en Carburo de silicio / Grafito / FPM.

Juntas en FPM.

Temperatura de operación de hasta 100 °C.

Definición de modelo

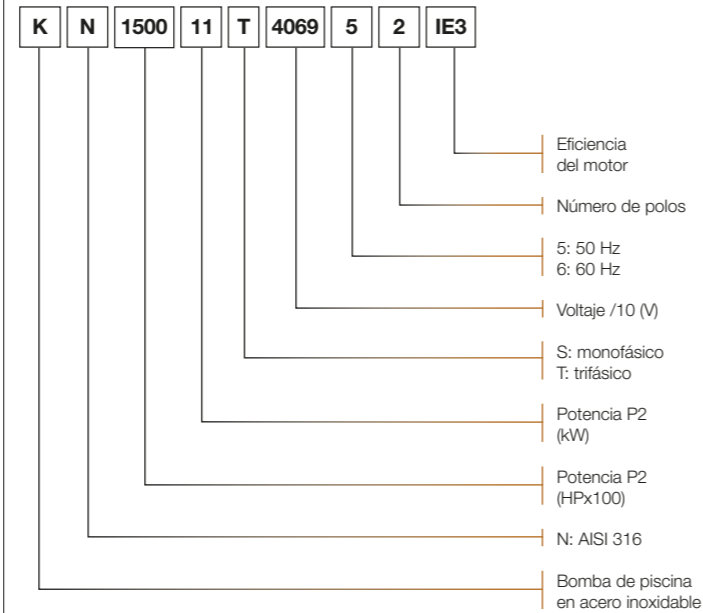

Características de selección

Modelo	I (A)	P1		Q	0	10	20	30	35	40	50	60	70
	3~400V	kW	HP	m³/h									
KN 200	3,2	1,5	2	H (m)	20	19,5	16,6	10,7	6,6				
KN 300	4,6	2,2	3		25	24,9	22,9	18,4	15	11			
KN 400	6	3	4		23	22,5	21,9	20,4	19	18,1	14,5	11,2	6,8
KN 550	7,8	4	5,5		26,5	26,4	26,1	24,8	23,5	22,7	20	16,6	12,7

Modelo	I (A)	P1		Q	0	80	100	120	130	140	160	180	200
	3~400V	kW	HP	m³/h									
KN750	10,6	5,5	7,5	H (m)	25	18,2	15	11,4	9,4				
KN1000	14,4	7,5	10		29,5	23,9	21	17,8	16				
KN1500	20,6	11	15		33	28,5	26,4	24	23	21,4	18,5	15,2	11,5

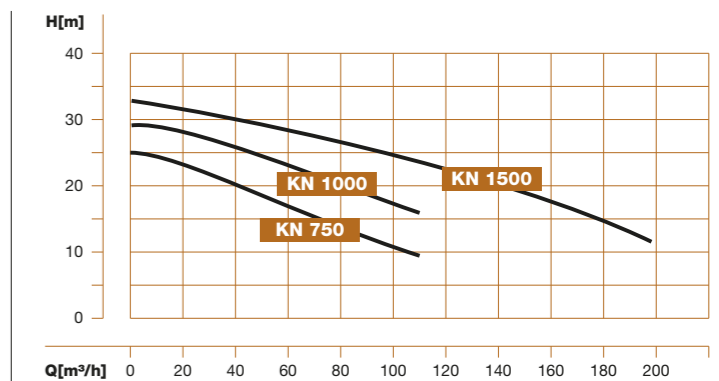
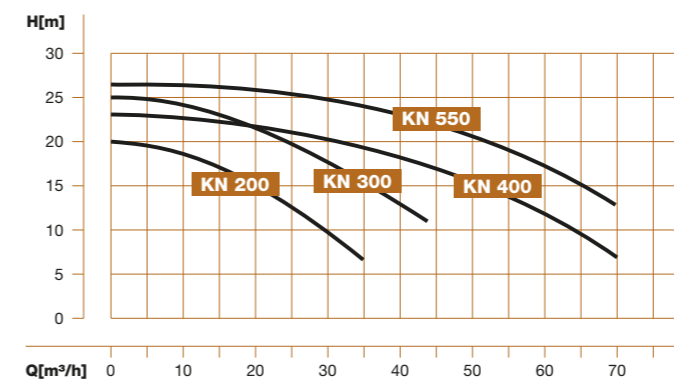

2950 rpm 50 Hz. ISO9906:2012 Grade 3B.

Disponibles modelos con variador de frecuencia.

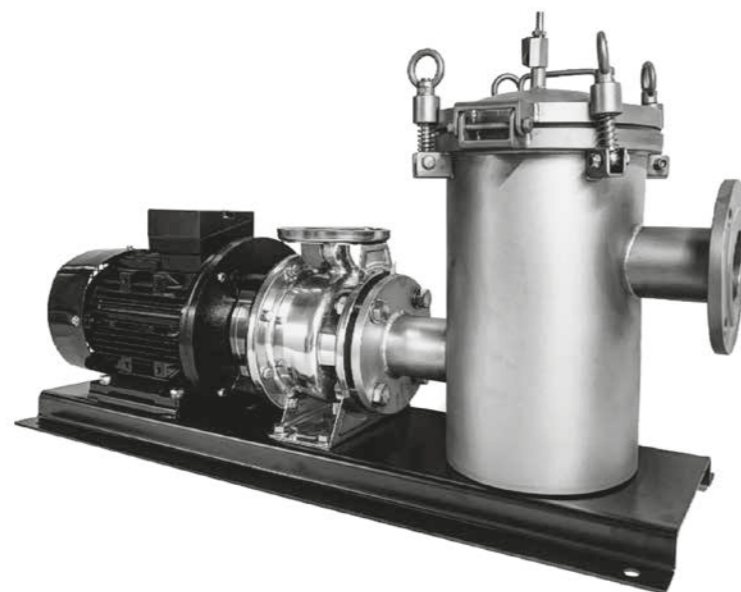

Modelo	DN1	DN2	A1	A2	n1	n2	a	a1	H1	H2	H3	L1	L2	L3	L4	L5	L6
	mm																
KN200	65	40	118	84	4	4	460	35	152	272	292	887	810	280	240	192	210
KN300	65	40	118	84	4	4	460	35	152	272	292	887	840	300	260	212	250
KN400	65	50	118	98	4	4	480	41	172	292	332	958	870	330	290	242	250
KN550	65	50	118	98	4	4	480	41	172	292	332	969	870	330	290	242	250
KN750	80	65	130	118	8	4	535	50	200	320	372	1092	1025	370	330	280	300
KN1000	80	65	130	118	8	4	535	50	200	320	372	1092	1025	370	330	280	300
KN1500	100	80	150	130	8	8	675	50	220	370	445	1383	1280	420	380	330	350

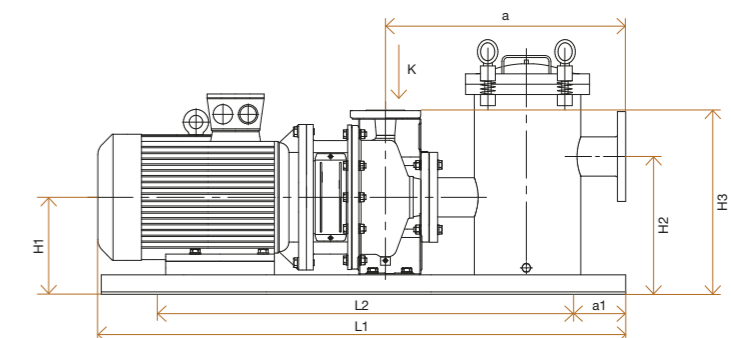
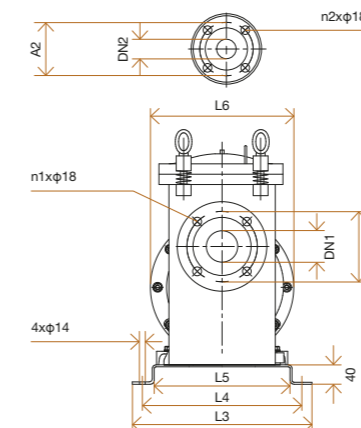

Serie KS, KB

Bomba de recirculación de piscinas, spas y hidromasaje.

Características técnicas

Eje en acero inoxidable AIS 431, parte hidráulica en tecnopolímero.

Cierre mecánico Carbón / Cerámica.

Motor monofásico 220-240 V / 50 Hz con protector térmico incorporado, protección IP44 y aislamiento clase F.

Motor trifásico 220-240 V D / 380-415 V Y hasta 4 kW de potencia.

Racores de conexión de aspiración e impulsión incluidos 50 o 63 mm.

Temperatura de operación de hasta 50 °C.

Definición de modelo

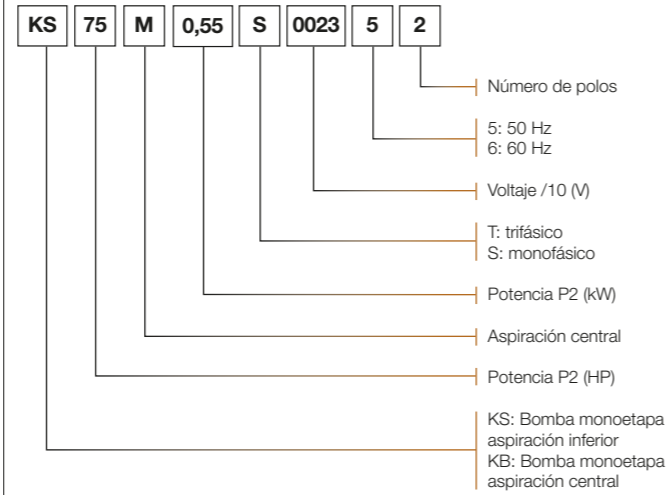

Posibilidad de rotación de la salida de impulsión.

Motor dimensionado para trabajar en espacios a altas temperaturas.



Características de selección

Modelo	I (A)		P2		Q	0	6	9	12	15	18
	1-230V	3-400V	kW	HP	m³/h						
KB 50	2		0,37	0,5	mca	10	8	7	3		
KB 100	3,8		0,75	1		12	11	10	9	7	4

Modelo	I (A)		P1		Q	0	7	14	18	21	28	33	35
	1-230V	3-400V	kW	HP	m³/h								
KS 75	3,2		0,55	0,75	mca	12	10	6					
KS 100	3,8		0,75	1		12	11	8	5				
KS 120	4,6		0,9	1,2		13	12	9	8	6			
KS 150	5,8	2,7	1,1	1,5		12	12	11	10	10	8		
KS 200	7	3,2	1,5	2		13	13	12	11	11	10	9	
KS 300	8	3,6	1,85	2,5		16	15	15	14	14	13	12	11

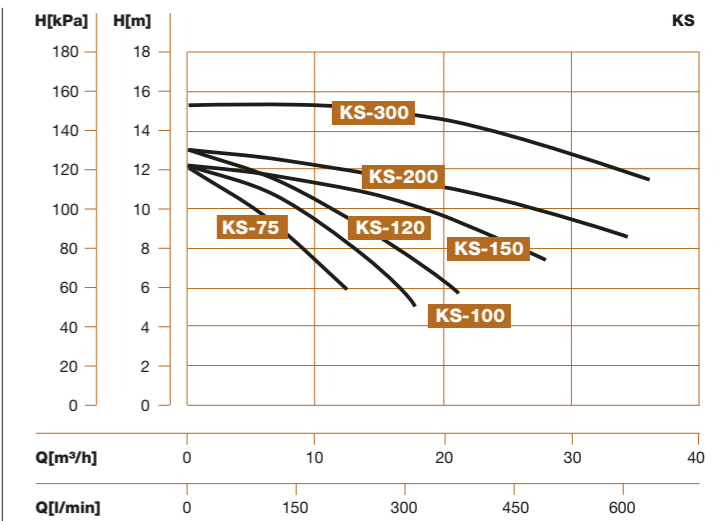
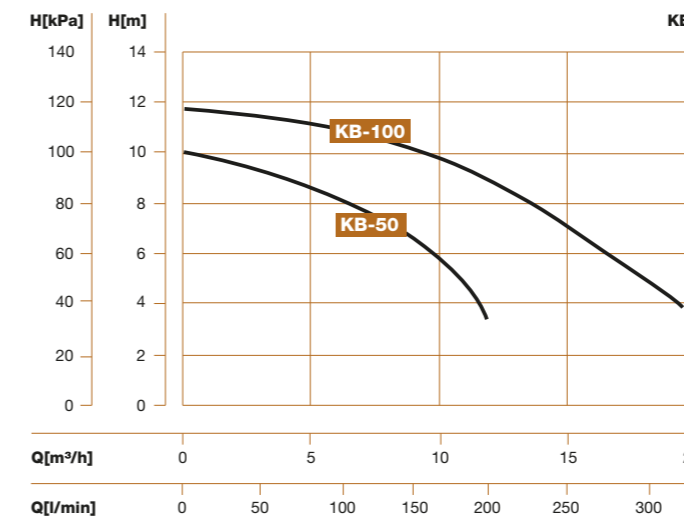

2950 rpm 50 Hz. ISO9906:2012 Grade 3B.

Modelo	A	B	C	D	E	F	H	H1	H2	L	Embalaje	Kg
	mm											
KB 50	100	153	88	100	53	89	195	188	83	317	350x180x250	7
KB 100	124	156	120	106	60	86	205	195	90	347	350x180x250	9

Modelo	A	B	C	D	E	F	H	H1	H2	L	K	Embalaje	Kg
	mm												
KS 75	124	156	120	106	60	86	205	195	90	347		350x180x250	9
KS 100	124	156	120	106	60	86	205	195	90	347		350x180x250	9
KS 120	124	156	120	106	60	86	205	195	90	347		350x180x250	9
KS 150	125	202	100	195	80	73	218	187	80	382	73	425x225x290	12
KS 200	125	202	100	195	80	73	218	187	80	382	73	425x225x290	13
KS 300	125	202	100	195	80	73	218	187	80	382	73	425x225x290	16

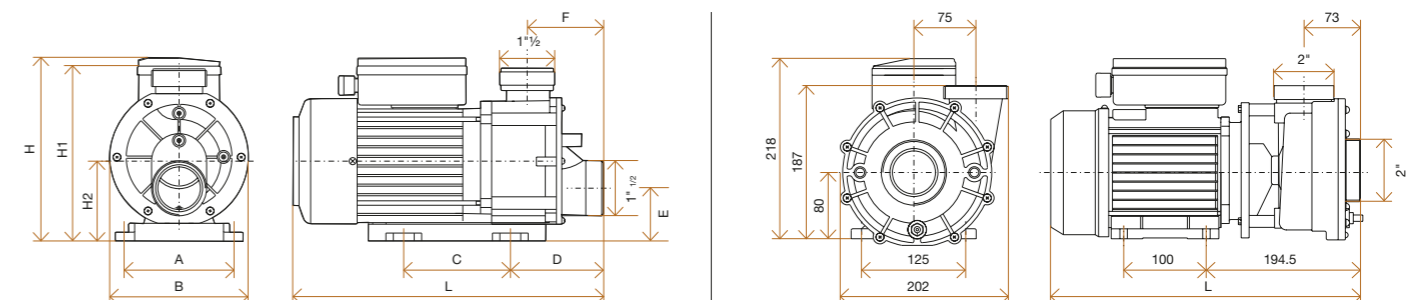

Serie TR, TRE

Bombas circuladoras de rotor húmedo con 3 velocidades y electrónicas.

Medidas estándares, con racores de conexión, cable y enchufes incluidos.

Características técnicas

Cuerpo de hierro fundido, impulsor en tecnopolímero, eje y rodamiento cerámicos.

Opciones disponibles con cuerpo y conexiones en AISI304 o latón.

Motor a inducción 2 polos con 3 velocidades y ajuste manual, aislamiento clase H y protección IP54.

Versión TRE con electrónica multi funcional.

Temperatura de operación de hasta 110 °C.

Definición de modelo

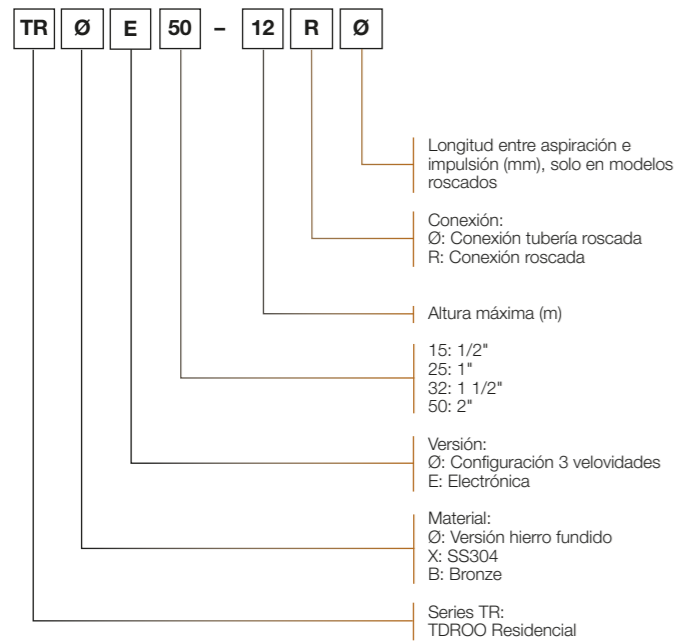

Características de selección

Modelo	Tipo	Potencia max	I (A)	Q max	H max	Conexiones
		w		l/min	m	
TR15-4 130	3 velocidades	88/60/40	0,31	50/35/23	4/3/2	G 1"
TR15-6 130	3 velocidades	93/68/40	0,45	55/40/30	6/5/4	G 1"
TR25-4 130	3 velocidades	88/60/40	0,31	50/35/23	4/3/2	G 1 1/2"
TR25-4 180	3 velocidades	88/60/40	0,31	50/35/23	4/3/2	G 1 1/2"
TR25-6 130	3 velocidades	93/68/40	0,45	55/40/30	6/5/4	G 1 1/2"
TR25-6 180	3 velocidades	93/68/40	0,45	55/40/30	6/5/4	G 1 1/2"
TR25-8 180	3 velocidades	100/70/40	0,45	40/25/20	8/5/4	G 1 1/2"
TR32-4 180	3 velocidades	88/60/40	0,31	50/35/23	4/3/2	G 2"
TR32-6 180	3 velocidades	93/68/40	0,45	55/40/30	6/5/4	G 2"
TR32-8 180	3 velocidades	225/190/125	1,1	170/90/30	8/7/4	G 2"
TRE 25-4 180	Electrónica	5 - 22	0,2	40	4	G 1 1/2"
TRE 25-6 180	Electrónica	5 - 45	0,4	55	6	G 1 1/2"
TRX25-6 180	AISI 304	93/68/40	0,45	55/40/30	6/5/4	G 1 1/2"
TRX32-8 180	AISI 304	225/190/125	1,1	170/90/30	8/7/4	G 2"
TR40-10R	Bridada	550	1,4	300	10	DN40
TR40-12R	Bridada	750	1,9	300	12	DN40
TR50-12R	Bridada	1100	2,8	420	12	DN50
TR65-11R	Bridada	1500	3,8	750	11	DN65
TRE40-10R	Electrónica	340	1,6 / 0,18	233	10	DN40
TRE50-12R	Electrónica	560	2,7 / 0,25	383	12	DN50
TRE65-15R	Electrónica	1300	6 / 0,3	750	15	DN65

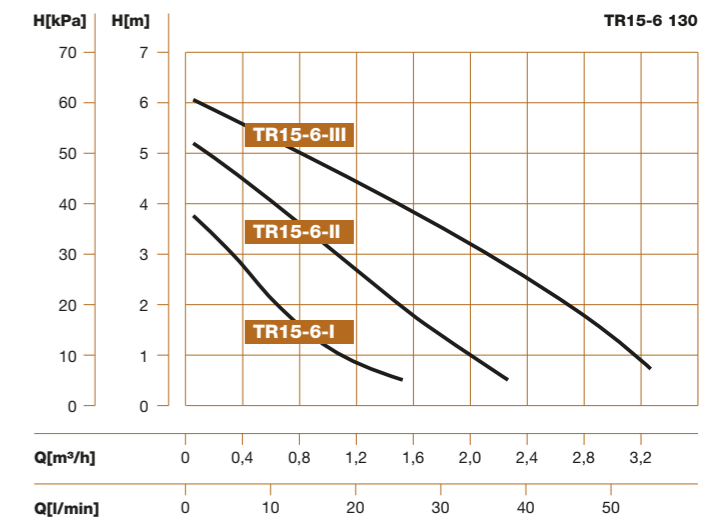
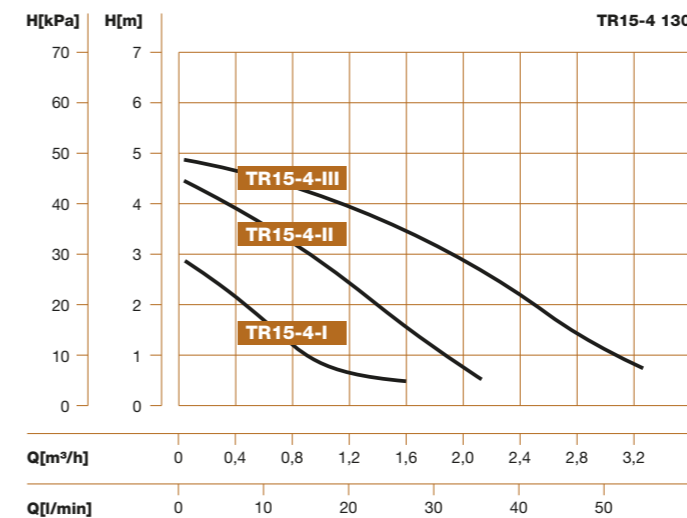

La bomba de recirculación para calderas domésticas y sistemas de aire acondicionado.

Disponibles bombas de rotor seco hasta DN350.



Serie TR, TRE

Características de selección

2950 rpm 50 Hz. ISO9906:2012 Grade 3B.

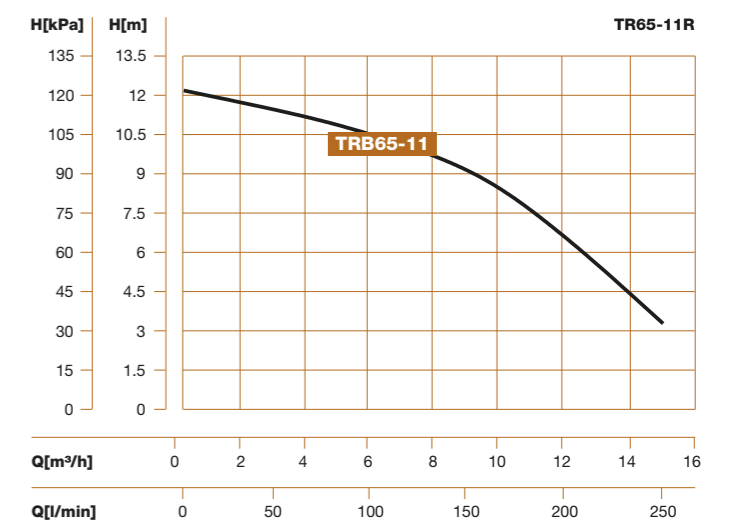
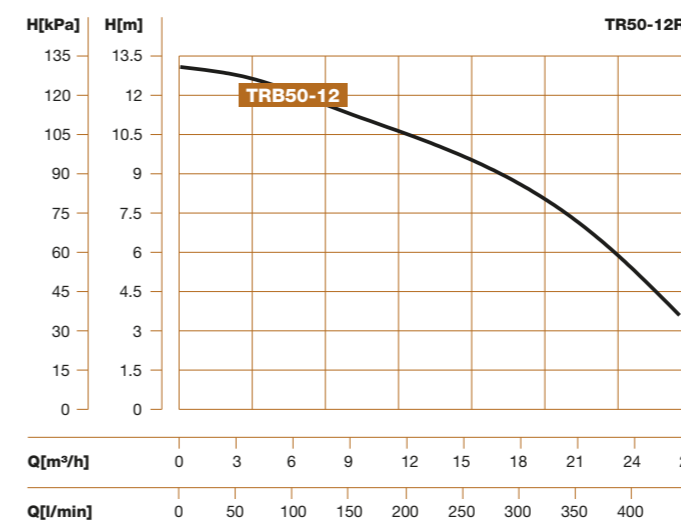
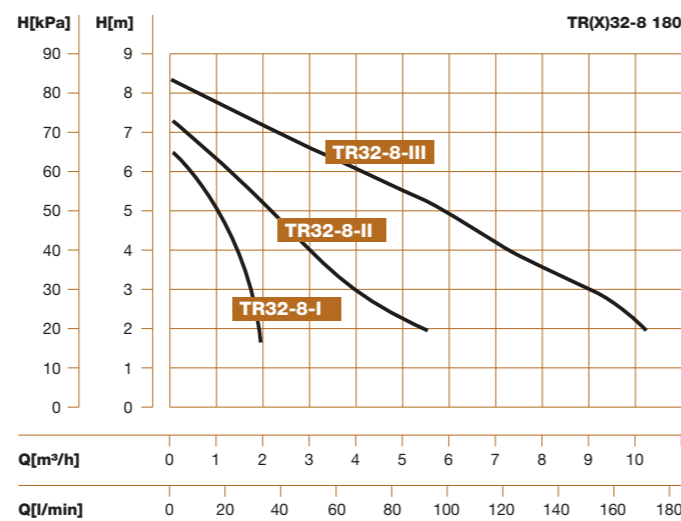
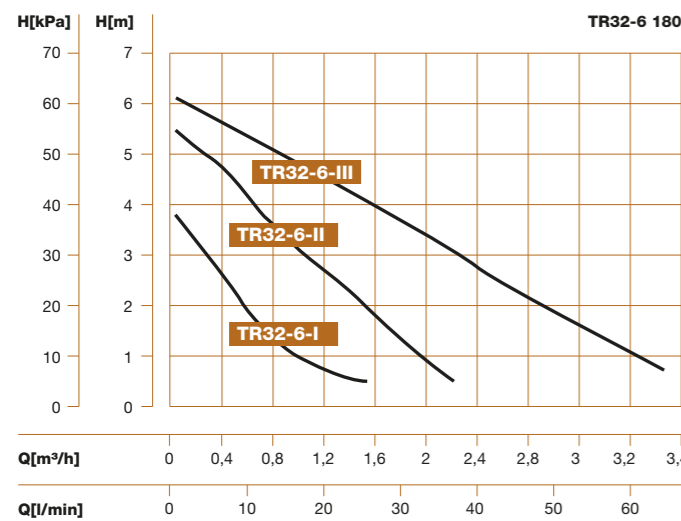
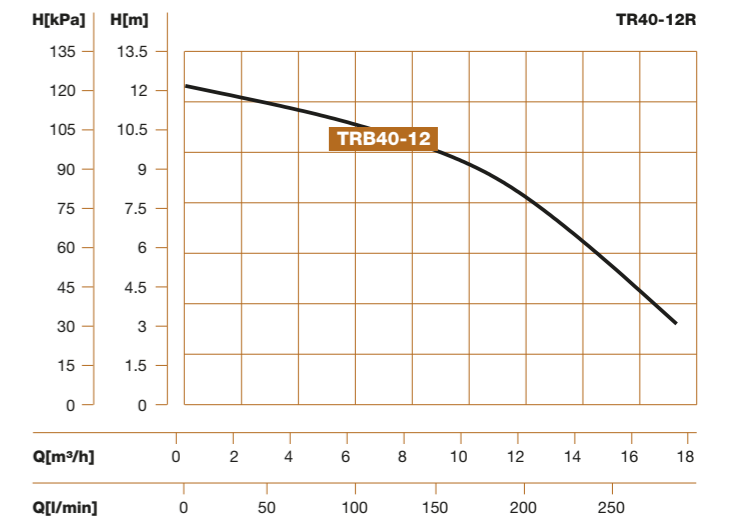
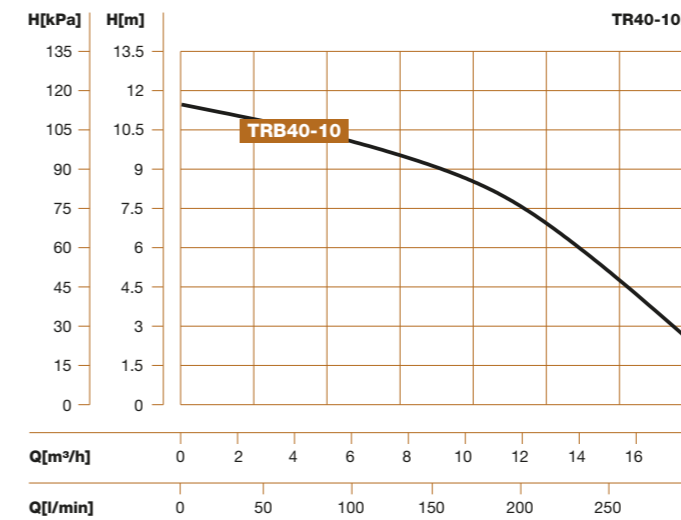
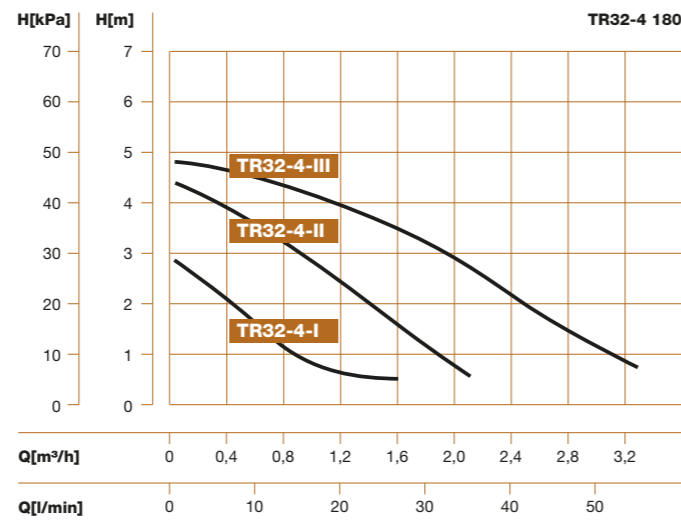
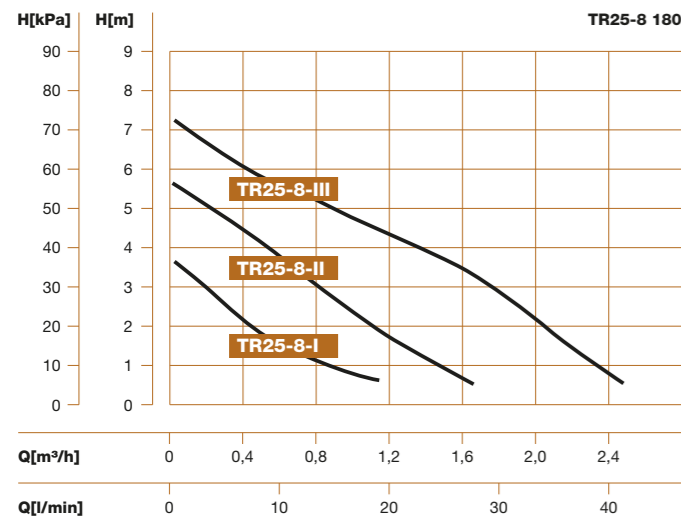
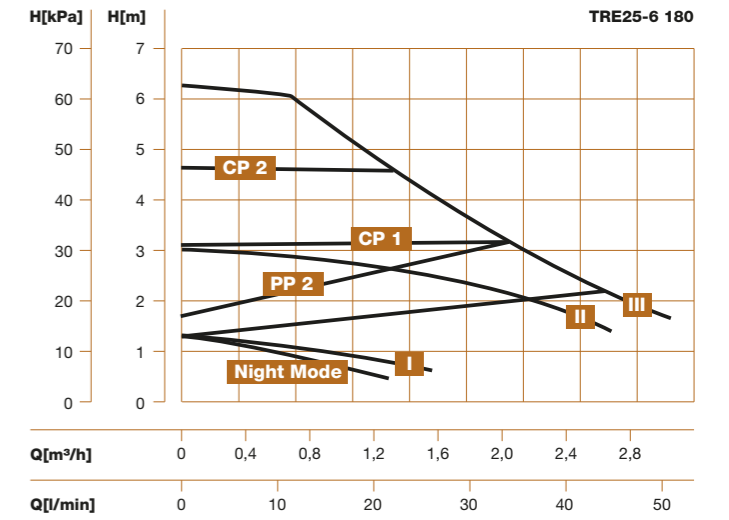
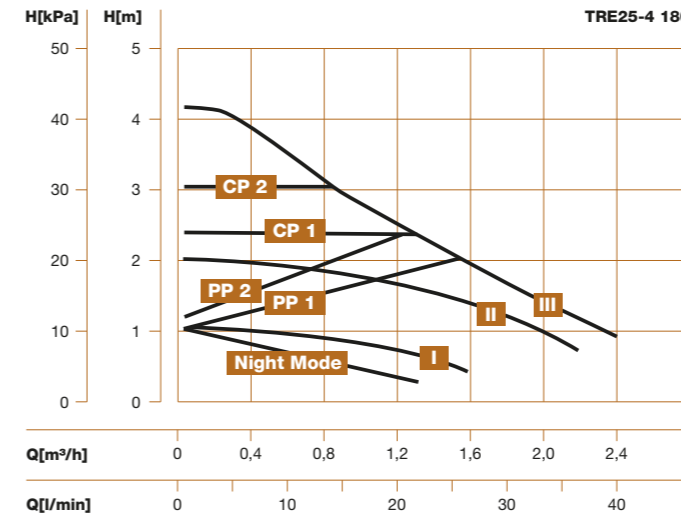
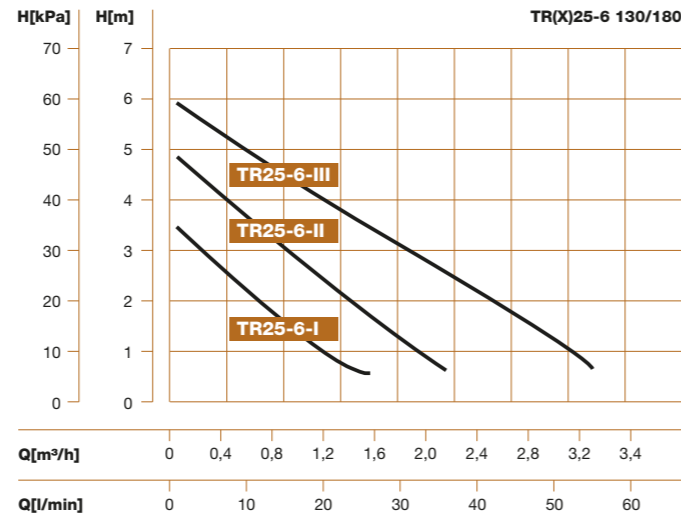
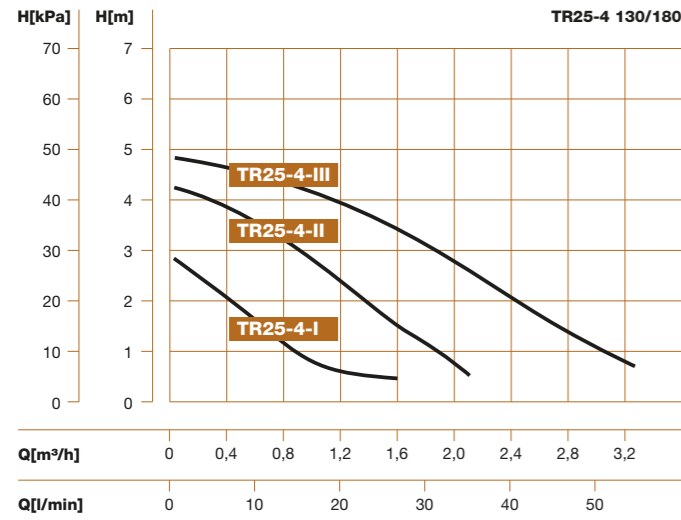

Serie TR, TRE

Características de selección

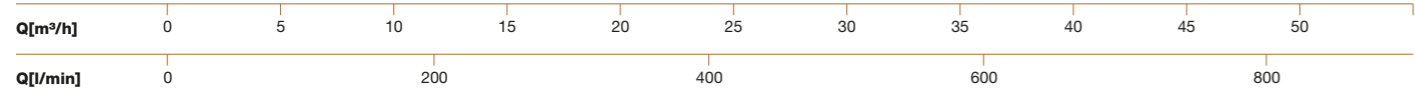
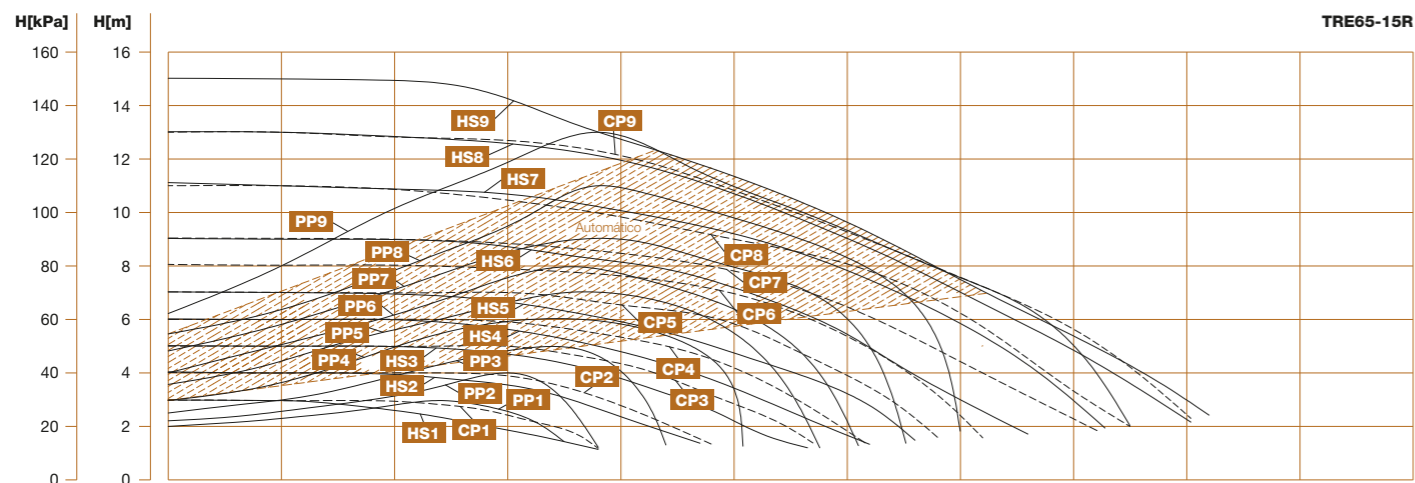
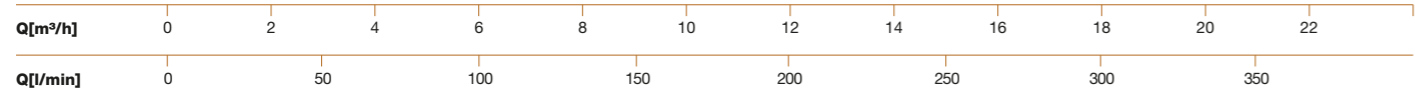
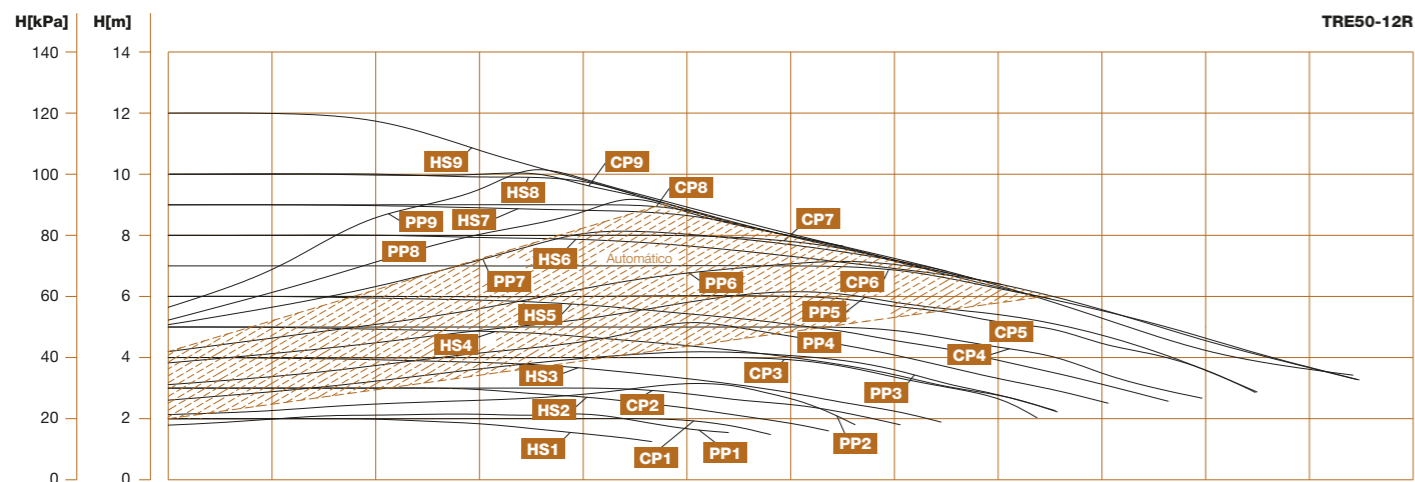
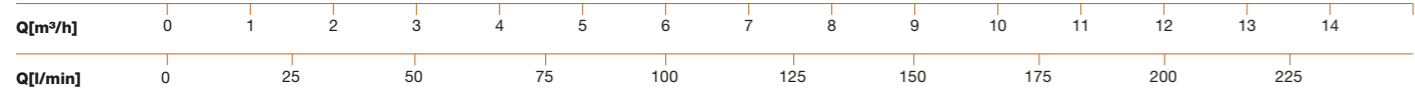
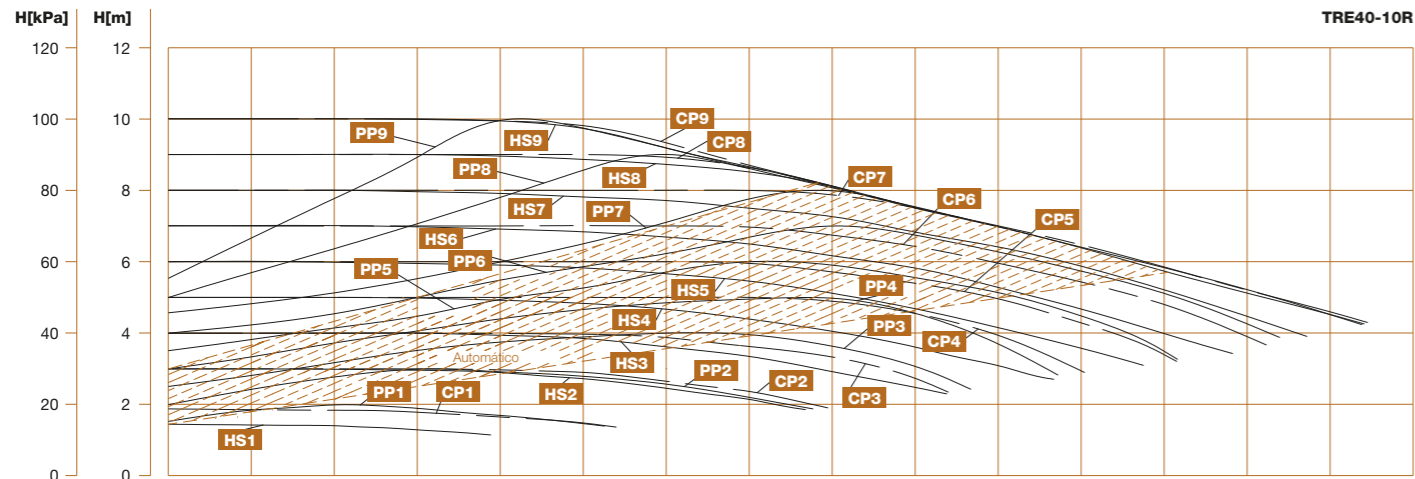

Características de instalación y transporte

Modelo	A	A1	B	B1	D	D1	D2	L	E
	mm								
TR40-10R	170	18	305	70	150	110	40	250	200
TR40-12R	170	18	305	70	150	110	40	250	200
TR50-12R	190	18	315	75	165	125	50	280	205
TR65-11R	215	18	330	80	188	145	65	340	210

Modelo	L1	L2	L3	L4	D	DN
	mm					
TRE40-10R	220	165	388	65	150	40
TRE50-12R	280	165	395	72	165	50
TRE65-15R	340	165	403	80	185	65

TR-R

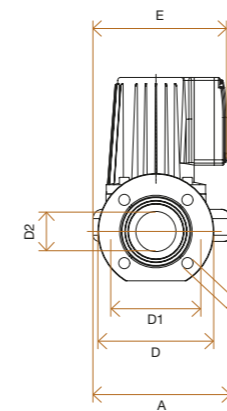

TRE-R

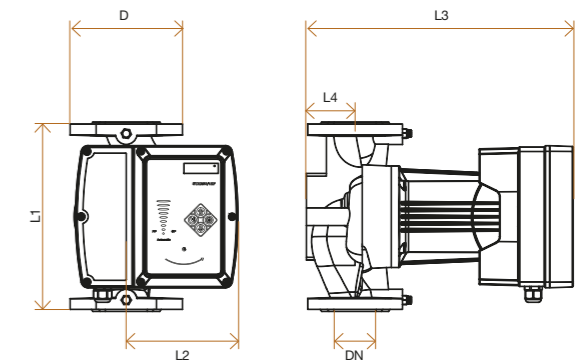

TR15, 25, 32-4, 32-6, TR(X)25-6

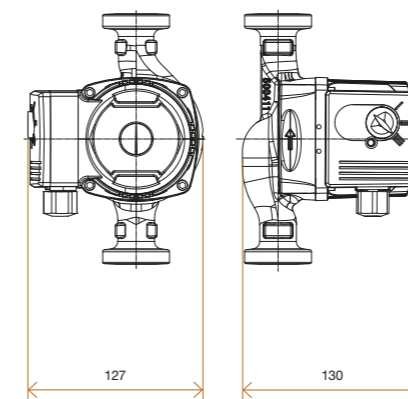

TR(X) 32-8

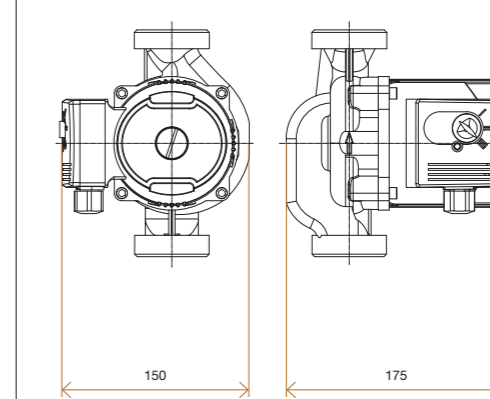

TRE25-4, TRE25-6

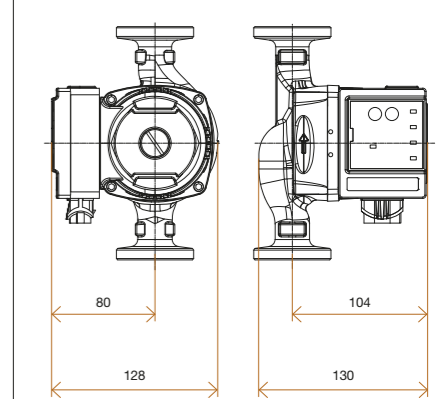

Serie TX, TF

Bomba diseñada para un fácil desmontaje sin necesidad de desarmar las tuberías.

No hace falta desmontar el motor cuando se quiere hacer mantenimiento del cierre mecánico.

Características técnicas

Motor monofásico 220-240 V / 50 Hz con protector térmico incorporado, protección IP44 y aislamiento clase F.

Motor trifásico 220-240 V D / 380-415 V Y hasta 4 kW de potencia.

Motor trifásico 380-415 V D / 660-690 V Y a partir de 5,5 kW de potencia.

Modelos disponibles a 2 y 4 polos.

Cierre mecánico en Carburo de silicio / Grafito / FPM.

Juntas de NBR.

Presión máxima modelo standard 12 bar.

Presión máxima bajo demanda 16 bar.

Temperatura del líquido: -15 °C - 110 °C.

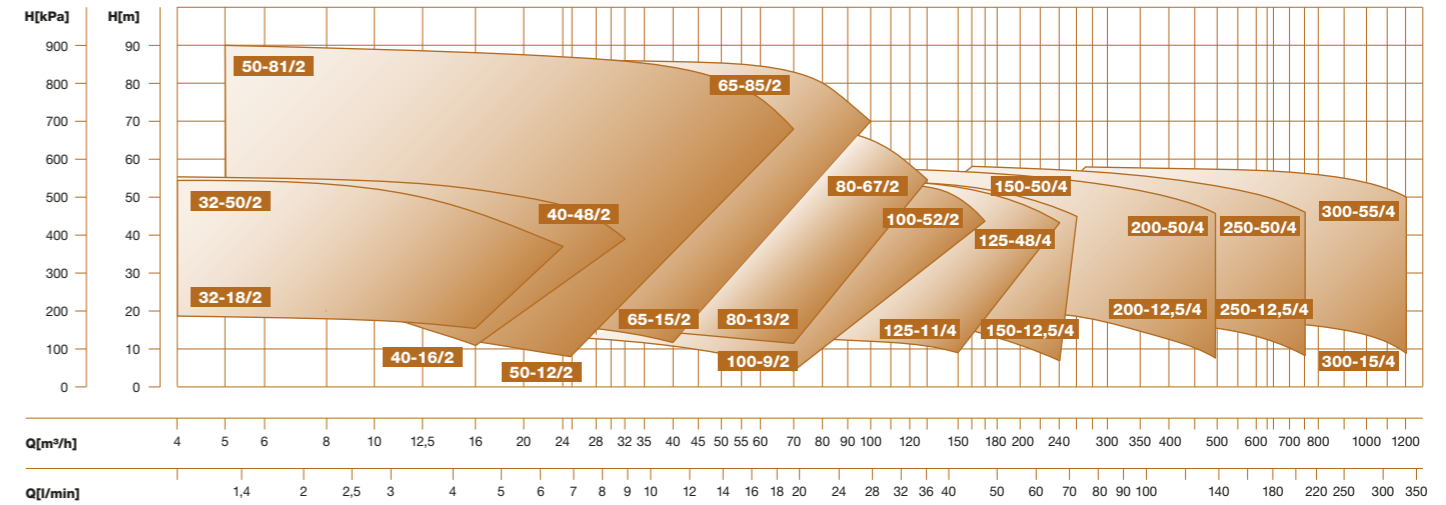

2950 rpm 50 Hz. ISO9906:2012 Grade 3B.

Configuraciones permitidas

Potencia P2 ≤ 2.2 kW

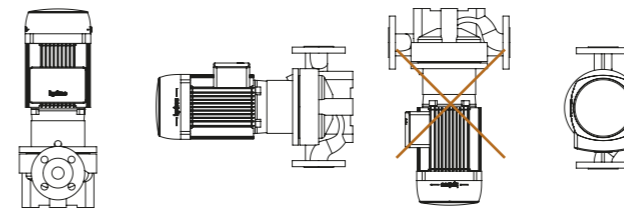

Potencia P2 > 2.2 kW

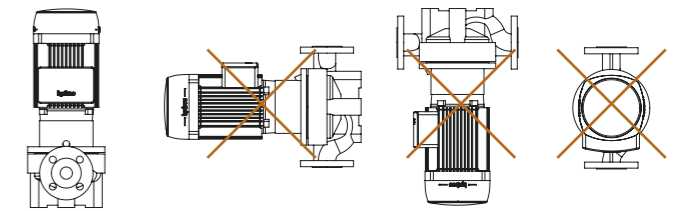

Definición de modelo

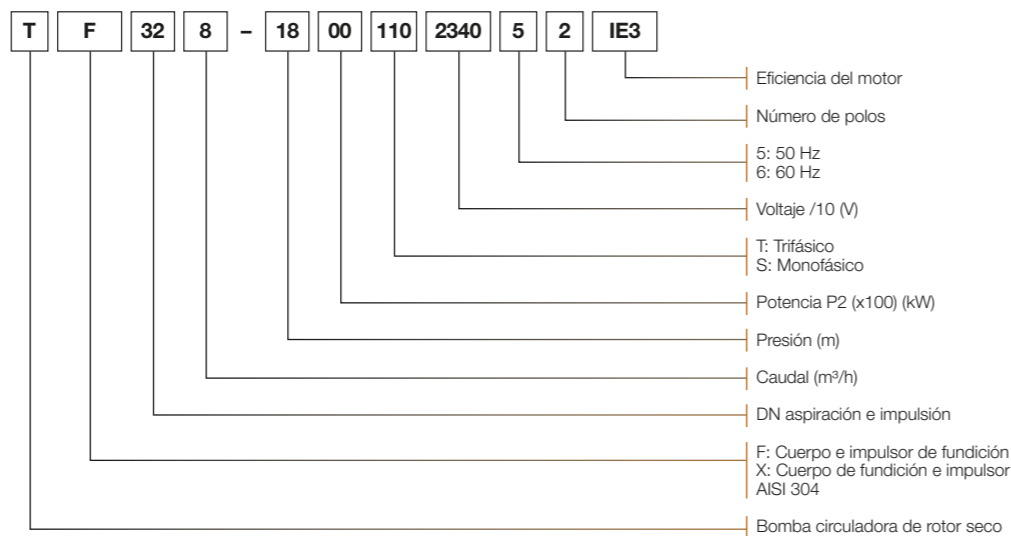

Bomba de alto rendimiento para aplicaciones de climatización, calefacción, aire acondicionado y sistemas centralizados de distribución de agua caliente.

Disponibles modelos con variador de frecuencia.



Características de selección

Modelo	RPM	I (A)		P2		Q m³/h	H (m)							
		1~230V	3~400V	kW	HP		0	4	6	8	10	12.5	14	16
TF, TX 32-8-18	2900	7	2,5	1,1	1,5	H (m)	20	19	19	18	17	16		
TF, TX 32-12.5-21	2900	9,5	3,5	1,5	2		26	25	24	24	23	21	20	18
TF, TX 32-12.5-26	2900	13,7	4,6	2,2	3		29	28	28	28	27	26	25	23
TF, TX 32-12.5-33	2900		6	3	4		36	36	35	35	34	33	32	31
TF, TX 32-12.5-40	2900		8	4	5,5		42	41	41	41	41	40	39	37
TF, TX 32-12.5-50	2900		10,8	5,5	7,5		51	51	51	51	51	50	49	47

Serie TX, TF

Características de selección

Modelo	RPM	I (A)		P2		Q m³/h	0	8	12.5	16	20	25	28	32		
		1~230V	3~400V	kW	HP											
TF, TX 40-12,5-16	2900	7	2,5	1,1	1,5	H (m)	20	18	16	11						
TF, TX 40-12,5-21	2900	9,5	3,5	1,5	2		24	23	21	17						
TF, TX 40-20-20	2900	13,7	4,6	2,2	3		23	23	22	21	20	17				
TF, TX 40-18-26	2900		6	3	4		30	29	28	27	25	22				
TF, TX 40-25-30	2900		8	4	5,5		35	35	34	33	32	30	28	25		
TF, TX 40-25-36	2900		10,8	5,5	7,5		42	42	42	41	40	36	33	27		
TF, TX 40-25-48	2900		14,5	7,5	10		52	52	51	51	50	48	45	40		

Modelo	RPM	I (A)		P2		Q m³/h	0	5	7.5	10	12.5	15	17.5	20
		3~400V	kW	HP										
TF, TX 50-12,5-32	2900	6	3	4	H (m)	35	35	34	33	32	31	28	23	
TF, TX 50-12,5-39	2900	8	4	5,5		42	42	41	40	39	37	35	31	
TF, TX 50-12,5-49	2900	10,8	5,5	7,5		52	51	51	50	49	48	45	42	
TF, TX 50-12,5-59	2900	14,5	7,5	10		62	62	61	60	59	56	52	46	
TF, TX 50-12,5-80	2900	20,5	11	15		82	82	82	81	80	78	76	72	

Modelo	RPM	I (A)		P2		Q m³/h	0	10	16	20	25	30	35	40	45	50	60	
		1~230V	3~400V	kW	HP													
TF, TX 50-16-12	2900	7	2,5	1,1	1,5	H (m)	13	13	12	11								
TF, TX 50-20-15	2900	9,5	3,5	1,5	2		16	16	16	15	13							
TF, TX 50-25-18	2900	13,7	4,6	2,2	3		20	20	20	19	18	16						
TF, TX 50-25-24	2900		6	3	4		26	26	25	25	24	23						
TF, TX 50-30-28	2900		8	4	5,5		29	29	29	29	29	28	26					
TF, TX 50-30-35	2900		10,8	5,5	7,5		36	36	36	36	35	35	34	32				
TF, TX 50-35-40	2900		14,5	7,5	10		42	42	42	42	42	41	40	38	36			
TF, TX 50-40-50	2900		20,5	11	15		53	53	53	52	52	51	51	50	49	46		
TF, TX 50-50-60	2900		27,5	15	20		66	66	66	66	65	65	64	63	62	60	53	
TF, TX 50-50-70	2900		34,5	18,5	25		74	77	73	73	73	73	72	72	71	70	65	
TF, TX 50-50-81	2900		40,5	22	30		85	85	85	85	84	84	83	83	82	81	77	

Modelo	RPM	I (A)		P2		Q m³/h	0	10	15	20	25	30	35
		3~400V	kW	HP									
TF, TX 65-25-37	2900	10,8	5,5	7,5	H (m)	40	39	38	37	35	32		
TF, TX 65-25-48	2900	14,5	7,5	10		50	50	50	49	48	46	43	

Modelo	RPM	I (A)		P2		Q m³/h	0	20	30	40	50	60	70	80	90
		1~230V	3~400V	kW	HP										
TF, TX 65-30-15	2900	13,8	4,6	2,2	3	H (m)	18	16	15	11					
TF, TX 65-30-20	2900		6	3	4		22	21	20	174					
TF, TX 65-40-22	2900		8	4	5,5		25	248	24	22	18				
TF, TX 65-40-30	2900		10,8	5,5	7,5		32	31	31	30	27				
TF, TX 65-50-34	2900		14,5	7,5	10		38	38	37	36	34	31			
TF, TX 65-50-41	2900		20,5	11	15		45	45	44	44	41	36			
TF, TX 65-50-51	2900		27,5	15	20		54	54	53	52	51	48			
TF, TX 65-50-61	2900		31,5	18,5	25		65	65	64	64	61	57	48		
TF, TX 65-50-68	2900		40,5	22	30		71	71	70	70	68	64	58	49	
TF, TX 65-50-85	2900		55	30	40		87	87	87	86	85	83	79	72	63

Modelo	RPM	I (A)		P2		Q m³/h	0	20	30	40	50	60	70
		3~380V	kW	HP									
TF, TX 80-50-41	2900	20,5	11	15	H (m)	42	42	42	42	41	38		
TF, TX 80-50-58	2900	27,5	15	20		49	49	49	49	49	48	46	43

Modelo	RPM	I (A)		P2		Q m³/h	0	20	30	40	50	60	70	80	90	100	
		3~400V	kW	HP													
TF, TX 80-50-13	2900	6	3	4	H (m)	18	17	17	16	13	9						
TF, TX 80-50-18	2900	8	4	5,5		22	22	21	20	18	14	9					
TF, TX 80-50-23	2900	10,8	5,5	7,5		26	26	26	25	23	20	16	11				
TF, TX 80-50-29	2900	14,5	7,5	10		32	32	31	30	29	27	23	19				
TF, TX 80-70-32	2900	20,5	11	15		37	36	36	36	35	34	32	29	25	21		
TF, TX 80-80-38	2900	27,5	15	20		42	42	42	42	41	41	40	38	35	30		
TF, TX 80-80-47	2900	31,5	18,5	25		51	51	51	51	50	50	49	47	44	41		
TF, TX 80-80-54	2900	40,5	22	30		57	57	57	56	56	56	55	54	52	49		
TF, TX 80-80-67	2900	55	30	40		71	71	71	71	70	70	69	67	65	62		

Modelo	RPM	I (A)		P2		Q m³/h	0	20	30	40	50	60	70	80	90	100	110	120	130	145	160		
		1~230V	3~400V	kW	HP																		
TF, TX 100-50-9	2900	13,8	6	2,2	3	H (m)	14	13	12	11	9	7	4										
TF, TX 100-60-15	2900		8	4	5,5		19	18	18	17	16	15	13	11									
TF, TX 100-80-17	2900		10,8	5,5	7,5		22	22	21	21	20	19	18	17	15	12							
TF, TX 100-78-22	2900		14,5	7,5	10		26	26	25	25	24	24	23	22	21	19							
TF, TX 100-100-27	2900		20,5	11	15		32	31	31	31	31	30	30	29	28	27	26	24	21				
TF, TX 100-100-33	2900		27,5	15	20		37	37	37	37	36	36	35	35	34	33	32	30	28				
TF, TX 100-100-40	2900		31,5	18,5	25		43	43	43	43	43	42	42	42	41	40	39	37	35				
TF, TX 100-100-48	2900		40,5	22	30		51	51	51	51	51	50	50	49	49	48	47	45	43				
TF, TX 100-130-52	2900		55	30	40		56	56	56	56	56	56	56	56	55	55	54	53	52	49	45		

Serie TX, TF

Características de instalación y transporte

TF, TX 32-150

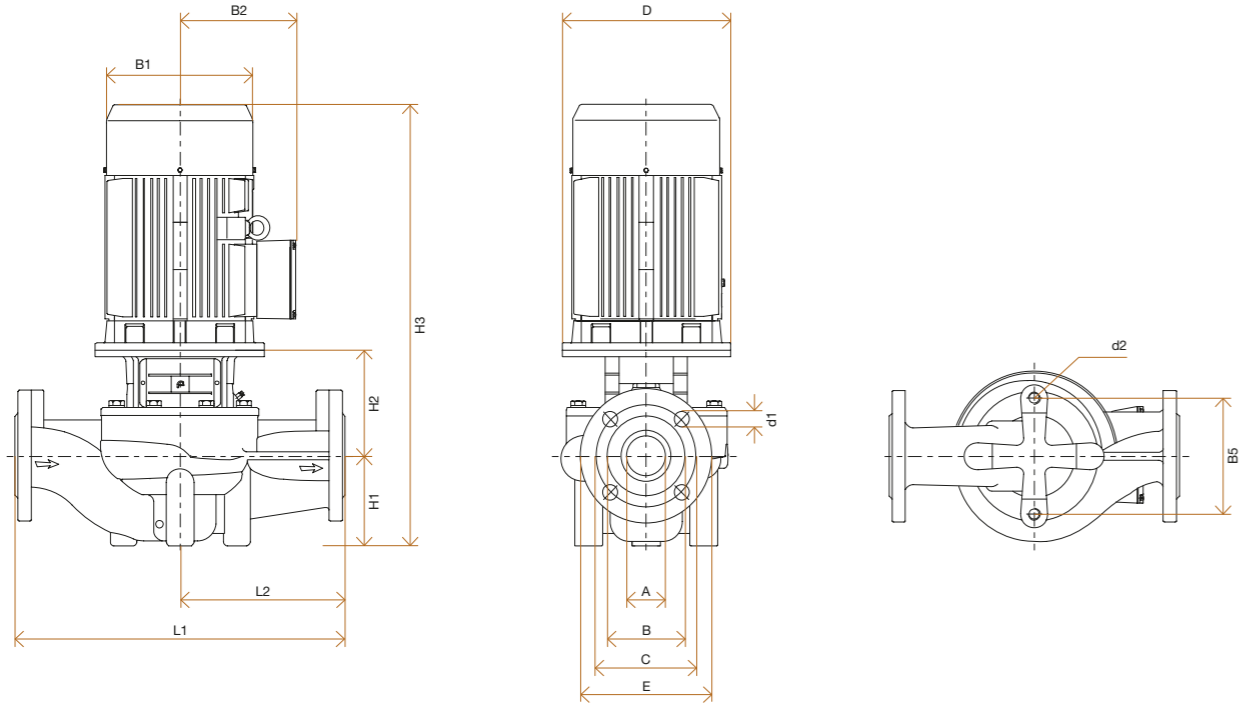

Modelo	A	B	C	D	E	B1	B2	B3	B4	B5	H1	H2	H3	L1	L2	d1	m1	Peso	Tipo de base
	mm																		
TF, TX 32-8-18	32	78	100	120	140	151	125	101	101	144	90	135	469	320	160	18	16	34	A
TF, TX 32-12.5-21	32	78	100	140	140	171	137	101	101	144	90	137	514	320	160	18	16	38	A
TF, TX 32-12.5-26	32	78	100	140	140	171	137	101	101	144	90	137	514	320	160	18	16	42	A
TF, TX 32-12.5-33	32	78	100	160	140	196	150	109	109	144	90	145	572	340	170	18	16	52	A
TF, TX 32-12.5-40	32	78	100	160	140	214	169	128	128	144	100	151	593	360	ISO	18	16	65	A
TF, TX 32-12.5-50	32	78	100	200	140	257	190	128	128	144	100	173	656	360	180	18	16	84	A

Modelo	A	B	C	D	E	B1	B2	B3	B4	B5	H1	H2	H3	L1	L2	d1	m1	Peso	Tipo de base
	mm																		
TF, TX 40-12.5-16	40	88	110		150	151	125	98	95	120	68	139	451	320	160	18	16	32	A
TF, TX 40-12.5-21	40	88	110		150	171	137	98	95	120	68	149	504	320	160	18	16	38	A
TF, TX 40-20-20	40	88	110		150	171	137	105	95	144	85	144	516	320	160	18	16	43	A
TF, TX 40-18-26	40	88	110		150	196	150	116	109	144	85	156	578	340	170	18	16	54	A
TF, TX 40-25-30	40	88	110		150	214	169	116	109	144	85	156	583	340	170	18	16	62	A
TF, TX 40-25-36	40	88	110		150	257	190	133	128	144	90	181	654	380	190	18	16	85	A
TF, TX 40-25-48	40	88	110		150	257	190	133	128	144	90	181	654	380	190	18	16	94	A

Modelo	A	B	C	D	E	B1	B2	B3	B4	B5	H1	H2	H3	L1	L2	d1	m1	Peso	Tipo de base
	mm																		
TF, TX 50-12.5-32	50	102	125	160	165	196	150	128	128	144	105	150	592	400	200	18	16	64	A
TF, TX 50-12.5-39	50	102	125	160	165	214	169	128	128	144	105	150	597	400	200	18	16	71	A
TF, TX 50-12.5-49	50	102	125	200	165	257	190	128	128	144	105	172	660	400	200	18	16	88	A
TF, TX 50-12.5-59	50	102	125	200	165	257	190	163	163	144	105	178	666	440	220	18	16	112	A
TF, TX 50-12.5-80	50	102	125	350	165	314	261	163	163	144	105	222	783	440	220	18	16	184	A

Modelo	A	B	C	D	E	B1	B2	B3	B4	B5	H1	H2	H3	L1	L2	d1	m1	Peso	Tipo de base
	mm																		
TF, TX 50-16-12	50	102	125	120	165	151	125	114	101	144	105	135	484	340	170	18	16	37	A
TF, TX 50-20-15	50	102	125	140	165	171	137	114	101	144	105	137	529	340	170	18	16	42	A
TF, TX 50-25-18	50	102	125	140	165	171	137	114	101	144	105	137	529	340	170	18	16	45	A
TF, TX 50-25-24	50	102	125	160	165	196	150	114	101	144	105	147	589	340	170	18	16	55	A
TF, TX 50-30-28	50	102	125	160	165	214	169	118	109	144	105	152	599	340	170	18	16	64	A
TF, TX 50-30-35	50	102	125	200	165	257	190	118	109	144	105	175	663	340	170	18	16	81	A
TF, TX 50-35-40	50	102	125	200	165	257	190	142	138	144	105	175	663	400	200	18	16	98	A
TF, TX 50-40-50	50	102	125	350	165	314	261	142	138	144	105	225	830	400	200	18	16	173	A
TF, TX 50-50-60	50	102	125	350	165	314	261	171	163	144	115	225	840	440	220	18	16	196	A
TF, TX 50-50-70	50	102	125	350	165	314	261	171	163	144	115	225	884	440	220	18	16	203	A
TF, TX 50-50-81	50	102	125	350	165	355	273	171	163	144	115	225	917	440	220	18	16	256	A

TF, TX 65-25-37	65	122	145	200	185	257	190	128	128	144	105	180	668	400	200	18	16	90	A
TF, TX 65-25-48	65	122	145	200	185	257	190	128	128	144	105	180	668	400	200	18	16	98	A

TF, TX 65-30-15	65	122	145	140	185	171	137	116	101	144	105	153	545	340	170	18	16	48	A
TF, TX 65-30-20	65	122	145	160	185	196	150	116	101	144	105	163	605	340	170	18	16	57	A
TF, TX 65-40-22	65	122	145	160	185	214	169	116	101	144	105	163	610	340	170	18	16	64	A
TF, TX 65-40-30	65	122	145	200	185	257	190	131	115	144	105	194	682	360	180	18	16	85	A
TF, TX 65-50-34	65	122	145	200	185	257	190	131	115	144	105	194	682	360	180	18	16	94	A
TF, TX 65-50-41	65	122	145	350	185	314	261	148	138	144	105	234	839	400	200	18	16	173	A
TF, TX 65-50-51	65	122	145	350	185	314	261	148	138	144	105	234	839	400	200	18	16	188	A
TF, TX 65-50-61	65	122	145	350	185	314	261	174	162	160	125	228	897	475	238	18	16	208	A
TF, TX 65-50-68	65	122	145	350	185	355	273	174	162	160	125	228	930	475	238	18	16	260	A
TF, TX 65-50-85	65	122	145	400	185	397	314	174	162	160	125	231	1008	475	238	18	16	322	A

TF, TX 80-50-41	80	132	160	350	200	314	261	137	128	144	115	221	836	500	250	18	16	176	A
TF, TX 80-50-58	80	132	160	350	200	314	261	137	128	144	115	221	836	500	250	18	16	191	A
TF, TX 80-50-13	80	132	160	160	200	196	150	134	112	144	105	171	613	400	200	18	16	63	A
TF, TX 80-50-18	80	132	160	160	200	214	169	134	112	144	105	171	613	400	200	18	16	70	A
TF, TX 80-50-23	80	132	160	200	200	257	190	134	112	144	105	195	683	400	200	18	16	87	A
TF, TX 80-50-29	80	132	160	200	200	257	190	134	112	144	105	195	683	400	200	18	16	95	A
TF, TX 80-70-32	80	132	160	350	200	314	261	159	138	144	115	240	855	450	225	18	16	179	A
TF, TX 80-80-38	80	132	160	350	200	314	261	159	138	144	115	240	855	450	225	18	16	194	A
TF, TX 80-80-47	80	132	160	350	200	314	261	159	138	144	115	240	899	450	225	18	16	203	A
TF, TX 80-80-54	80	132	160	350	200	355	273	159	138	144	115	240	932	450	225	18	16	256	A
TF, TX 80-80-67	80	132	160	400	200	397	314	180	162	160	115	242	1017	500	250	18	16	324	A

TF, TX 80-50-41	80	132	160	350	200	314	261	137	128	144	115	221	836	500	250	18	16	176	A
TF, TX 80-50-58	80	132	160	350	200	314	261	137	128	144	115	221	836	500	250	18	16	191	A

TF, TX 100-50-9	100	156	180	140	220	171	137	134	101	160	105	178	570	450	225	18	16	56	A
TF, TX 100-60-15	100	156	180	160	220	214	169	134	101	160	105	190	637	450	225	18	16	73	A
TF, TX 100-80-17	100	156	180	200	220	257	190	146	118	144	120	199	702	450	225	18	16	96	A
TF, TX 100-78-22	100	156	180	200	220	257	190	146	118	144	120	199	702	450	225	18	16	104	A
TF, TX 100-100-27	100	156	180	350	220	314	261	147	123	144	140	260	900	550	275	18	16	187	A
TF, TX 100-100-33	100	156	180	350	220	314	261	147	123	144	140	260	900	550	275	18	16	202	A
TF, TX 100-100-40	100	156	180	350	220	314	261	181	152	230	140	270	954	550	275	18	16	220	B
TF, TX 100-100-48	100	156	180	350	220	355	273	181	152	230	140	270	987	550	275	18	16	273	B
TF, TX 100-130-52	100	156	180	400	220	397	314	181	152	230	140	270	1062	550	275	18	16	336	B

Serie HC1-HC4

Controlador electrónico diseñado para la protección total del motor, incluyendo funcionamiento en seco y reset automático.

Funcionamiento fiable y sin mantenimiento. Fácil de instalar y mínimas pérdidas de carga.

Disponible modelos para mayores potencias.



HC1

- Sensores de caudal y presión integrados.
- Mantiene la presión y el caudal en modo constante.
- Protección contra funcionamiento en seco de la bomba.
- Protección contra golpes de ariete.
- Sistema ART.



HC2

- Presostato electrónico con manómetro digital integrado.
- Lectura instantánea de presión.
- Operar como interruptor de presión diferencial o de presión inversa.
- Posibilidad de montar individualmente o en cascada.
- Protección sobre intensidad.
- Protección contra funcionamiento en seco de la bomba.
- Alarma de ciclo rápido.
- Sistema ART.



HC3

- Presostato electrónico con manómetro digital integrado.
- Lectura instantánea de presión.
- Operar como interruptor de presión diferencial o de presión inversa.
- Posibilidad de montar individualmente o en cascada.
- Protección sobre intensidad.
- Protección contra funcionamiento en seco de la bomba.
- Alarma de ciclo rápido.
- Sistema ART.
- Salida libre de potencial.



HC4

- Controlador con sensor de flujo, membrana acumulación, válvula antirretorno incorporado.
- Posibilidad de funcionar en modo presostático o modo presoflujostático.
- Manómetro digital incorporado y protección contra sobrecargas.
- Protección contra funcionamiento en seco de la bomba.
- Relé de potencia para la gestión de la bomba.
- Sensor de flujo y de corriente interno.
- Sistema ART.



Características de selección

Modelo		HC1	HC2-M / HC2-T	HC3	HC4
Voltaje	V	1-230 V	1-120 V / 1-230 V	1-48-230 Vac / Vdc	1-120 V / 1-230 V
Presión arranque (ajustable)	bar	1,5 - 3,5	0,5 - 7	0,5 - 7	0,5 - 7
Presión paro (ajustable)	bar		1 - 8	1 - 8	1 - 8
Diferencial máximo	bar		7,5		
Potencia	kW	1,5			2,2
Frecuencia	Hz	50/60	50/60	50/60	50/60
Int. máxima	A	10	16	10	16
Protección IP		IP 65	IP 55	IP 55	IP 65
Temperatura máxima agua	°C	50	50	50	50
Presión máxima	bar	10			
Caudal máximo	m³/h	10			10
Diámetro salida		1"	1 1/4" / 1"	1/4"	1 1/4"
Peso	Kg	0,8	0,4 / 0,6	0,4	1,3

HC1

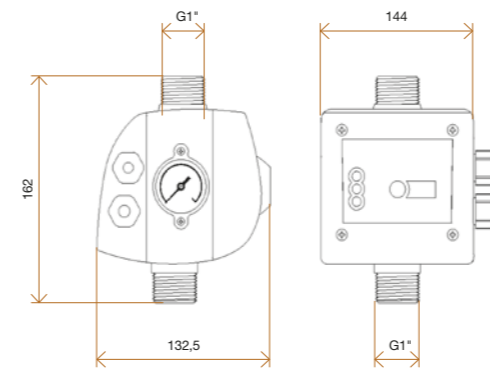

HC2

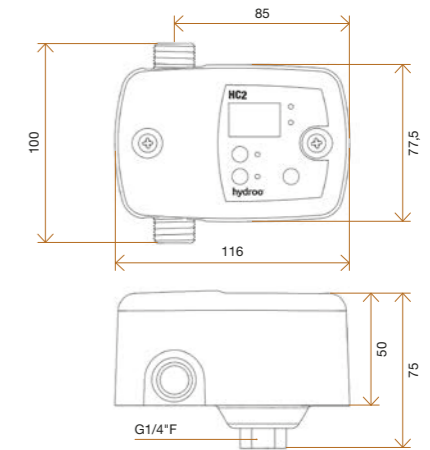

HC3

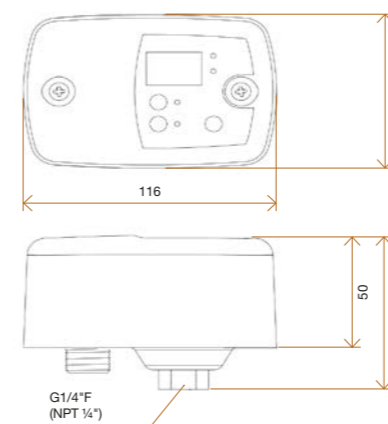

HC4

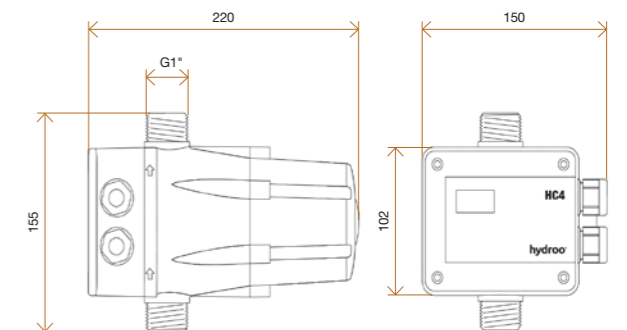

Serie VSD1-5

Variadores de frecuencia diseñados para un funcionamiento fácil, fiable y mínimo mantenimiento.

Protección IP65.

Protección del motor contra funcionamiento en seco, sobreintensidad, cortocircuito y restablecimiento automático.

Variadores de frecuencia para equipos de presurización, ideales para el suministro de agua a viviendas, bombeo solar, riego, procesos de lavado.

Disponibles versiones para potencia superiores.



VSD1

Versiones para bombas monofásicas y trifásicas.

Comunicación MASTER - SLAVE hasta 4 bombas.

Sistema ART (Automatic Reset Test).

Disponible salida libre de potencial.

Protección contra sobreintensidad, funcionamiento en seco.

Para más información, consultar catálogos técnicos disponibles en la página web.

VSD3 - VSD5

Adaptable a diferentes cajas de conexiones.

Versiones para bombas monofásicas y trifásicas.

Sistema ART (Automatic Reset Test).

Sensor de detecto de nivel, trabajo en seco.

Control de la información a través de pantalla LCD.

Para más información, consultar catálogos técnicos disponibles en la página web.

Modelo	Tensión alimentación	Tensión salida	Frecuencia	I. max.	Dimensiones
	V	V	Hz	A	mm
VSD1-MT6	1~230 V	3~230 V	50/60	6	125 x 125 x 190
VSD1-MT10	1~230 V	3~230 V	50/60	10	125 x 125 x 190
VSD1-TT05	3~400 V	3~400 V	50/60	5	168 x 111 x 256
VSD1-TT09	3~400 V	3~400 V	50/60	9	168 x 111 x 256
VSD1-TT14	3~400 V	3~400 V	50/60	14	168 x 111 x 256
VSD1D-M12/TR10	1~230 V	1~230 V	50/60	12	186 x 344 x 175
VSD1D-TT09/TR10	3~400 V	3~400 V	50/60	9	186 x 344 x 175

Características de selección

Modelo	Tensión alimentación	Tensión salida	Frecuencia	I. max.	P2 motor	Dimensiones
	V	V	Hz	A	kW	mm
VSD2-MT007	1~230 V	3~400 V	50/60	4,5	0,75	186 x 266 x 180
VSD2-MT015	1~230 V	3~400 V	50/60	7	1,5	186 x 266 x 180
VSD2-MT022	1~230 V	3~400 V	50/60	10	2,2	186 x 266 x 180
VSD2-TT007	3~230 V	3~400 V	50/60	4,5	0,75	186 x 266 x 180
VSD2-TT015	3~230 V	3~400 V	50/60	7	1,5	186 x 266 x 180
VSD2-TT022	3~230 V	3~400 V	50/60	10	2,2	186 x 266 x 180

VSD3-007	3~400 V	3~400 V	50/60	2	0,75	186 x 266 x 180
VSD3-015	3~400 V	3~400 V	50/60	4	1,5	186 x 266 x 180
VSD3-022	3~400 V	3~400 V	50/60	6,5	2,2	186 x 266 x 180
VSD3-030	3~400 V	3~400 V	50/60	7	3	186 x 266 x 180
VSD3-040	3~400 V	3~400 V	50/60	9	4	215 x 325 x 190
VSD3-055	3~400 V	3~400 V	50/60	12	5,5	215 x 325 x 190
VSD3-075	3~400 V	3~400 V	50/60	17	7,5	215 x 325 x 190
VSD3-110	3~400 V	3~400 V	50/60	23	11	280 x 380 x 220

VSD5-015	3~400 V	3~400 V	50/60	4	1,5	106 x 180 x 150
VSD5-022	3~400 V	3~400 V	50/60	6,5	2,2	106 x 180 x 150
VSD5-030	3~400 V	3~400 V	50/60	7	3	106 x 180 x 170
VSD5-040	3~400 V	3~400 V	50/60	9	4	138 x 235 x 152
VSD5-055	3~400 V	3~400 V	50/60	12	5,5	138 x 235 x 152
VSD5-075	3~400 V	3~400 V	50/60	17	7,5	156 x 265 x 170
VSD5-110	3~400 V	3~400 V	50/60	23	11	156 x 265 x 170
VSD5-150	3~400 V	3~400 V	50/60	32	15	205 x 340 x 196
VSD5-185	3~400 V	3~400 V	50/60	38	18,5	205 x 340 x 196
VSD5-220	3~400 V	3~400 V	50/60	44	22	205 x 340 x 196
VSD5-300	3~400 V	3~400 V	50/60	60	30	270 x 435 x 235
VSD5-370	3~400 V	3~400 V	50/60	75	37	315 x 480 x 235
VSD5-450	3~400 V	3~400 V	50/60	90	45	315 x 480 x 235
VSD5-550	3~400 V	3~400 V	50/60	110	55	360 x 555 x 265
VSD5-750	3~400 V	3~400 V	50/60	150	75	360 x 555 x 265
VSD5-900	3~400 V	3~400 V	50/60	180	90	410 x 630 x 300
VSD5-1100	3~400 V	3~400 V	50/60	220	110	410 x 630 x 300
VSD5-1320	3~400 V	3~400 V	50/60	265	132	516 x 765 x 326
VSD5-1600	3~400 V	3~400 V	50/60	320	160	560 x 910 x 342
VSD5-1800	3~400 V	3~400 V	50/60	360	180	560 x 910 x 342
VSD5-2000	3~400 V	3~400 V	50/60	400	200	400 x 1310 x 385
VSD5-2200	3~400 V	3~400 V	50/60	440	220	535 x 1340 x 380
VSD5-2500	3~400 V	3~400 V	50/60	480	250	535 x 1340 x 380
VSD5-2800	3~400 V	3~400 V	50/60	530	280	600 x 1463 x 380
VSD5-3150	3~400 V	3~400 V	50/60	580	315	600 x 1463 x 380
VSD5-3550	3~400 V	3~400 V	50/60	640	355	600 x 1463 x 380
VSD5-4000	3~400 V	3~400 V	50/60	690	400	600 x 1593 x 380

Anexo técnico

Los productos de este catálogo cumplen con las siguientes directiva y normativas

Directivas

2006/42/EC: Machinery Directive
 2009/125/EC: Eco-design Directive
 2011/65/EU: Restriction of Hazardous Substances (RoHS2) Directive
 2012/19/EU: Waste of Electrical and Electronic Equipment Directive
 2014/30/EU: Electromagnetic Compatibility (EMC) Directive
 2014/35/EU: Low Voltage Directive
 2014/68/EU: Pressure Equipment Directive

Certificados

ISO 9001:2015
 ISO 14001:2015

Normas

EN ISO 12100:2012: Safety of machinery
 EN60204-1:2007: Safety of machinery
 EN809:1998+A1:2009: Related to Machinery Directive
 EN60034-30-1:2014: Related to Motors
 EN61000-6-4:2007+A1:2011: Related to Electromagnetic Compatibility
 EN60335-2-41:2005+A2:2010: Related to Low Voltage Directive

Pérdidas de carga en tubería de hierro fundido

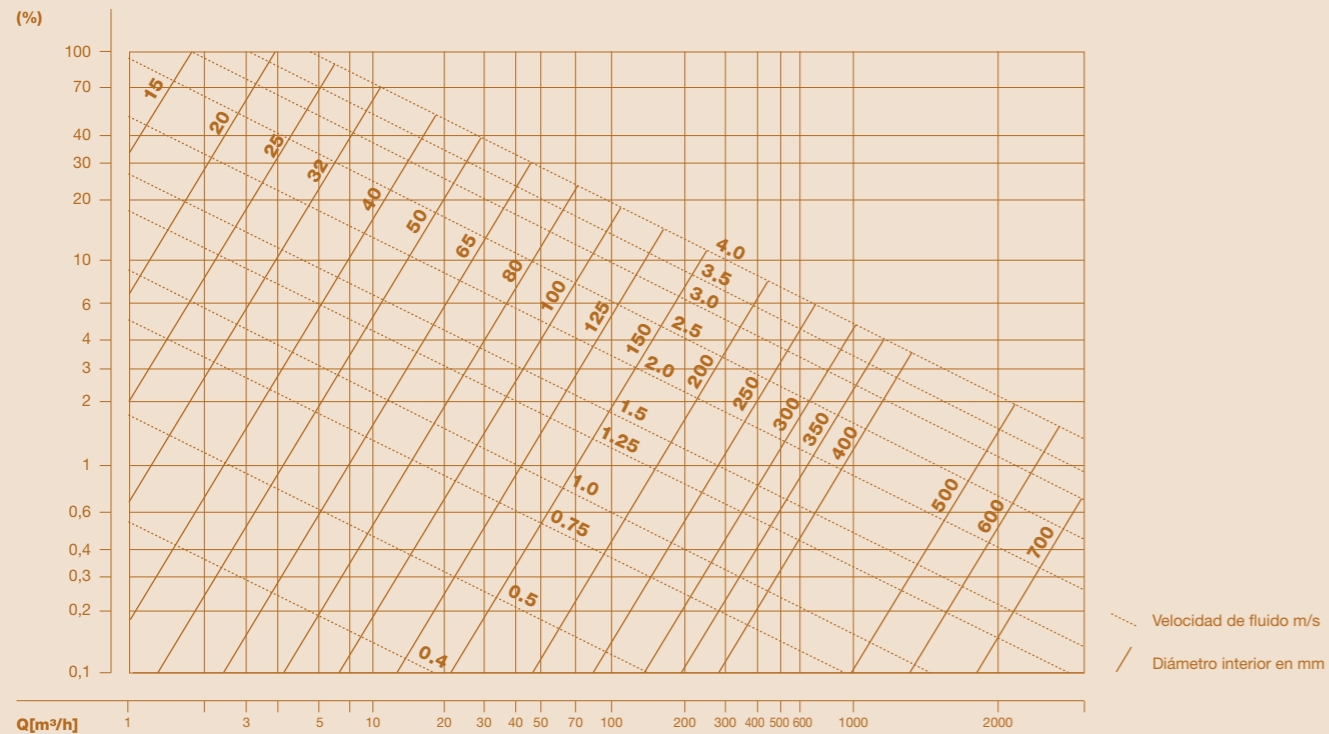

Coefficientes correctores para otras tuberías

PVC	0,6
Acero sin soldadura	0,76
Cemento (paredes lisas)	0,8

Pérdidas de carga en accesorios. Longitud equivalente de tubería recta en metros

Modelo	25	32	40	50	65	80	100	125	150	200	250	300	400	500	600	700
Curva 90°	0,2	0,3	0,4	0,5	0,7	1	1,2	1,8	2	3	5	5,5	7	8	14	16
Codo 90°	0,3	0,4	0,6	0,7	0,9	1,3	1,7	2,5	2,7	4	5	7	9,5	11	19	22
Conos difusores	5	5	5	5	5	5	5	5	5	5	5	5	5	5	5	5
Válvula compuerta	6	7	8	9	10	12	15	20	25	30	30	45	60	75	90	100
100% abierta	0,5	0,5	0,5	0,5	0,5	0,5	1	1	1,5	2	2	2	3	3,5	4	5
75% abierta	2	2	2	2	2	2	4	4	6	8	8	8	12	14	16	20
50% abierta	15	15	15	15	15	15	30	30	45	60	60	60	90	105	120	150
Válvula retención	4	5	6	7	8	9	10	15	20	25	25	35	50	60	75	85

Longitud equivalente de tubería recta en metros

Valores aproximados en función de la calidad de los componentes

l/h	m³/h	14	19	25	32	38	50	63	75	89	100	125	150
500	0,5	8,9	2,1	0,6									
800	0,8	20,2	4,7	1,3	0,4								
1.000	1	29,8	7	1,9	0,6								
1.500	1,5		14,2	3,9	1,2	0,5							
2.000	2		23,5	6,4	2	0,9							
2.500	2,5			9,4	2,9	1,3	0,4						
3.000	3			13	4	1,8	0,5	0,2					
3.500	3,5			17	5,3	2,3	0,6	0,2					
4.000	4			21,5	6,6	2,9	0,8	0,3	0,1				
4.500	4,5				8,2	3,6	1	0,3	0,1				
5.000	5				9,8	4,3	1,2	0,4	0,2				
5.500	5,5				11,6	5,1	1,4	0,5	0,2				
6.000	6				13,5	6	1,6	0,5	0,2				
6.500	6,5				13,5	6,9	1,9	0,6	0,3				
7.000	7				17,7	7,8	2,1	0,7	0,3				
8.000	8				22,4	9,9	2,7	0,9	0,4	0,2			
9.000	9					12,1	3,3	1,1	0,5	0,2			
10.000	10					14,6	4	1,3	0,6	0,3	0,1		
12.000	12					20,1	5,5	1,8	0,8	0,4	0,2		
15.000	15					29,7	8,1	2,7	1,2	0,5	0,3		
18.000	18						11,1	3,7	1,6	0,7	0,4	0,1	
20.000	20						13,3	4,5	1,9	0,9	0,5	0,2	
25.000	25						19,7	6,6	2,9	1,3	0,7	0,3	
30.000	30							9	4	1,8	1	0,3	0,1
35.000	35							11,8	5,2	2,3	1,3	0,5	0,2
40.000	40							15	6,5	2,9	1,7	0,6	0,2
45.000	45							18,4	8	3,6	2	0,7	0,3
50.000	50								9,7	4,3	2,5	0,9	0,4
60.000	60								13,3	5,9	3,4	1,2	0,5
70.000	70									7,7	4,4	1,5	0,6
80.000	80									10,4	5,6	1,9	0,8
90.000	90									12,9	7,3	2,4	1
100.000	100										8,9	2,9	1,2
125.000	125											4,5	1,8
150.000	150											6,3	2,6
175.000	175											8,4	3,5
200.000	200											10,7	4,4

Anexo técnico

Coeficientes correctores para otras tuberías

Tipo de tuberías	Factor de corrección
Hierro galvanizado	1,2
Fibroemento	1,5

Ejemplo: Llenado del depósito con un caudal de 6 m³/h

Instalación

HMT: Altura manométrica total	12 m
Longitud tubería	49 m
D. interior tubería	40 mm

Aspiración

Ha: Altura aspiración	2 m
La: Longitud tubería	9 m
Válvula de pie	1
Codo 90°	1

Impulsión

Hi: Altura impulsión	10
Li: Longitud tubería	40 m
Válvula compuerta	1
Válvula retención	1
Codo 90°	2

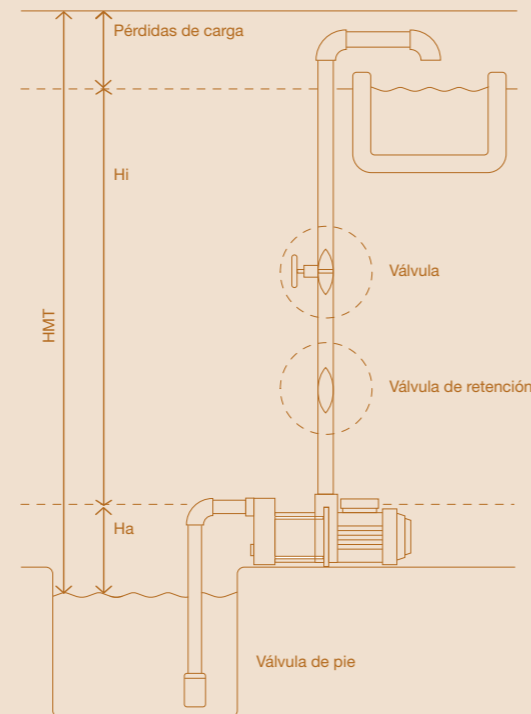

A.

Pérdidas carga aspiración → $Pa = 15,6 \text{ m} * 0,06 = 0,94 \text{ mca}$

La = 9 m

Tabla 2
Válvula pie: 8 m
Codo 90°: 0,6 m
→ Longitud equivalente: 15,6 m

Tabla 3
D.int: 40 mm
Q : 5 m³/h
→ 6 m / 100 m = 0,06

B.

Pérdidas carga impulsión → $Pi = 62,2 \text{ m} * 0,06 = 3,74 \text{ mca}$

Li = 40 m

Tabla 2
Válvula compuerta: 15 m
Válvula retención: 6 m
2 Codo 90°: 2 * 0,6 m = 1,2 m
→ Longitud equivalente: 62,2 m

Tabla 3
D.int: 40 mm
Q : 5 m³/h
→ 6 m / 100 m = 0,06

C.

Altura manométrica total (HMT)

$HMT = Ha + Hi + Pa + Pi = 2 + 10 + 0,94 + 3,74 = 16,68 \text{ mca}$
6 m³/h @ 16,68 mca --> Modelo HYP 254

Motores trifásicos y monofásicos

Voltaje	Arranque	Bobinado	
		Bobinado	Conexión
230 V	DOL	230/400	Δ
	Δ Y	230/400	Δ Y
400 V	DOL	230/400	Y
		400/692	Δ
	Δ Y	400/692	Δ Y

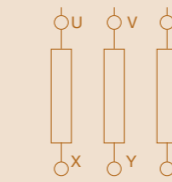
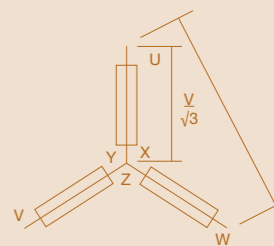
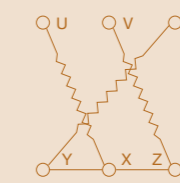
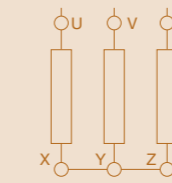
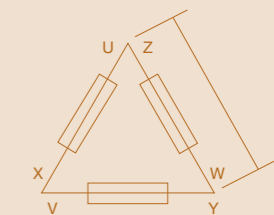
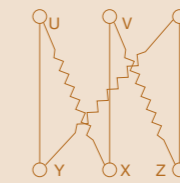
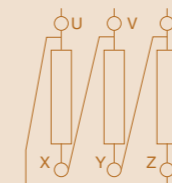

Esquema Conexión bombas sumergibles con motores monofásicos

Negro

Azul

Marrón

Tierra

Condensador

Anexo técnico

Ejemplo

Selección de grupo de presión para edificio (procedimiento CTE)

5 plantas + sótano = 25 viviendas

Suministros	Caudal	Unidades	Caudal Max
Lavamanos/Bidé	0,10 l/s	2	2 x 0,10 l/s = 0,20 l/s
Inodoro con cisterna	0,10 l/s	2	2 x 0,10 l/s = 0,20 l/s
Bañera	0,30 l/s	1	1 x 0,30 l/s = 0,30 l/s
Ducha	0,20 l/s	1	1 x 0,20 l/s = 0,20 l/s
Fregadora	0,20 l/s	1	1 x 0,20 l/s = 0,20 l/s
Lavavajillas	0,20 l/s	1	1 x 0,20 l/s = 0,20 l/s
Lavadora	0,20 l/s	1	1 x 0,20 l/s = 0,20 l/s
TOTAL		9	1,5 l/s

A.

Simultaneidad en la vivienda

$$K = \frac{1}{\sqrt{N^{\circ} \text{ Unit} - 1}} = \frac{1}{\sqrt{9 - 1}} = \frac{1}{\sqrt{8}} = 0,35$$

B.

Caudal en la vivienda

$$Q_v = K \cdot Q_{\text{total}} = 0,35 \times 1,5 \text{ l/s} = 0,53 \text{ l/s}$$

C.

Simultaneidad edificio

$$K' = \frac{(19 + n^{\circ} \text{ flat})}{[(10 \cdot (19 + n^{\circ} \text{ flat} + 1))]} = \frac{(19 + 25)}{[(10 \cdot (25 + 1))]} = 0,17$$

D.

Caudal edificio

$$Q_e = n^{\circ} \text{ flat} \times Q_v \cdot K' = 25 \times 0,53 \text{ l/s} \times 0,17 = 2,25 \text{ l/s} = 8,1 \text{ m}^3/\text{h}$$

E.

Altura manométrica total

$$\text{HMT} = n^{\circ} \text{ floor} \times 3 \text{ m} + P_c + P_r = 6 \times 3 + 5 + 15 = 38 \text{ m}$$

8,1 m³/h @ 38 m --> Modelo XBOOST 2 VYP 354

Consultar el Código Técnico de la Edificación (CTE) español para más información del método de cálculo y especificaciones de las viviendas. Para otros países, consultar normativas y directivas propias.

Elección del cable eléctrico en función de la longitud del cable, voltaje de trabajo y potencia motor

Motor trifásico DOL

kW	V	Sección del cable mm²									
		1,5	2,5	4	6	10	16	25	35	50	70
		Longitud máxima del cable en metros									
0,37	230	270	450	720		1840					
	400	810	1350	2160	730						
0,55	230	180	300	490	2230	1250	1940				
	400	550	920	1480	550						
0,75	230	140	230	370	1640	940	1460				
	400	410	580	1090	380	2780					
1,1	230	90	160	250	1210	650	1010				
	400	300	500	810	290	2060	3200				
1,5	230	70	120	190	880	500	780				
	400	220	370	590	200	1500	2340				
2,2	230	50	80	130	600	340	540				
	400	150	250	400	150	1030	1600				
3	230	40	60	100	460	260	410				
	400	110	190	310	78	790	1230				
4	230		33	52	232	127	199	301	407	552	726
	400	59	98	155	58	380	593	998	1213	1648	
5,5	230		25	39	173	96	149	226	305	414	544
	400	44	73	116	46	285	445	673	910	1236	1624
7,5	230			31	136	75	118	178	241	328	432
	400	35	58	92	38	224	350	530	718	979	1289
9,2	230				113	62	97	147	199	271	357
	400		47	76		185	289	438	593	808	1064
11	230				94	52	81	123	167	227	300
	400			63		155	242	367	497	677	895
15	230				71	40	62	95	129	178	237
	400			48		118	185	283	386	530	707
18,5	230				58		50	77	105	144	191
	400					96	151	229	312	429	571
22	400					80	126	192	262	359	479
26	400					68	108	164	224	308	410
30	400							143	195	268	355
37	400							138	190	268	368
50	400							115	160	228	314
50	400								140	200	275
60	400								105	160	228
66	400									155	220
75	400										195
80	400										176
90	400										157
110	400										125

Anexo técnico

Motor trifásico – Arranque Δ Y

kW	V	Sección del cable mm ²										
		1,5	2,5	4	6	10	16	25	35	50	70	95
		Longitud máxima del cable en metros										
4	230	34	56	91	136	235						
	400	102	168	270	405							
5,5	230	25	42	67	100	175						0
	400	76	128	200	300	510						0
7,5	230	19	31	50	75	129	203					
	400	57	93	150	225	385						
9,2	230		25	40	60	103	161					
	400	45	75	120	180	309	483					
11	230		22	35	52	90	141	215				
	400	39	66	105	156	270	421					
13	230		19	30	45	77	121	185				
	400		57	90	135	230	360					
15	230			26	39	57	104	159	219			
	400		48	77	116	200	310	475				
18,5	230				31	54	84	128	177			
	400			63	93	161	251	383	530			
20	230					43	68	103	143	199		
	400			51	76	129	203	309	428			
26	230					39	61	93	128	179		
	400			45	68	117	183	279	384			
30	230						54	83	115	159	217	
	400				60	104	162	248	343	476		
40	230						44	68	94	131	179	
	400				50	86	132	204	281	392		
45	230							58	80	111	152	192
	400					73	112	173	239	332	454	
50	230							51	70	98	133	169
	400						99	152	210	292	395	505
55	230								62	86	117	149
	400						87	133	185	257	350	445
66	230								56	78	106	135
	400							120	167	233	317	403
75	230									70	95	120
	400							108	149	209	284	359
90	400								121	169	230	293

Motor monofásico 230 V

kW	Sección del cable mm ²					
	1,5	2,5	4	6	10	16
	Longitud máxima del cable en metros					
0,25	170	280	450	670	1.130	1.750
0,37	120	200	320	480	810	1.260
0,5	80	130	220	320	550	850
0,75	60	100	170	250	430	670
1,1	40	70	120	180	300	470
1,5	30	60	90	130	230	360
2,2	20	40	60	90	150	230



202502-CAT-GEN-ES
subject to amendments

BE PUMPING PARTNERS

HYDROO Pump Industries SL

Carrer La Banyeta Nova, 11
Polígon Industrial La Banyeta
17843 Palol de Revardit
Girona. España

Tel. +34 972 394 654
E-mail: info@hydroo.com

Delegación Centro – Sur

Tel. +34 967 509 811
E-mail: pedro.fernandez@hydroo.com

Delegación Norte – Centro

Tel. +34 946 850 148
E-mail: inaki.pascual@hydroo.com

www.hydroo.com

The Hydroo logo, featuring the word "hydroo" in a lowercase, sans-serif font with a registered trademark symbol (®) to the upper right. The logo is white and set against a dark orange background that occupies the right side of the page. The background image shows a waterfall cascading over rocks into a pool of water, with trees and foliage in the background, all rendered in a monochromatic orange color scheme.

hydroo®